

Desoutter37 Mark Road, Hemel Hempstead
Herts, HP2 7BW, United Kingdom**Air Motors**Part no 2050538803
Issue no 0
Series no A
Date 2011-03
Page 1**M25-3500-KSL
(3500 r/min)****205 147 845 4**

	WARNING - ATTENTION - WARNUNG - ATENCIÓN - ATENÇÃO - ATTENZIONE - WAARSCHUWING - ADVARSEL - ADVARSEL - VAROITUS - ΠΡΟΕΙΔΟΠΟΙΗΣΗ - VARNING - ПРЕДУПРЕЖДЕНИЕ - UWAGA - VÝSTRAHA - VAROVÁNÍ - FIGYELMEZTETÉS - ΟΡΟΖΟΡΙΟ - [SPÉJIMAS - BRĪDINĀJUMS - 警告 - 警告	
EN	TO REDUCE THE RISK OF INJURY, BEFORE USING OR SERVICING TOOL, READ AND UNDERSTAND THE FOLLOWING INFORMATION AS WELL AS INCLUDED OR SEPARATELY PROVIDED SAFETY INSTRUCTIONS	
FR	POUR RÉDUIRE LES RISQUES DE BLESSURE, AVANT D'UTILISER OU D'ENTREtenir CET OUTIL, LIRE ET COMPRENDRE LES INFORMATIONS QUI SUIVENT AINSI QUE LES INSTRUCTIONS DE SÉCURITÉ JOINTES OU FOURNIES SÉPARÉMENT	
DE	VOR DEM EINSATZ ODER DER WARTUNG DES WERKZEUGS FOLGENDE INFORMATIONEN SOWIE BEIGEFÜGTE ODER GETRENNT BEREITGESTELLTE SICHERHEITSANWEISUNGEN LESEN UND VERSTEHEN, UM DAS VERLETZUNGSRISIKO ZU VERRINGERN	
ES	PARA REDUCIR EL RIESGO DE SUFRIR LESIONES, ANTES DE UTILIZAR LA HERRAMIENTA DE SERVICIO, POR FAVOR LEA Y COMPRENDA LA INFORMACIÓN SIGUIENTE ASÍ COMO LAS INSTRUCCIONES DE SEGURIDAD QUE SE INCLUYEN ADJUNTAS O SEPARADAS	
PT	DE MODO A REDUZIR O RISCO DE ACIDENTES, ANTES DE USAR OU FAZER REPAROS NA FERRAMENTA, LEIA E COMPREENDA AS SEGUINTEs INFORMAÇÕES ASSIM COMO AS INSTRUÇÕES DE SEGURANÇA INCLUÍDAS OU FORNECIDAS EM SEPARADO	
IT	PER RIDURRE IL RISCHIO DI INFORTUNI, PRIMA DI UTILIZZARE O SOTTOPORRE A MANUTENZIONE L'UTENSILE, SI PREGA DI LEGGERE E COMPRENDERE LE SEGUENTI INFORMAZIONI E LE NORME DI SICUREZZA IN DOTAZIONE O FORNITE SEPARATAMENTE	
NL	ALVORENS U HET GEREEDSCHAP GEBRUIKT OF ONDERHOUD, LEES EN BEGRIJP DE VOLGENDE INFORMATIE ALSOOK DE AFZONDERLIJKE OF BIJGEVOEGDE VEILIGHEIDSinSTRUCTIES OM HET RISICO OP VERWONDINGEN TE VERMIJDEN	
DA	LÆS OG FORSTÅ NEDENSTÅENDE OPLYSNINGER SAMT DE MEDFØLGENDE ELLER SEPARATE SIKKERHEDSinSTRUKTIONER FØR BRUG ELLER SERVICERING AF VÆRKTØJET FOR AT REDUCERE RISIKOEN FOR TILSKADEKOMST	
NO	FOR Å REDUSERE RISIKOEN FOR SKADE, FØR BRUK ELLER UTFØRING AV SERVICE PÅ VERKTØYET, MÅ DU LESE OG FORSTÅ FØLGENDE INFORMASJON OG SIKKERHETSINFORMASJONEN SOM ER INKLUDERT ELLER LEVERT SEPARAT	

Part no	2050538803
Issue no	0
Series no	A
Date	2011-03
Page	2



Safety instructions

Warning

Make sure you are familiar with the operating instructions before you use this motor.

This motor, its attachments and accessories must only be used for the purpose for which they were designed.

For product liability and safety reasons any modification to the motor or its accessories, which may have an influence on the product liability, must be agreed upon by the technical authority of the manufacturer.

To prevent personal injury and long term risks:

- **If the motor is to be used in explosive environment filter/silencers must be installed at the motor outlet ports.**
Silencers are recommended also for other applications to reduce noise exposure.
- Before any adjustment operation – disconnect the motor from the air line.
- **Mind your hands, hair and clothing – always keep well away from rotating parts.**

Warning

WARNING

Polymer hazard

The vanes in this product contain PTFE (a synthetic fluoropolymer). Due to wear, PTFE particles might be present inside the product. If heated PTFE can produce fumes which may cause polymer fume fever with flu-like symptoms, especially when smoking contaminated tobacco.

Health and Safety recommendations for PTFE must be followed when handling vanes and other components:

- Do not smoke when servicing this product
- PTFE-particles must not come in contact with open fire, glow or heat
- Motor components must be washed with cleaning fluid and not blown clear with an air line
- Wash your hands before commencing any other activity

Signature of issuer

Installation

Installation

Setting up, see figure in Service instructions.

The **non-reversible air motor** may be operated by a simple shut-off valve. One hose or pipe connects the motor and valve.

The **reversible air motor** may be operated by a 5-port valve. Two hoses or pipes connect valve with the motor inlet ports.

If the motor is to be used in explosive environment filter/silencers must be installed at the motor outlet ports.

- ① A damping of the motor sound is obtained by connecting a silencer to the motor exhaust port. Further silencing is obtained by leading away the exhaust by a hose to a separate exhaust chamber.

Air quality

- For optimum performance and maximum machine life we recommend use of compressed air with a dew point between +2°C and +10°C. Installation of a refrigeration-type air dryer is recommended.
- Use a separate air filter to remove solid particles larger than 30 microns and more than 90 % of water, installed as close as possible to the machine and prior to any other air preparation unit. Blow out the hose before connecting.
- The compressed air must contain a small quantity of oil. We strongly recommend that you install a oil-fog lubricator to be set normally at 3-4 drops(50mm³)/m³ air consumption for long cycle running tools, or a single-point lubricator for short cycle running tools.
- Regarding lubrication free tools it is, at the customers option, no disadvantage if the compressed air contains a small quantity of oil as supplied from a lubricator. An exception is turbine tools that should be kept oil free. (For further information please see Air Line Accessories in our main catalogue.)

Compressed air connection

- The machine is designed for a working pressure (e) of 6–7 bar = 600–700 kPa = 87–102 psi.
- Blow out the hose before connecting.
- Recommended hose size is 6.3 mm (1/4").

Maintenance

Overhaul

The air motor must be taken out of service for inspection as soon as any sign of fault occurs. The service intervals vary depending on the speed of the motor and the quality of the air.

Lubrication

Planetary gears, ball- and needle bearings and seal ring should be lubricated with grease in conjunction with the regular overhaul of the motor. Molykote BR2 Plus gives long intervals between lubrications.

General information

EC DECLARATION OF INCORPORATION

We, Desoutter, 37 Mark road, Hemel Hempstead, Herts-UK, HP2 7BW, +44 (0) 1442 838999 declare that this machine (with type and serial number, see front page) must not be put into service until the machinery, in which it is intended to be incorporated into or assembled with has been declared in conformity with the provisions of the Council Directive of 17 May 2006 on the approximation of the laws of the Member States relating to machinery (2006/42/EC, Annex I, clauses 1.1, 1.2, 1.3, 1.4, 1.5, 1.6).

Applicable harmonized standard(s): EN ISO 12100

Origin of the product: Hungary

Technical file available from EU headquarter:

CP
38 rue Bobby Sands - BP 10273
44818 Saint Herblain - France

Saint Herblain, 13/02/2009
B.Blanchet, General Manager

Zampini Industrial Group
AirToolPro.com

1-800-353-4676

Industrial Air & Electric Tools
We Sell Reliability!
In Business Since 1987
FREE Expert Assistance - Call Now



Always use lubricants of good quality. The oils and greases mentioned in the chart are examples of lubricants which are recommended.

Grease guide

Brand	Grease	Air lubrication
BP	Energrease LS-EP2	Energol E46
Esso	Beacon EP2	Arox EP46
Q8	Rembrandt EP2	Chopin 46
Mobil	Mobilegrease XHP 222 NLG 2*	Almo Oil 525
Shell	Alvania EP2 Cassida Grease RLS 1*	Torvcula 32
Texaco	Multifak EP2	Aries 32
Molycote	BR2 Plus	
Kluber Lub.	Klubersynth UH 1 14-151*	
Castrol	OBEE n UF 1*	

*Approved acc. To USDA-H1

Rust protection and internal cleaning

Water in the compressed air, dust and wear particles cause rust and sticking of vanes, valves etc.

This can be prevented by flushing with oil (some drops), running the motor for 5-10 seconds and absorbing the oil in a cloth. Protect the tool this way before longer standstills.

Overhaul

To achieve the best engine service life under normal operating conditions, regular overhaul and cleaning should be carried out every 12 months or after every 2000 hours of operation, whichever is the sooner. Overhaul should be carried out more frequently under more rigorous operating conditions.

- ① Clean the engine thoroughly. Fit the engine and check that it rotates freely. Pour two drops of oil into the air intake and idle the engine for 5-10 seconds.
- ① If the compressed air is very dry, the idle speed for lubricant-free engines may decrease slightly after fairly long periods of operation. This decrease may amount to 10-15%.

Shaft load

The maximum shaft loads stated in our sales literature and on the last page must not be exceeded in order to prevent an excessive increase of the bearing temperature. In the diagram on the last page you will find the accepted shaft load.

Useful information

 Log in to www.desouttertools.com

You can find information concerning our products, accessories, spare parts and published matters on our website.

Spare parts

Parts without ordering number are for technical reasons not delivered separately.

The use of other than genuine Desoutter replacement parts may result in decreased tool performance and increased maintenance and may, at the company option, invalidate all warranties.

Service instructions

Desoutter Tool and Account Services

The performance of your industrial tools directly affects the quality of your products and the productivity of your processes as well as the health and safety of your operators. Your Desoutter Customer Service Center delivers a lifetime of Peace of Mind™ and optimal operation.

Tool Services

Our experts can keep your tools running at their best, reducing downtime and helping in making costs more predictable. Thanks to our experience in power tools running in demanding applications all over the world, we can optimize the maintenance for each tool based on your application.

Installation and set-up

Get new tools up and running faster with our installation and set-up services. A qualified Desoutter service engineer commissions new tools to specification. To save time, tools are optimized through simulation before they are shipped out for installation. They are then tested and their performance verified on-line. Based on application, the engineer tunes each tool for maximum reliability. Depending on the customer's need, our engineers can then provide a follow up of the production during the ramp up and final line speed. This ensures that the highest capability is achieved at mass production levels.

Repairs

We reduce the administrative hassle of managing repairs, thanks to fixed price repair service and rapid tool turnaround. We always take advantage of the repair time to perform a complete overhaul, which helps tools to last longer on the production line, high uptime. For even faster turnaround, we can keep exchange parts in stock as part of your service contract. We can track the repair history of all tools, and we can provide extensively analysis report of the services provided, throughout the life of the tools.

Preventive Maintenance

We customize, through our dedicated software, our preventative maintenance plan to your application requirements, taking into account parameters such as annual cycles, cycle times, tool settings. This reduces ownership costs and keeps tools working at their best. Preventative maintenance is available with fixed pricing to help you manage your budget better. In some cases, tools maintained by us are eligible for extended warranties. We offer Extended Warranty Programs that provide a comprehensive service/support program for new tool purchases. Please consult us on the Tool Care™ and extended warranty program.

Account Services

In addition to optimizing the individual tool performance, we also help you simplify tool management and ownership.

Training

To improve the performance of your operators and the expertise of your line managers, we provide comprehensive training and seminar programs. We offer hands-on training at your plant or at one of our training centers. Training covers tool function and handling. By improving the knowledge and skills of your operators, you will increase operator job satisfaction and productivity.

Full service plans

When managing a wide range of tool systems, it is important to keep costs under control. Our full service plans are tailored to your

Part no	2050538803	
Issue no	0	
Series no	A	
Date	2011-03	
Page	4	

needs. They reduce spare part inventory, lower administration costs and provide budget predictability. Full service plans are available for single facilities or for multiple plants, whether in a single country, region or around the world. Desoutter will provide you with a full cost analysis and return of investment to ensure that you get the best optimization for taking care of your equipment. Take the challenge and let us demonstrate it to you! Check out the new Peace of Mind™ service. With this offer the customer pays a fixed amount and gets three years of full repairs including spare parts, labor, preventive and management.



Desoutter Warranty

- 1) This Desoutter product is guaranteed against defective workmanship or materials, for a maximum period of 12 months following the date of purchase from Desoutter or its agents, provided that its usage is limited to single shift operation throughout that period. If the usage rate exceeds that of single shift operation, the warranty period shall be reduced on a pro rata basis.
- 2) If, during the warranty period, the product appears to be defective in workmanship or materials, it should be returned to Desoutter or its agents, together with a short description of the alleged defect. Desoutter shall, at its sole discretion, arrange to repair or replace free of charge such items as are deemed faulty by reason of defective workmanship or materials.
- 3) This warranty ceases to apply to products which have been abused, misused or modified, or which have been repaired using other than genuine Desoutter spare parts or by someone other than Desoutter or its authorized service agents.
- 4) Should Desoutter incur any expense correcting a defect resulting from abuse, misuse, accidental damage or unauthorized modification, they will require that such expense shall be defrayed in full.
- 5) Desoutter accepts no claim for labour or other expenditure made upon defective products.
- 6) Any direct, incidental or consequential damages whatsoever arising from any defect are expressly excluded.
- 7) This warranty is given in lieu of all other warranties, or conditions, expressed or implied, as to the quality, merchantability or fitness for any particular purpose.
- 8) No one, whether an agent, servant or employee of Desoutter, is authorized to add to or modify the terms of this limited warranty in any way.

Consignes de sécurité

Attention

Prendre soin d'étudier attentivement ces instructions avant de mettre la moteur en service.

Cet moteur et ses accessoires sont strictement réservés aux utilisations prévues par son fabricant.

Pour des raisons de sécurité, toute modification de la moteur ou de ses accessoires doit être soumise à l'accord du responsable technique du fabricant.

Pour éviter les blessures corporelles et écarter les risques à long terme :

- **Si le moteur est utilisé dans un environnement explosif, filtres/silencieux doivent être installés sur l'échappement du moteur.**
L'emploi des silencieux est également recommandé pour d'autres applications afin de réduire le niveau de bruit.
- Avant toute opération de réglage déconnecter la moteur du réseau d'air comprimé.
- **Protégez mains, cheveux et vêtements – se tenir éloigné des ensembles en rotation.**

Attention

ATTENTION

Risques avec les polymères

Les aubes de ce produit contiennent du PTFE (un fluoropolymère synthétique). L'usure peut entraîner la présence de particules de PTFE à l'intérieur du produit. Lorsqu'il est chauffé, le PTFE peut produire de la fumée qui peut provoquer à son tour la fièvre des polymères dont les symptômes sont ceux de la grippe, et particulièrement lorsque le sujet fume du tabac contaminé.

Les recommandations de santé et sécurité concernant le PTFE doivent être suivies lorsque les vannes et d'autres composants sont manipulés :

- Ne pas fumer en procédant à l'entretien du produit
- Les particules de PTFE ne doivent pas entrer en contact avec des flammes, un objet incandescent ou de la chaleur
- Les composants du moteur doivent être nettoyés de nettoyage et non pas avec de l'air projeté
- Se laver les mains avant de commencer toute autre activité

CP

38 rue Bobby Sands - BP 10273
44818 SAINT HERBLAIN - France

Fait à Saint Herblain, le 13/02/2009

B. Blanchet, Directeur général

Signature du déclarant



Installation

Installation

Montage, consultez la figure des instructions de service.

Le moteur pneumatique irréversible est manoeuvré par une simple soupape d'arrêt. Une tube ou flexible unit le moteur à la soupape.

Le moteur pneumatique réversible est manoeuvré par une simple soupape à quatre voies. Deux tubes ou flexibles unissent le moteur à la soupape.

Si le moteur est utilisé dans un environnement explosif, filtres/silencieux doivent être installés sur l'échappement du moteur.

- ① L'amortissement du bruit s'obtient en vissant un silencieux dans l'orifice d'évacuation d'air. Si on désire amortir d'avantage le bruit cela peut s'obtenir en intercalant un flexible d'échappement à distance entre l'échappement du moteur et le silencieux.

Qualité de l'air

- Pour obtenir des performances optimales et une durée de vie de la machine maximum, nous vous recommandons d'utiliser de l'air comprimé avec un point de rosée compris entre +2°C et +10°C. L'installation d'un sècheur d'air comprimé de type déshydrateur à réfrigération est recommandée.
- Utilisez un filtre à air indépendant pouvant retenir les particules solides supérieures à 30 microns et plus de 90 % d'eau sous forme liquide. Le filtre sera installé aussi près que possible de la machine et avant toute unité de traitement préalable de l'air. Purgez le flexible par soufflage avant de le raccorder.
- L'air comprimé doit contenir une petite quantité d'huile. Nous vous recommandons fortement d'installer pour les outils à cycle long un lubrificateur à brouillard d'huile, celui-ci étant généralement réglé pour fournir de 3 à 4 gouttes (50mm3) par m3 de consommation d'air, ou pour les outils à cycle court un lubrificateur pour graissage localisé.
- Pour les outils n'exigeant pas de lubrification, il n'y a aucun inconvénient, selon le choix du client, à ce que l'air comprimé contienne une petite quantité d'huile fournie par un lubrificateur. Les outils à turbine qui doivent rester exempts d'huile sont une exception. (veuillez vous reporter au chapitre Accessoires de ligne de notre catalogue principal).

Raccordement de l'air comprimé

- L'outil est conçu pour une pression d'utilisation (e) de 6 à 7 bar = 600 – 700 kPa = 6 – 7 kp/cm².
- Soufflez de l'air dans le flexible avant de le connecter.
- Le dimension du flexible recommandé est 6.3 mm (1/4").

Informations générales

DÉCLARATION D'INCORPORATION CE

Nous, Desoutter, 37 Mark road, Hemel Hempstead, Hertshire HP2 7BW, ROYAUME-UNI, +44 (0) 1442 838999, déclarons que cette machine (dont le type et le numéro de série figurent en première page) ne doit pas être mise en service tant que la machine dans laquelle elle est censée être incorporée ou avec laquelle elle est censée être assemblée n'a pas été déclarée conforme aux dispositions de la Directive du Conseil du 17 mai 2006 concernant le rapprochement des législations des États membres relatives aux machines (2006/42/CE, Annexe I, clauses 1.1, 1.2, 1.3, 1.4, 1.5, 1.6).

Norme(s) harmonisée(s) applicable(s) : EN ISO 12100

Origine du produit : Hungary

Dossier technique disponible au siège social pour l'UE :

Maintenance

Révision

Au moindre signe de mauvais fonctionnement, retirez le moteur pneumatique du service et effectuez un contrôle. Les intervalles d'entretien dépendent de la vitesse du moteur et de la qualité de l'air.

Lubrification

Appliquer de la graisse dans les engrenages planétaires, les roulements à billes et à aiguilles ainsi que sur la bague d'étanchéité lors des révisions périodiques du moteur. La graisse Molykote BR2 Plus permet d'espacer davantage les lubrifications.

Utiliser des lubrifiants de bonne qualité. Les lubrifiants recommandés par les compagnies suivantes sont donnés à titre d'exemple de lubrifiants satisfaisant aux exigences.

Guide de sélection des graisses

Marque	Graisse	Lubrification de l'air
BP	Energrease LS-EP2	Energol E46
Esso	Beacon EP2	Arox EP46
Q8	Rembrandt EP2	Chopin 46
Mobil	Mobilegrease XHP 222 NLG 2*	Almo Oil 525
Shell	Alvania EP2 Cassida Grease RLS 1*	Torvcula 32
Texaco	Multifak EP2	Aries 32
Molykote	BR2 Plus	
Kluber Lub.	Klubersynth UH 1 14-151*	
Castrol	OBEE n UF 1*	

*Approved acc. To USDA-H1

Protection anti-corrosion et nettoyage interne

L'eau contenue dans l'air comprimé, la poussière et les particules dues à l'usure sont des agents provoquant l'apparition de corrosion et le grippage des palettes, valves etc.

Ce phénomène peut préventivement être traité par rinçage avec de l'huile (quelques gouttes), puis en laissant tourner l'outil de 5 à 10 secondes. Absorber ensuite l'huile avec un chiffon. Ces opérations sont à effectuer avant d'entreposer la machine pendant une période prolongée.

Révision

Pour garantir une meilleure durée de vie du moteur dans des conditions de fonctionnement normales, il faut effectuer une révision et un nettoyage réguliers tous les 12 mois ou après 2000 heures de service, selon ce qui advient en premier. Si les conditions de fonctionnement sont plus dures, la révision doit être effectuée plus fréquemment.

- ① Nettoyez entièrement le moteur. Installez le moteur et vérifiez qu'il tourne librement. Versez deux gouttes d'huile dans l'orifice d'admission d'air et faites tourner le moteur à vide pendant 5 à 10 secondes.
- ① Lorsque l'air comprimé est très sec, la vitesse à vide des moteurs sans lubrifiant peut diminuer légèrement après des durées de fonctionnement relativement longues. Cette diminution peut aller jusqu'à 10 à 15 %.

Charge de l'arbre

Les charges maximum de l'arbre mentionnées sur nos documents de vente et sur la dernière page de ce document ne doivent pas être dépassées afin d'éviter une hausse excessive de la température des roulements. Vous trouverez dans le diagramme de la dernière page les charges autorisées.

Informations utiles

📖 Visitez le site www.desouttertools.com.

Sur notre site Web, vous trouverez des informations concernant nos produits, accessoires et pièces de rechange ainsi que la documentation qui s'y rapporte.

Pièces de rechange

Pour des raisons techniques, les pièces dépourvues de référence ainsi que celles fournies dans les kits d'entretien ne sont pas disponibles séparément.

L'emploi de pièces autres que des pièces de rechange Desoutter d'origine peut altérer les performances et augmenter les interventions d'entretien, voire même annuler toutes les garanties, selon l'appréciation de la société.

Consignes d'entretien

Outillage Desoutter et contrat d'entretien

Les performances de vos installations industrielles influent directement sur la qualité des produits et la productivité des procédés, ainsi que sur la santé et la sécurité des opérateurs. Le Centre de services d'entretien Desoutter vous propose un contrat Peace of Mind™ pour une exploitation optimale.

Entretien de l'outillage

Nos experts peuvent intervenir pour maintenir l'outillage dans le meilleur état possible, réduire les arrêts pour entretien et donc vous aider à mieux cerner les coûts. En raison de notre vaste expérience mondiale dans l'outillage électrique pour les applications exigeantes, nous pouvons optimiser l'entretien de chaque outil en tenant compte de ses conditions d'utilisation.

Installation et mise en route

Disposez plus rapidement des nouveaux outils grâce à nos services d'installation et de mise en route. Un ingénieur Desoutter compétent se charge de la mise en service de tous les nouveaux outils, conformément aux spécifications. Pour gagner du temps, les outils sont optimisés par simulation avant d'être expédiés pour installation. Ils sont ensuite testés et leurs performances sont contrôlées en ligne. En fonction de l'application, l'ingénieur règle précisément chaque outil pour la fiabilité maximum. Selon les besoins du client, nos ingénieurs peuvent ensuite établir un suivi de la production au démarrage puis en régime de croisière. Cela garantit que la capacité la plus élevée peut être atteinte pour produire en grande série.

Réparations

Grâce à un contrat d'entretien forfaitaire, nous supprimons une grande partie de la paperasserie qui entoure la gestion des réparations et, par ailleurs, nous sommes en mesure de remplacer rapidement tout outil défaillant. Nous profitons de la période de réparation pour procéder à une révision complète, ce qui permet de prolonger la durée de service effectif de l'outil sur la chaîne. Si la nécessité d'un remplacement très rapide l'impose, nous pouvons,

Part no	2050538803	
Issue no	0	
Series no	A	
Date	2011-03	
Page	8	

dans le cadre du contrat d'entretien, conserver en stock des pièces de rechange. Nous sommes également en mesure d'établir un historique de chaque outil et de fournir des analyses des services rendus, cela tout au long de la durée de vie des outils.

Maintenance préventive

Grâce à un logiciel spécifique, nous personnalisons le programme de maintenance préventive en fonction de vos besoins et d'autres paramètres tels que les entretiens annuels ou après un nombre de cycles donné, ou encore les réglages. Cela a pour effet de réduire les coûts de propriété et de conserver les outils au mieux de leurs caractéristiques. La maintenance préventive s'effectue dans le cadre d'un contrat forfaitaire de façon à faciliter la gestion de votre budget. Dans certains cas, les outils que nous entretenons peuvent bénéficier d'une extension de garantie. Nous proposons des programmes d'extension de garantie comprenant entretien et assistance pour l'achat de l'outillage neuf. Veuillez nous consulter au sujet des programmes d'extension de garantie et de Tool Care™.

Services comptables

Outre optimiser les performances individuelles de chaque outil, nous pouvons vous aider dans leur gestion et leur détention.

Formation

Pour accroître la productivité de vos opérateurs et les connaissances des chefs de chaîne, nous organisons formations et séminaires spécifiques et complets. Les formations peuvent avoir lieu sur place, dans vos installations, ou dans un de nos centres. Elles portent sur les fonctions remplies par les outils et la manière de les utiliser. En augmentant les connaissances et les compétences des opérateurs, vous leur donnez les moyens d'être plus productifs mais aussi plus satisfaits de leur job.

Programmes complets de services

Quand on gère un grand nombre d'outils variés, il est capital de maîtriser les coûts. Nos programmes complets de services peuvent être adaptés à vos besoins. Ils visent à réduire les frais d'inventaire des rechanges, à diminuer les coûts administratifs et à faciliter les prévisions budgétaires. Les programmes complets de services peuvent couvrir une seule usine ou plusieurs, dans un seul pays ou, au contraire, dans le monde entier. Desoutter vous fournit une analyse complète des coûts et un retour sur investissement de manière à vous assurer l'optimisation la plus juste dans l'entretien de vos équipements. Relevez le défi et laissez-nous vous démontrer les avantages prévisibles! Renseignez-vous sur notre nouveau service Peace of Mind™. En payant un prix forfaitaire, sachez que pendant trois ans les réparations, les pièces de rechange, la main d'œuvre, l'entretien et la gestion deviennent nos problèmes.

GARANTIE DESOUTTER

- 1) Ce produit Desoutter est garanti contre les vices de main d'œuvre ou de fabrication, pendant une période maximum de 12 mois à compter de la date d'achat auprès de Desoutter ou de ses agents, dans la mesure où son usage est limité à une seule équipe de travail pendant cette période. Si le taux d'utilisation excède celui d'une seule équipe de travail, la période de garantie sera réduite proportionnellement.
- 2) Si, pendant la période de garantie, le produit semble présenter des vices de main d'œuvre ou de fabrication, il doit être renvoyé chez Desoutter qui, à sa discrétion, organisera la réparation ou le remplacement gratuit des articles jugés défectueux pour cause de vice de main d'œuvre ou de fabrication.
- 3) Cette garantie sera annulée s'il y a eu abus, mauvaise utilisation ou modification des produits, ou s'ils ont été réparés en utilisant des pièces de rechange autres que celles prescrites par Desoutter ou par une personne autre que Desoutter ou l'un de ses agents agréés.
- 4) Au cas où Desoutter engagerait des dépenses pour rectifier un défaut résultant d'abus, de mauvaise utilisation, de détérioration accidentelle ou de modification non autorisée, ces dépenses seraient à la charge totale du client.
- 5) Desoutter n'accepte aucune réclamation en matière de main d'œuvre ou d'autres dépenses effectuées sur les produits défectueux.
- 6) Toutes les détériorations directes, accidentelles ou indirectes, quelles qu'elles soient, provenant d'un défaut quelconque, sont expressément exclues.
- 7) Cette garantie remplace toutes les autres garanties ou conditions, expresses ou implicites, quant à la qualité, la valeur marchande ou l'adéquation du produit pour un objectif particulier.
- 8) Personne, que ce soit un agent, un technicien SAV ou un employé de Desoutter, n'est autorisé à ajouter ou modifier d'une façon quelconque les termes de cette garantie limitée.

Part no	2050538803
Issue no	0
Series no	A
Date	2011-03
Page	10



Sicherheitshinweise

Warnung

Diese Bedienungsanleitung vor der Inbetriebnahme des Motors gründlich durchlesen und beim Betrieb genau befolgen.

Motor und Zubehör dürfen nur für den vorgesehenen Zweck verwendet werden.

Aus Gründen der Produkthaftung und Betriebssicherheit müssen alle Änderungen an Motore und/oder Zubehör vom dafür verantwortlichen Techniker des Herstellers genehmigt werden.

Zur Vermeidung von Verletzungen und langfristigen Schäden:

- **Wenn der Motor in explosionsgefährdeter Umgebung eingesetzt werden soll, müssen Filter/Geräuschkämpfer an den Auslassöffnungen des Motors installiert werden.** Schalldämpfer werden auch für andere Anwendungen empfohlen, um den Geräuschpegel zu senken.
- Trennen Sie den Motor von der Druckluftversorgung bevor Sie irgendwelche Justierungen vornehmen.
- **Schützen Sie Ihre Hände, Haare und Kleidung vor dem Erfassen durch rotierende Teile.**

Warnung

WARNUNG



Gefahren in Zusammenhang mit Polymeren
Die in diesem Produkt eingesetzten Schieber enthalten PTFE (ein synthetisches vollfluoriertes Polymer). Durch Verschleiß kann es dazu kommen, dass sich PTFE-Partikel im Produktinneren ablagern. Bei Erhitzen kann PTFE Dämpfe abgeben, die Polymerfieber hervorrufen. Die Symptome ähneln denen einer Erkältung. Das Risiko ist besonders hoch, wenn kontaminierter Zigarettenrauch eingeatmet wird. Beim Umgang mit Schiebern und anderen Bauteilen sind die Empfehlungen zu Gesundheitsschutz und Sicherheit im Zusammenhang mit PTFE einzuhalten:

- Während der Vornahme von Servicearbeiten an diesem Produkt nicht rauchen
- PTFE-Partikel dürfen nicht mit offenem Feuer, Glut oder Hitze in Kontakt geraten
- Die Motorbauteile dürfen nicht mit Druckluft sauber geblasen werden, sondern sind mit Reinigungsflüssigkeit zu reinigen
- Vor der Aufnahme einer anderen Aktivität die Hände waschen

Allgemeine Informationen

EG-EINBAUERKLÄRUNG

Wir, Desoutter, 37 Mark Road, Hemel Hempstead, Herts, HP2 7BW, GB, +44 (0) 1442 838999 erklären hiermit, dass diese Maschine (mit Typenbezeichnung und Seriennummer laut Deckblatt) erst in Betrieb genommen werden darf, nachdem festgestellt wurde, dass die Anlage, in die sie eingebaut oder mit der sie zusammengefügt werden soll, den Bestimmungen der Richtlinie des Rates vom 17. Mai 2006 zur Angleichung der Rechtsvorschriften der Mitgliedsstaaten für Maschinen entspricht (**2006/42/EG, Anhang I, Absätze 1.1, 1.2, 1.3, 1.4, 1.5, 1.6**).

Zutreffende harmonisierte Norm(en): EN ISO 12100
Produkt Herkunft: Hungary

Technische Datei erhältlich von der EU-Zentrale:
CP

38 rue Bobby Sands - BP 10273
44818 Saint Herblain - Frankreich

Saint Herblain, 13.02.2009
B. Blanchet, General Manager
Unterschrift des Erstellers

Installation

Installation

Zum Einbau, siehe Abbildung in der Wartungsanleitung.

Der nicht umstuerbare Druckluftmotor kann mit einem einfachen Absperrventil gesteuert werden, wobei Motor und Ventil mit einem Schlauch oder Rohr verbunden werden.

Der umstuerbare Druckluftmotor hingegen erfordert ein 5/3 Wege-Ventil, wobei Motor und Ventil mit zwei Schläuchen oder Rohren verbunden werden.

Wenn der Motor in explosionsgefährdeter Umgebung eingesetzt werden soll, müssen Filter/Geräuschkämpfer an den Auslass-öffnungen des Motors installiert werden.

- ① Die einfachste Geräuschkämpfung erricht man durch das Einschrauben eines Schalldämpfers in den Abluft-Anschluss. Wirkungsvoller ist allerdings die Nutzung eines größeren Hohlraumes in Ihrer Maschine als Abluftkammer, aus der die zugeführte Abluft grossflächig (somit leiser) austreten kann.

Luftqualität

- Für eine optimale Leistung und maximale Maschinenlebensdauer empfehlen wir den Einsatz von Druckluft mit einem Taupunkt zwischen 2 und 10 °C. Die Installation eines Kühltrockners wird empfohlen.
- Verwenden Sie einen separaten Luftfilter. Dieser sorgt für die Abscheidung von Feststoffteilchen mit einer Größe über 30 Mikrometer sowie mehr als 90 % des flüssigen Wassers. Der Filter ist so nah wie möglich an der Maschine und vor weiteren Luftaufbereitungseinheiten zu installieren. Blasen Sie den Schlauch vor dem Anschluss aus.
- Die Druckluft muss eine geringe Ölmenge enthalten. Wir empfehlen nachdrücklich die Installation eines Nebelölers. Dieser wird in der Regel auf 3-4 Tropfen (50 mm³) je Kubikmeter Luftverbrauch für Werkzeuge mit langen Arbeitszyklen eingestellt. Alternativ kann ein Einspritzöler für Werkzeuge mit kurzen Arbeitszyklen verwendet werden.
- Bei schmierfreien Werkzeugen, die auf Kundenwunsch bereitgestellt werden, ist es nicht nachteilig, wenn die Druckluft eine geringe Ölmenge enthält, die von einem Öler abgegeben wird. Eine Ausnahme stellen Turbinenwerkzeuge dar, für die ein ölfreier Betrieb gewährleistet werden muss. (siehe Luftleitungs-zubehör in unserem Hauptkatalog).

Druckluftanschluß

- Das Werkzeug ist für einen Betriebsdruck (e) von 6 - 7 bar = 600 - 700 kPa = 6-7 kp/cm² ausgelegt.
- Den Druckluftschlauch vor dem Anschließen sorgfältig sauberblasen.
- Empfohlenen Schlauchdurchmesser ist 6.3 mm (1/4").

Wartung

Wartung

Beim geringsten Anzeichen einer Störung ist der Luftmotor auszuschalten und zu untersuchen. Die Wartungsintervalle sind von der Motordrehzahl und der Luftqualität abhängig.

Schmierung

Die Planetengetriebe, die Kugel und Nadellager sowie der Dichtungsring sind bei den regelmäßigen Wartungen des Motors mit Fett zu schmieren. Molykote BR2 Plus verlängert die Schmierungsintervalle.

Nur Hochwertige Schmiermittel verwenden. Die in der Tabelle empfohlenen Schmiermittel sind Beispiele, die den gestellten Anforderungen entsprechen.

Schmiermittelempfehlungen

Fabrikat	Fett	Luftschmierung
BP	Energrease LS-EP2	Energol E46
Esso	Beacon EP2	Arox EP46
Q8	Rembrandt EP2	Chopin 46
Mobil	Mobilegrease XHP 222 NLG 2*	Almo Oil 525
Shell	Alvania EP2 Cassida Grease RLS 1*	Torvcula 32
Texaco	Multifak EP2	Aries 32
Molykote	BR2 Plus	
Klüber Lub.	Klubersynth UH 1 14-151*	
Castrol	OBEE n UF 1*	

*Approved acc. To USDA-H1

Rostschutz und Reinigung des Geräteinnenteils

Wasser in der Druckluft, Staub und Abnutzungspartikel verursachen Rost und hohen Verschleiß von Lamellen, Ventilen etc..

Dies kann verhindert werden, indem Öl (einige Tropfen) in das Gerät gegeben und das Gerät dann 5-10 Sekunden lang gefahren wird; das herauslaufende Öl in einem Tuch auffangen. Dieses Verfahren nach längerem Betriebsstillstand durchführen.

Wartung

Eine optimale Nutzungsdauer des Motors bei normaler Belastung erreichen Sie über eine regelmäßige Wartung und Reinigung nach jeweils 12 Monaten oder 2000 Betriebsstunden. Bei extrem harter Belastung sollte die Wartung in kürzeren Abständen erfolgen.

- ❗ Den Motor gründlich reinigen. Motor einbauen und auf einwandfreien Lauf überprüfen. Zwei Tropfen Öl in den Lufteinlass geben und den Motor etwa 5-10 Sekunden im Leerlauf laufen lassen.
- ❗ Wenn die Druckluft sehr trocken ist, kann die Leerlaufdrehzahl eines ölfreien Motors nach gewisser Laufzeit um 10-15% absinken.

Wellenbelastung

Die in unseren Verkaufsunterlagen bzw. auf der letzten Seite aufgeführten Maximalwerte für die Wellenbelastung dürfen nicht überschritten werden. Anderenfalls kann es zur Überhitzung der Lager kommen. Das Diagramm auf der letzten Seite gibt Aufschluss über die zulässige Wellenbelastung.

Nützliche Informationen

📖 Melden Sie sich auf www.desouttertools.com an

Auf unserer Website finden Sie Informationen zu unseren Produkten, Zubehör und Ersatzteilen sowie diverse Veröffentlichungen.

Ersatzteile

Teile ohne Bestellnummer werden aus technischen Gründen nicht separat geliefert, ebenso Teile, die in Wartungskits enthalten sind.

Die Anwendung anderer als Original Desoutter-Ersatzteile kann zu verminderter Leistung und steigenden Wartungsbedarf führen und kann, entsprechend der Wahl des Unternehmens, alle Garantien ungültig machen.

Wartungshinweise

Desoutter Werkzeug- und Konten-Services

Die Leistung Ihrer industriellen Werkzeuge wirkt sich direkt auf die Qualität Ihrer Produkte und die Produktivität Ihrer Prozesse sowie auf die Gesundheit und Sicherheit Ihrer Mitarbeiter aus. Ihr Desoutter Kundendienstzentrum liefert während des gesamten Lebenszyklus Peace of Mind™ und einen optimalen Betrieb.

Werkzeug-Services

Unsere Experten halten Ihre Werkzeuge in bestem Zustand, um Stillstandszeit zu verringern und Kosten vorhersagbarer zu machen. Dank unsere Erfahrung bei Werkzeugen, die in anspruchsvollen Anwendungen auf der ganzen Welt betrieben werden, können wir die Wartung für Werkzeuge anwendungsspezifisch optimieren.

Installation und Einrichten

Sie benützen Ihre neuen Werkzeuge mit unseren Installations- und Einrichtungs-Services wesentlich schneller. Ein qualifizierter Desoutter Service-Ingenieur nimmt neue Werkzeuge gemäß Spezifikationen in Betrieb. Um Zeit zu sparen, werden Werkzeuge durch Simulationen optimiert, bevor sie zur Installation ausgeliefert werden. Sie werden dann getestet, und ihre Leistung wird online geprüft. Der Ingenieur stimmt jedes Werkzeug anwendungsabhängig für eine maximale Betriebssicherheit ab. Abhängig von den Kundenanforderungen können unsere Ingenieure dann die Produktionsperformance während der Anfangsphase und bei endgültiger Produktionsgeschwindigkeit überwachen. Dadurch wird sichergestellt, dass bei der Massenproduktion die höchste Leistungsfähigkeit erzielt wird.

Reparaturen

Wir verringern dank unseres Reparaturservice mit Festpreisen und der schnellen Bearbeitung den Verwaltungsaufwand für Reparaturen. Wir nutzen immer die Reparaturen, um eine komplette Überholung durchzuführen, damit die Werkzeuge länger auf der Fertigungsstraße laufen und Stillstandszeiten minimiert werden. Für eine noch schnellere Wartung können wir Austauschteile als Teil Ihres Service-Vertrages auf Lager halten. Wir können die Reparaturverlaufdaten aller Werkzeuge aufzeichnen und einen umfassenden Analysereport der erbrachten Dienstleistungen während des gesamten Lebenszyklus der Werkzeuge liefern.

Vorbeugende Wartung

Wir bieten durch unsere dedizierte Software und unseren auf Ihre Anwendungsanforderungen zugeschnittenen vorbeugenden Wartungsplan einen kundenspezifischen Service und berücksichtigen dabei Parameter wie jährliche Zyklen, Zykluszeiten und Werkzeug-

Part no	2050538803	
Issue no	0	
Series no	A	
Date	2011-03	
Page	12	

geinstellungen. Dadurch werden Betriebskosten verringert und Werkzeuge in optimalem Betriebszustand gehalten. Wir bieten eine vorbeugende Wartung mit Festpreisen, damit Sie Ihr Budget besser verwalten können. In einigen Fällen kann die Garantie für von uns gewartete Werkzeuge erweitert werden. Wir bieten erweiterte Garantieprogramme an, die ein komplettes Service-/Supportprogramm für neue Werkzeuganschaffungen liefern. Informieren Sie sich bitte über Tool Care™ und erweiterte Garantieprogramme.

Konten-Services

Neben der Leistungsoptimierung individueller Werkzeuge helfen wir Ihnen auch dabei, Werkzeuge und Betriebskosten einfacher zu verwalten.

Schulung

Um die Performance Ihrer Mitarbeiter und die Sachkenntnis Ihrer Produktionsstraßenmanager zu verbessern, bieten wir komplette Schulungs- und Seminarprogramme an. Wir führen praktische Schulungen in Ihrem Werk oder in unseren Schulungszentren durch. Die Schulungen behandeln Werkzeugfunktion und -benutzung. Durch mehr Kenntnis und eine bessere Qualifikation Ihrer Mitarbeiter erhöhen Sie deren Arbeitszufriedenheit und Produktivität.

Komplettservice-Pläne

Bei der Verwaltung einer großen Anzahl an Werkzeuganlagen ist es wichtig, die Kosten unter Kontrolle zu halten. Unsere Komplettservice-Pläne sind auf Ihre Anforderungen zugeschnitten. Durch sie wird der Ersatzteilbestand verringert, werden die Verwaltungskosten gesenkt und kann das Budget prognostiziert werden. Komplettservice-Pläne sind für einzelne Anlagen und mehrere Werke verfügbar, egal ob in einem einzigen Land, in einer Region oder weltweit. Desoutter liefert Ihnen eine komplette Kostenanalyse und Kapitalrendite, damit Sie die beste Optimierung bei Ihrer Wartung erhalten. Nehmen Sie die Herausforderung an und lassen Sie uns zeigen, was wir können! Testen Sie den neuen Peace of Mind™ Service. Bei diesem Angebot zahlt der Kunde einen Festpreis und erhält drei Jahre lang komplette Reparaturen einschließlich Ersatzteile, Arbeitsaufwand, vorbeugende Wartung und Management.

DESOUTTER GARANTIE

- 1) Dieses Desoutter-Produkt trägt eine Garantie von maximal 12 Monaten ab Datum des Kaufes von Desoutter oder seinen Vertretern für Mängel, die auf Material- oder Herstellungsfehlern beruhen, unter der Voraussetzung, dass der Einsatz dieses Produktes über diesen ganzen Zeitraum hindurch auf einen einfachen Schichtbetrieb begrenzt ist. Bei Übersteigerung des Einsatzzeitraumes über einen einfachen Schichtbetrieb wird die Garantiezeit anteilig verkürzt.
- 2) Bei anscheinend auf Material- oder Herstellungsfehlern beruhenden Mängeln am Produkt innerhalb der Garantiezeit sollte das Produkt zusammen mit einer kurzen Beschreibung des angeblichen Fehlers an Desoutter oder seine Vertreter zurückgeschickt werden. Desoutter wird die betroffenen Teile nach eigenem Ermessen entweder kostenlos reparieren lassen oder, falls sie aufgrund von Mängeln, die auf Material- oder Herstellungsfehlern beruhen, für fehlerhaft erachtet werden, kostenlos ersetzen.
- 3) Diese Garantie verfällt für Produkte, die missbraucht, falsch gebraucht oder verändert wurden, oder die mit anderen als Desoutter-Originalersatzteilen oder von jemand anderem als Desoutter oder seinen vertraglichen Kundendienstvertretern repariert worden sind.
- 4) Sollten Desoutter Kosten aufgrund der Berichtigung eines Mangels entstehen, der durch Missbrauch, falschen Gebrauch, unfallbedingte Schäden oder unbefugte Veränderungen verursacht worden ist, wird Desoutter die Zahlung der gesamten entstandenen Kosten einfordern.
- 5) Desoutter nimmt keine Forderungen für Arbeitskosten oder andere Ausgaben für fehlerhafte Produkte an.
- 6) Alle direkt oder indirekt entstandenen oder Folgeschäden welcher Art auch immer, die Folge eines Mangels sind, sind ausdrücklich ausgeschlossen.
- 7) Diese Garantie wird anstelle aller anderen Garantien oder Bedingungen, ausgedrückt oder impliziert, bezüglich der Qualität, handelsüblichen Brauchbarkeit oder Eignung für jeden bestimmten Zweck ausgegeben.
- 8) Niemand, ob Vertreter, Gehilfe oder Mitarbeiter von Desoutter, ist befugt, die Bedingungen dieser beschränkten Garantie wie auch immer zu erweitern oder zu verändern.

Instrucciones de seguridad

Atención

Asegurarse de que el operador ha comprendido totalmente estas instrucciones antes de poner en marcha el motor.

El motor, junto con todos los adaptadores y accesorios, sólo deberá usarse para el objeto de diseño.

Por razones de responsabilidad y seguridad del producto, toda modificación del motor o de sus accesorios ha de ser acordada con el responsable técnico del fabricante.

Para prevenir las lesiones y los riesgos a largo plazo:

- Si el motor va a utilizarse en ambientes explosivos, debe instalarse filtros/silenciadores a la salida del motor.
Se recomienda usar silenciadores también para otras aplicaciones, con objeto de reducir la exposición al ruido.
- Antes de ninguna operación de ajuste, desconectar el motor de la línea de aire.
- Cuidar que sus manos, cabello o ropa, estén fuera del alcance de las piezas en rotación.

Advertencia

ATENCIÓN

Riesgo por la presencia de polímeros
Las aletas de este producto contienen PTFE (un fluoropolímero sintético). Es posible que haya presencia de partículas de PTFE en el interior del producto debido al desgaste. Al calentar el PTFE se puede producir un humo que provoca la fiebre por vapores de polímeros, cuyos síntomas son similares a los de la gripe, especialmente si se fuma tabaco contaminado.

Al manipular las aletas y el resto de componentes deben seguirse las recomendaciones de seguridad y salud referentes a PTFE.

- No fume al realizar cualquier tipo de servicio en este producto.
- Las partículas de PTFE no deben entrar en contacto con fuego, partículas incandescentes ni fuentes de calor
- Los componentes del motor deben lavarse con un fluido de limpieza y no debe utilizarse ninguna línea de aire para secarlos
- Lávese las manos antes de comenzar a realizar cualquier actividad

44818 Saint Herblain - Francia

Saint Herblain, 13/02/2009
B. Blanchet, Director General
Firma del emisor

Instalación

Instalación

El montaje, véase la figura en las Instrucciones de servicio.

El motor neumático irreversible es maniobrado por una simple válvula de cierre. Un tubo o flexible une el motor a la válvula.

El motor neumático reversible es maniobrado por una válvula de 5 puertas. Dos tubos o flexibles unen el motor a la válvula.

Si el motor va a utilizarse en ambientes explosivos, debe instalarse filtros/silenciadores a la salida del motor.

- ① El amortiguamiento del ruido se consigue acoplando un silenciador al orificio de evacuación de aire. Si se desea amortiguar a ún más el ruido, se acoplará un trozo de manguera en el escape hasta una cámara de escape separada.

Calidad del aire

- Para conseguir un rendimiento óptimo y alargar al máximo la vida útil de la máquina, recomendamos utilizar aire comprimido con un punto de rocío entre +2°C y +10°C. Se recomienda la instalación de un secador de aire, tipo refrigeración.
- Instale un filtro de aire independiente que elimina partículas sólidas mayores de 30 micras y más del 90% de agua líquida, lo más cerca posible de la máquina y antes de cualquier unidad de tratamiento de aire. Antes de conectar la manguera, límpiela con aire a presión.
- El aire comprimido debe contener una pequeña cantidad de aceite.
Recomendamos encarecidamente la instalación de un engrasador de niebla de aceite, ajustado con una frecuencia de 3-4 gotas (50mm³)/m³ de consumo de aire para herramientas que funcionen con ciclos largos, o bien, un engrasador de un punto para herramientas que funcionen con ciclos cortos.
- En relación a la lubricación de herramientas libres, a discreción del cliente, no presenta inconvenientes si el aire comprimido contiene una pequeña cantidad de aceite suministrada desde un engrasador. Con la excepción de las herramientas de turbina, que deben mantenerse libres de aceite. (consulte la sección de Accesorios para líneas de aire de nuestro catálogo principal).

Conexión de aire comprimido.

- La máquina está diseñada para una presión de trabajo (e) de 6 – 7 bares = 600 – 700 kPa = 6 – 7 kp/cm² = 87 – 102 lb/pulg²(g).
- Soplar aire por la manguera antes de conectarla.
- La dimensión de manguera recomendar est 6.3 mm (1/4").

Mantenimiento

Revisión

El motor de aire comprimido deberá retirarse del servicio en el mismo momento en que se detecte cualquier fallo de funcionamiento.

Información general

DECLARACIÓN DE INCORPORACIÓN CE

Nosotros, Desoutter, 37 Mark Road, Hemel Hempstead, Herts-UK, HP2 7BW, +44 (0) 1442 838999 declaramos que esta máquina (cuyo tipo y número de serie se indican en la primera página) no debe ponerse en servicio hasta que la maquinaria en la que debe incorporarse o montarse haya sido declarada conforme a las disposiciones de la Directiva del Parlamento Europeo y del Consejo de 17 de mayo de 2006 relativa a la aproximación de las disposiciones legales de los Estados miembros en materia de máquinas. 2006/42/CE, Anexo I, cláusulas 1.1, 1.2, 1.3, 1.4, 1.5, 1.6).

Norma(s) armonizada(s) pertinente(s): EN ISO 12100
Origen del producto Hungary

Archivo técnico disponible en la sede de la UE:
CP
38 rue Bobby Sands - BP 10273

to. Los intervalos de servicio variarán dependiendo de la velocidad del motor y la calidad del aire.

Lubricación

Los engranajes planetarios, los cojinetes a bolas y de agujas y la anillo de sierre serán lubricados con grasa durante la revisión regular del motor. Molykote BR2 Plus permite largos intervalos entre lubricaciones.

Utilizar lubricantes de buena calidad. Los aceites y grasas recomendados en el cuadro constituyen un ejemplo de aquellos que cumplen con los requisitos necesarios.

Guía de engrase

Marca	Grasa	Lubricación del aire
BP	Energrease LS-EP2	Energol E46
Esso	Beacon EP2	Arox EP46
Q8	Rembrandt EP2	Chopin 46
Mobil	Mobilegrease XHP 222 NLG 2*	Almo Oil 525
Shell	Alvania EP2 Cassida Grease RLS 1*	Torvula 32
Texaco	Multifak EP2	Aries 32
Molykote	BR2 Plus	
Kluber Lub.	Klubersynth UH 1 14-151*	
Castrol	OBEEn UF 1*	

*Approved acc. To USDA-H1

Protección contra el óxido y limpieza interna

El agua en el aire comprimido, el polvo y las partículas de desgaste pueden producir óxido y el atasco de aletas, válvulas, etc.

Esto puede evitarse mediante la limpieza con aceite (unas gotas), poniendo en marcha la herramienta durante 5-10 segundos y absorbiendo el aceite en un trapo. Proteger la herramienta de esta forma antes de largos periodos sin usar.

Revisión

Para alargar al máximo la vida de servicio del motor en condiciones normales de funcionamiento, deberá limpiarse y revisarse anualmente o cada 2000 horas de funcionamiento, lo que ocurra primero. La frecuencia de revisión deberá aumentar en condiciones de trabajo más exigentes.

- ❗ Limpiar el motor minuciosamente. Ajustar el motor y comprobar que gira libremente. Verter dos gotas de aceite en la toma de aire y dejar el motor funcionando al ralentí durante 5-10 segundos.
- ❗ Si el aire comprimido es excesivamente seco, la velocidad de ralentí de motores sin lubricante puede disminuir ligeramente tras largos periodos de funcionamiento. Esta disminución puede ser del 10-15 %.

Carga axial

No se debe exceder la carga axial máxima permitida que se indica en la documentación de ventas y en la última página de este documento, ya que de lo contrario la temperatura de los cojinetes puede alcanzar niveles excesivos. En el diagrama de la última página se indica la carga axial permitida.

Información útil

📖 Visite www.desouttertools.com

En nuestro sitio web encontrará información referente a nuestros productos, accesorios, piezas de repuesto y material impreso.

Recambios

Por razones técnicas, las piezas sin referencia no se suministran por separado, al igual que las piezas incluidas en los kits de servicio.

El uso de recambios no originales de Desoutter puede disminuir las prestaciones y aumentar las necesidades de mantenimiento y, a discreción del fabricante, anular todas las garantías.

Instrucciones de servicio

Servicios de cuentas y herramientas Desoutter

El rendimiento de sus herramientas industriales afecta directamente a la calidad de sus productos y a la productividad de sus procesos, así como a la salud y la seguridad de sus trabajadores. Su Centro de Atención al Cliente Desoutter le ofrece tranquilidad, Peace of Mind™, de por vida y un funcionamiento óptimo.

Servicios de herramientas

Nuestros expertos pueden ayudarle a mantener sus herramientas funcionando en las mejores condiciones, lo que reduce los tiempos de inactividad y ayuda a hacer que sus gastos sean más predecibles. Gracias a nuestra experiencia en herramientas motorizadas trabajando en exigentes aplicaciones de todo el mundo, podemos optimizar el mantenimiento de cada herramienta basándonos en su aplicación.

Instalación y ajuste

Haga que sus nuevas herramientas estén preparadas y funcionando más rápidamente con nuestros servicios de instalación y ajuste. Un ingeniero de servicio cualificado de Desoutter se encarga de poner en funcionamiento las nuevas herramientas según las especificaciones del cliente. Para ahorrar tiempo, las herramientas se optimizan mediante una simulación antes de enviarse para su instalación. A continuación se prueban y su rendimiento se verifica en línea. Según su aplicación, el ingeniero regula cada herramienta para que ofrezca la máxima fiabilidad. Dependiendo de las necesidades del cliente, nuestros ingenieros pueden realizar el seguimiento de la producción durante la elevación de la rampa y la velocidad final de la línea. Con esto se asegura que se alcanza la máxima capacidad a niveles de producción masiva.

Reparaciones

Reducimos las molestias administrativas que supone la gestión de reclamaciones gracias a nuestro servicio de reparaciones con precio fijo y nuestra rápida devolución de las herramientas. Siempre aprovechamos el tiempo de reparación para realizar una revisión completa, lo que ayuda a que la herramienta dure más en la línea de producción y permite que esté más tiempo funcionando. Para lograr una entrega aún más rápida, como parte de su contrato de servicio, podemos mantener los recambios en stock. Podemos mantener el historial de reparaciones de todas las herramientas, y podemos ofrecer informes completos de los servicios prestados a lo largo de la vida útil de las herramientas.

Mantenimiento preventivo

Adaptamos, a través de nuestro software exclusivo, nuestro plan de mantenimiento preventivo a los requisitos de su aplicación, teniendo en consideración parámetros como los ciclos anuales, los

Part no	2050538803	
Issue no	0	
Series no	A	
Date	2011-03	
Page	16	

ciclos de tiempo y los ajustes de la herramienta. Esto reduce los costes de propiedad y mantiene las herramientas funcionando en las mejores condiciones. El mantenimiento preventivo está disponible con unos precios fijos que le ayudarán a gestionar mejor su presupuesto. En algunos casos, las herramientas a las que nosotros realizamos el mantenimiento, pueden obtener ampliaciones de garantía. Ofrecemos Programas de Ampliación de Garantía que proporcionan un completo programa de servicio/asistencia para adquisiciones de nuevas herramientas. Pregúntenos sobre Tool Care™ y sobre el programa de ampliación de garantía.

Servicios de cuentas

Además de optimizar el rendimiento de las distintas herramientas, también podemos ayudarle a simplificar la gestión y la propiedad de las mismas.

Formación

Para mejorar el rendimiento de sus operarios y la experiencia de sus directores de línea, ofrecemos completos seminarios y programas de formación. Proporcionamos formación práctica en su planta o en uno de nuestros centros de formación. Los contenidos de los cursos abarcan el funcionamiento y el manejo de las herramientas. Gracias a la mejora del conocimiento y de las capacidades de sus operarios, podrá aumentar la satisfacción laboral de los mismos y su productividad.

Planes de servicio completos

Cuando se gestiona una amplia gama de sistemas de herramientas, es importante mantener los costes bajo control. Nuestros planes de servicio completos se adaptan a sus necesidades. Reducen el inventario de repuestos, disminuyen los costes de administración y permiten predecir el presupuesto. Los planes de servicio completos están disponibles para una sola instalación o para múltiples plantas, bien sea en un país, región o en todo el mundo. Desoutter le proporcionará un análisis completo de costes y el rendimiento de la inversión para garantizar que usted consigue la mejor optimización para el cuidado de sus equipos. ¡Acepte el reto y permítanos demostrárselo! Compruebe el nuevo servicio Peace of Mind™. Con esta oferta, el cliente paga una cantidad fija y consigue tres años de reparaciones completas, incluyendo recambios, mano de obra, mantenimiento preventivo y administración.

GARANTÍA DESOUTTER

- 1) Este producto Desoutter se garantiza contra materiales o mano de obra defectuosos, durante un período máximo de 12 meses a partir de la fecha de compra ya sea a Desoutter o a cualquiera de sus agentes, siempre que su uso esté limitado a un turno de trabajo sencillo durante dicho período. Si el promedio de uso excede el de un turno de trabajo sencillo, el período de la garantía será reducido a prorrato.
- 2) Si durante el período de la garantía, el producto parece ser defectuoso cuanto a materiales o mano de obra, deberá ser devuelto a Desoutter o a cualquiera de sus agentes, junto con una breve descripción del defecto. A su sola discreción, Desoutter podrá disponer la reparación o el reemplazo gratis de los elementos que se consideran responsables de los materiales o mano de obra defectuosos.
- 3) Esta garantía no es aplicable a productos que han sido abusados, mal usados o alterados, o que han sido reparados usando piezas de repuesto que no sean piezas auténticas Desoutter, o que han sido reparados por otros que no sean Desoutter o cualquiera de sus agentes de servicio autorizados.
- 4) Si Desoutter incurre en gastos debidos a la corrección del abuso, mal uso, daño accidental o modificación no autorizada, dichos gastos deberán ser reembolsados en su totalidad a Desoutter.
- 5) Desoutter no acepta ninguna reclamación en concepto de mano de obra u otros gastos pertinentes a productos defectuosos.
- 6) Todos los daños directos, fortuitos o resultantes en modo alguno de cualquier defecto serán expresamente excluidos.
- 7) Esta garantía se otorga en lugar de cualquier otra garantía, o condiciones, expresas o implícitas, referente a calidad, comerciabilidad o conveniencia para cualquier propósito dado.
- 8) Nadie, ya sea un agente, ayudante o empleado de Desoutter, está autorizado a añadir o modificar los términos de esta garantía limitada de cualquier manera que sea.

Part no	2050538803
Issue no	0
Series no	A
Date	2011-03
Page	18



Instruções de segurança

Alerta

Certifique-se de que você está familiarizado com as instruções operacionais antes de usar o motor.

Este motor, seus anexos e acessórios devem ser usados apenas para o propósito ao qual foram projetados.

Por razões de responsabilidade pelo produto e segurança, qualquer alteração no motor ou nos seus acessórios, que podem ter influência na responsabilidade pelo produto, devem estar de acordo com a autoridade técnica do fabricante.

Para prevenir acidentes pessoais e riscos a longo prazo:

- **Se o motor for usado em ambiente explosivo, os filtros/silenciadores devem ser instalados nas portas de saída do motor.**
Os silenciadores são recomendados também para outras aplicações para reduzir a exposição ao ruído.
- Antes de qualquer operação de ajuste – desconecte o motor da linha de ar.
- **Preste atenção em suas mãos, cabelo e roupa – mantenha-os sempre longe das partes em rotação.**

Atenção

ATENÇÃO

Risco por polímero
As palhetas deste produto contêm PTFE (um fluoropolímero sintético). Em decorrência do desgaste, pode haver partículas de PTFE presentes no interior do produto. Quando aquecido, o PTFE pode produzir vapores capazes de induzir febre com sintomas de resfriado, especialmente quando se fuma tabaco contaminado.

As recomendações de Saúde e Segurança para o PTFE devem ser obedecidas ao se manusear palhetas e outros componentes:

- Não fume enquanto faz um serviço neste produto
- Partículas de PTFE não podem entrar em contato com chama aberta e fontes de incandescência ou calor
- Os componentes do motor devem ser lavados com fluido de limpeza e deixados sem receber jato de ar comprimido
- Lave as mãos antes de começar qualquer outra atividade



CP
38 rue Bobby Sands - BP 10273
44818 Saint Herblain - França

Saint Herblain, 13/02/2009
B. Blanchet, Gerente Geral
Assinatura do emissor

Instalação

Instalação

Configuração, ver figura em Instruções de serviço.

O motor de ar não reversível pode ser operado por uma simples válvula de fechar. Uma mangueira ou uma bomba conectam o motor e a válvula.

O motor de ar não reversível pode ser operado por uma válvula de 5 portas. Duas mangueiras ou bombas conectam a válvula com as portas de entrada do motor.

Se o motor for usado em ambiente explosivo, os filtros/silenciadores devem ser instalados nas portas de saída do motor.

- ❗ O amortecimento do som do motor é obtido através da conexão do silenciador com a porta de escapamento do motor. Um maior silenciamento é obtido afastando o escapamento, através de uma mangueira, para uma câmara de escapamento separada.

Qualidade do ar

- Para um desempenho ótimo e um tempo de vida útil da máquina o mais longo possível, recomendamos a utilização de ar comprimido com um ponto de orvalho entre +2°C e +10°C. Recomenda-se a instalação de um secador de ar de refrigeração.
- A utilização de um filtro de ar separado permite a remoção de partículas sólidas maiores do que 30 microns e mais de 90% de água líquida, quando instalado o mais perto possível da máquina e antes de qualquer outra unidade de preparação de ar. Faça passar o sopro de ar pela mangueira antes de a ligar.
- O ar comprimido deve conter uma pequena quantidade de óleo. Recomendamos vivamente que instale um lubrificador de névoa de óleo, normalmente ajustado a 3-4 gotas (50 mm³)/m³ de consumo de ar para um longo ciclo de funcionamento da ferramenta, ou um lubrificador de ponto único para ciclos curtos de funcionamento da ferramenta.
- Relativamente às ferramentas sem lubrificação, por opção do cliente, não é desvantajoso se o ar comprimido contiver uma pequena quantidade de óleo fornecido por um lubrificador. Uma exceção são as ferramentas com turbina que devem ser mantidas sem óleo. (consulte Acessórios de Linha de Ar no catálogo principal).

Conexão do ar comprimido

- A máquina foi concebida para uma pressão de trabalho (e) de 6 – 7 = 600 – 700 kPa = 87–102 psi.²
- Sobre pela mangueira antes de conectá-la.
- O tamanho recomendado da mangueira é de 6.3 mm (1/4").

Informações gerais

DECLARAÇÃO DE INCORPORAÇÃO DA COMUNIDADE EUROPEIA

Nós, a Desoutter, 37 Mark road, Hemel Hempstead, Herts-Reino Unido, HP2 7BW, +44 (0) 1442 838999 declaramos que esta máquina (com tipo e número de série, ver primeira página) não deve receber manutenção até que o maquinário ao qual pretende-se incorporá-la ou com o qual ela será montada, seja declarado em conformidade com as condições da Diretriz do Conselho de 17 de maio de 2006 sobre a aproximação das leis dos Estados Membros relacionadas a maquinário (2006/42/EC, Anexo I, cláusulas 1.1, 1.2, 1.3, 1.4, 1.5, 1.6).

Padrão(ões) harmonizado(s) aplicável(is): EN ISO 12100

Origem do produto: Hungary

Ficha técnica disponibilizada pela matriz na UE:

Manutenção

Revisão

O motor de ar deve ser tirado de serviço para inspeção assim que apareça qualquer sinal de falha. Os intervalos de serviço variam dependendo da velocidade do motor e da qualidade do ar.

Lubrificação

As engrenagens planetárias, os rolamentos de esfera- e de agulhas e o anel selado devem ser lubrificados com graxa em conjunto com a revisão regular do motor. O Molykote BR2 Plus oferece longos intervalos entre as lubrificações.

Use sempre lubrificantes de boa qualidade. Os óleos e graxas mencionados no capítulo são exemplos de lubrificantes recomendados.

Guia de graxa

Marca	Graxa	Lubrificante pneumático
BP	Energrease LS-EP 2	Energol E46
Esso	Beacon EP2	Arox EP46
Q8	Rembrandt EP2	Chopin 46
Mobil	Mobilegrease XHP 222 NLG 2*	Almo Oil 525
Shell	Alvania EP2 Cassida Grease RLS 1*	Torvcula 32
Texaco	Multifak EP2	Aries 32
Molykote	BR2 Plus	
Kluber Lub.	Klubersynth UH 1 14-151*	
Castrol	OBEE n UF 1*	

*Conta aprovada para USDA-H1

Proteção anticorrosiva e limpeza interna

Água no ar comprimido, poeira e partículas soltas causam ferrugem e o emperramento de palhetas, válvulas etc.

Isto pode ser prevenido lavando com óleo (algumas gotas), colocando em funcionamento o motor por 5-10 segundos e absorvendo o óleo em um pano. Proteja as ferramentas desta maneira antes de paralisações longas.

Revisão

Para alcançar uma melhor vida útil do motor sob condições de operação normais, a limpeza e a revisão regular devem ser realizadas a cada 12 meses ou a cada 2000 horas de operação, o que chegar primeiro. A revisão deve ser realizada com mais frequência sob condições mais rigorosas de operação.

- ① Limpe completamente o motor.
Monte o motor e verifique se gira livremente. Coloque duas gotas de óleo na entrada de ar e deixe o motor sem funcionar por 5-10 segundos.
- ② Se o compressor de ar estiver muito seco, a velocidade de ociosidade para o motor sem lubrificante pode diminuir um pouco depois de longos períodos de operação. Esta diminuição pode atingir 10-15%.

Carga do eixo:

A carga máxima do eixo em nossa literatura de vendas e na última página não devem ser excedidos para prevenir um aumento excessivo da temperatura do rolamento. No diagrama encontrado na última página, você encontrará a carga do eixo aceitável.

Informação útil

 Registre-se em www.desouttertools.com

Você pode encontrar informações sobre os nossos produtos, acessórios, peças sobressalentes e matérias publicadas em nosso site.

Peças sobressalentes

As peças sem número de pedido, assim como as peças incluídas nos kits de Manutenção, não são, por razões técnicas, entregues separadamente.

A utilização de outras peças que não sejam as peças genuínas da Desoutter, pode resultar em uma diminuição do desempenho e num aumento da manutenção e pode, segundo opção da empresa, invalidar todas as garantias.

Instruções de serviço

Ferramenta Desoutter e Serviços de Conta

O desempenho das nossas ferramentas industriais afeta diretamente a qualidade dos seus produtos e a produtividade dos seus processos, assim como a saúde e a segurança dos seus operadores. O seu Centro de Serviços ao Cliente Desoutter fornece uma Peace of Mind™ (Tranquilidade) vitalícia e uma operação otimizada.

Serviços de Ferramenta

Os nossos especialistas podem manter as suas ferramentas funcionando no seu melhor, reduzindo o tempo inativo e ajudando a fazer com que os custos sejam mais previsíveis. Graças à nossa experiência em ferramentas elétricas funcionando em aplicações exigentes em todo o mundo, nós podemos otimizar a manutenção de cada ferramenta com base na sua aplicação.

Instalação e configuração

Obtenha novas ferramentas em funcionamento mais rapidamente com os nossos serviços de instalação e configuração. Um engenheiro de serviço qualificado Desoutter põe novas ferramentas em uso de acordo com as especificações. Para poupar tempo, as ferramentas são otimizadas através de uma simulação antes de serem enviadas para fora da instalação. Depois, elas são testadas e o seu desempenho é verificado on-line. Com base na aplicação, o engenheiro regula cada ferramenta para obter uma confiabilidade máxima. Dependendo da necessidade do cliente, os nossos engenheiros podem fornecer uma continuação da produção durante o reforço e a taxa de modulação final. Isto garante que seja atingida a capacidade máxima a nível da produção em massa.

Reparos

Nós reduzimos o incômodo administrativo do gerenciamento de reparos graças ao serviço de reparo de preço fixo e à mudança rápida de ferramentas. Nós aproveitamos sempre o tempo de reparo para realizar uma inspeção completa, que ajuda as ferramentas a durarem mais na linha de produção e a aumentar o tempo de atividade. Para uma troca ainda mais rápida, nós podemos manter peças de troca em estoque como parte do seu contrato de serviço. Nós podemos acompanhar o histórico de reparo de todas as ferramentas, e fornecer um relatório de análise extensivo dos serviços fornecidos durante o tempo de vida útil das ferramentas.

Manutenção Preventiva

Nós personalizamos, através do nosso software dedicado, o nosso plano de manutenção preventiva de acordo com as exigências da sua aplicação, levando em consideração parâmetros tais como ciclos anuais, tempo de ciclos e configurações de ferramentas. Isto

Part no	2050538803	
Issue no	0	
Series no	A	
Date	2011-03	
Page	20	

reduz os custos de propriedade e mantém as ferramentas trabalhando no seu melhor. A manutenção preventiva está disponível com um preço fixo para ajudar você a gerenciar melhor o seu orçamento. Em alguns casos, as ferramentas em que realizamos manutenção têm direito a garantias estendidas. Nós oferecemos Programas de Garantia Estendida que fornecem um programa abrangente de serviço/suporte para a compra de novas ferramentas. Consulte-nos sobre o Tool Care TM e o programa de garantia estendida.

Serviços de Conta

Além de otimizar o desempenho individual das ferramentas, nós também ajudamos você a simplificar o gerenciamento e a posse de ferramentas.

Treinamento

Para melhorar o desempenho dos seus operadores e a experiência dos seus gerentes de linha, nós fornecemos treinamentos abrangentes e programas de seminário. Nós oferecemos um treinamento ativo na sua planta ou em um dos nossos centros de treinamento. O treinamento cobre o funcionamento e a manutenção das ferramentas. Ao melhorar o conhecimento e a perícia dos seus operadores, você irá melhorar a satisfação e a produtividade do trabalho do operador.

Planos de serviço completo

Ao gerenciar uma vasta gama de sistemas de ferramenta, é importante manter os custos sob controle. Os nossos planos de serviço completo são feitos sob medida para as suas necessidades. Eles reduzem o inventário de partes sobressalentes, abaixam os custos administrativos e fornecem uma previsibilidade de orçamento. Planos de serviço completo estão disponíveis para instalações individuais ou para plantas múltiplas, seja em um único país ou região ou ao redor do mundo. A Desoutter irá fornecer a você uma análise íntegra de custos e de retorno de investimento para garantir que você obtenha a melhor otimização para cuidar do seu equipamento. Aceite o desafio e deixe-nos demonstrar isto para você! Confira o novo serviço Peace of MindTM. Com esta oferta, o cliente paga uma quantia fixa e tem direito a três anos de reparos completos incluindo peças sobressalentes, mão-de-obra, ações preventivas e gerenciamento.

GARANTIA DESOUTTER

- 1) Este produto Desoutter está garantido contra defeito de fabrico ou de material, pelo prazo máximo de 12 meses a contar da data da compra feita à Desoutter ou aos seus agentes, com a condição de que a utilização do produto se tenha limitado ao funcionamento em turno único durante o referido período. Caso a utilização tenha ultrapassado os limites do funcionamento em turno único, o período de garantia será reduzido proporcionalmente.
- 2) Caso o produto apresente sinais de defeito de fabrico ou de material durante o período de garantia, deverá ser devolvido à Desoutter ou aos seus agentes, juntamente com uma breve descrição do suposto defeito. Ficará a critério exclusivo da Desoutter a decisão de reparar ou substituir gratuitamente os artigos considerados defeituosos devido a erro de fabrico ou de material.
- 3) A presente garantia não se aplicará a produtos que tenham sido submetidos a abuso, utilização incorrecta ou modificações, ou que tenham sido reparados com outras peças que não as peças sobresselentes genuínas Desoutter, ou por outro agente que não o próprio fabricante Desoutter ou um técnico de reparações autorizado pelo mesmo.
- 4) Caso a Desoutter incorra em alguma despesa na reparação de uma falha resultante de abuso, utilização incorrecta, dano accidental ou modificação não autorizada, tal despesa deverá ser liquidada na íntegra.
- 5) A Desoutter não aceita qualquer reclamação relativa a mão-de-obra ou despesas de outra natureza, que diga respeito a produtos defeituosos.
- 6) Quaisquer danos directos, accidentais ou consequenciais que decorram de qualquer defeito estão expressamente excluídos.
- 7) A presente garantia substitui todas as demais garantias, ou condições, expressas ou implícitas, no que respeita a qualidade, viabilidade comercial ou adequação do produto a qualquer finalidade específica.
- 8) Nenhuma pessoa, seja agente, empregado ou funcionário da Desoutter, está autorizada a fazer aditamentos ou modificar os termos desta garantia limitada, seja de que forma for.

Norme di sicurezza

Attenzione

L'operatore dovrà aver letto attentamente e capito le seguenti istruzioni prima di usare il motore.

Il motore, i collegamenti e gli accessori devono essere utilizzati esclusivamente per gli scopi espressamente indicati.

Per motivi di responsabilità civile e prevenzione infortuni, qualsiasi modifica al motore e suoi accessori deve essere autorizzata dall'ufficio tecnico responsabile del costruttore.

Per prevenire il rischio di lesioni personali e danni connessi ad un utilizzo intensivo:

– **Quando si utilizza il motore in ambienti esplosivi, è necessario installare filtro/silenziatori sullo scarico del motore.**

Al fine di ridurre l'esposizione al rumore, si raccomanda l'utilizzo di silenziatori anche in altre applicazioni.

– Prima di eseguire qualsiasi operazione di registrazione, scollegare sempre dal motore l'aria compressa.

– **Far attenzione alle mani, capelli e indumenti – Tenerli ben lontano da organi rotanti.**

Attenzione

ATTENZIONE

Rischio da polimeri

Le pale di questo prodotto contengono PTFE (un fluoropolimero sintetico). A causa dell'usura, particelle di PTFE possono essere presenti all'interno del prodotto. Se riscaldato, il PTFE può produrre fumi che possono causare febbre con sintomi influenzali, specialmente fumando tabacco contaminato.

Rispettare sempre le norme di salute e sicurezza per il PTFE quando si lavora sulle pale ed altri componenti:

- Evitare di fumare lavorando su questo prodotto
- Le particelle di PTFE non devono entrare in contatto con fiamme vive, braci o fonti di calore
- I componenti del motore devono essere lavati con liquido detergente e non puliti tramite soffiamento con aria compressa
- Lavarsi le mani prima di iniziare qualsiasi altra attività

38 rue Bobby Sands - BP 10273
44818 Saint Herblain - Francia

Saint Herblain, 13/02/2009
B. Blanchet, Direttore generale
Firma del dichiarante

Installazione

Installazione

Il fissaggio del motore, vedere la figura in Istruzioni per la manutenzione.

Il motore pneumatico non reversibile può venir comandato da una semplice valvola di intercettazione, con flessibile o tubo rigido di collegamento al motore.

Il motore pneumatico reversibile può venir comandato da una valvola a 5 bocche, con due flessibili o tubi rigidi che la collegano al motore.

Quando si utilizza il motore in ambienti esplosivi, è necessario installare filtro/silenziatori sullo scarico del motore.

- ① Per ridurre la rumorosità si potrà collegare un silenziatore alla bocca di scarico. Un'ulteriore riduzione si potrà ottenere conducendo il flessibile di scarico ad una camera di scarico separata.

Qualità dell'aria

- Per ottenere le massime prestazioni e durata della macchina, utilizzare aria compressa con punto di rugiada compreso tra +2°C e +10°C. Si raccomanda l'installazione di un essiccatore-refrigeratore d'aria.
- Utilizzare un filtro dell'aria separato che rimuova i corpi solidi di grandezza superiore a 30 micron e oltre il 90% dell'acqua, installandolo il più vicino possibile alla macchina e a monte di qualsiasi altra unità di trattamento dell'aria. Pulire il flessibile prima di collegarlo.
- L'aria compressa deve contenere una piccola quantità d'olio. Si raccomanda di installare un lubrificatore a nebbia d'olio, generalmente impostato su 3-4 gocce (consumo d'aria 50 mm³/m³), per cicli di funzionamento prolungati oppure un lubrificatore monopunto per brevi cicli di funzionamento.
- Negli attrezzi che non necessitano di lubrificazione, la piccola quantità d'olio nell'aria compressa, fornita da un lubrificatore, non comporta alcun problema. Un'eccezione è rappresentata dagli attrezzi a turbina, che devono essere mantenuti privi d'olio. (vedere Accessori per il trattamento dell'aria nel nostro catalogo principale).

Informazioni generali

DICHIARAZIONE CE DI INCORPORAZIONE

Desoutter, 37 Mark road, Hemel Hempstead, Herts, Regno Unito, HP2 7BW, +44 (0) 1442 838999, dichiara che questa macchina (del tipo e con il numero di serie riportati nella pagina a fronte) non deve essere messa in servizio fino a quando il macchinario, nel quale è destinata a essere incorporata o assemblata, non sia stato dichiarato conforme alle disposizioni della Direttiva del Parlamento Europeo del 17 Maggio 2006 concernente il ravvicinamento delle legislazioni degli Stati membri in relazione alle macchine (2006/42/CE, Annesso I, clausole 1.1, 1.2, 1.3, 1.4, 1.5, 1.6).

Norme armonizzate applicabili: EN ISO 12100

Origine del prodotto: Hungary

Dossier tecnico disponibile presso la sede UE:
CP

Collegamento alla rete dell'aria compressa

- L'utensile è stato progettato per una pressione di esercizio massima (e) di 6-7 bar = 600-700 kPa = 6-7 kp/cm².
- Prima di collegare il flessibile, pulirlo con aria.
- Il flessibile sia di dimensioni 6.3 mm (1/4").

Manutenzione

Manutenzione

Il motore va rimosso dal servizio per ispezione non appena si nota una anomalia o un guasto. L'intervallo tra due attività di manutenzione dipende dalla velocità di utilizzo del motore e dalla qualità dell'aria.

Lubrificazione

I riduttori a ingranaggi epicicloidali, i cuscinetti a sfere e ad aghi e l'anello di tenuta vanno lubrificati con grasso in occasione delle regolari revisioni del motore. Usando Molykote BR2 Plus si possono ottenere lunghi intervalli tra le lubrificazioni.

Usare sempre dei lubrificanti di prima qualità. Gli oli e grassi riportati nella tabella sono quelli da noi raccomandati.

Guida alla scelta del grasso

Marca	Grasso	Lubrificazione
BP	Energrease LS-EP2	Energol E46
Esso	Beacon EP2	Arox EP46
Q8	Rembrandt EP2	Chopin 46
Mobil	Mobilegrease XHP 222 NLG 2*	Almo Oil 525
Shell	Alvania EP2 Cassida Grease RLS 1*	Torvcula 32
Texaco	Multifak EP2	Aries 32
Molykote	BR2 Plus	
Kluber Lub.	Klubersynth UH 1 14-151*	
Castrol	OBEE n UF 1*	

*Approved acc. To USDA-H1

Protezione antiruggine e pulizia interna

La presenza nell'aria compressa di acqua, polvere e particelle dovute ad usura provoca ruggine ed inceppamento di lamelle, valvole ecc.

A ciò si può ovviare lavando con olio (alcune gocce), facendo funzionare l'utensile per 5-10 secondi ed assorbendo l'olio con un panno. Proteggere l'utensile in questo modo prima di lunghe soste inopere.

Revisione

Per ottenere la massima durata del motore in condizioni normali di funzionamento, pulirlo e revisionarlo ogni 12 mesi o dopo ogni 2000 ore di funzionamento, in base a quale delle due condizioni viene raggiunta per prima. La revisione deve essere effettuata con maggiore frequenza in caso di condizioni operative più gravose.

- ① Pulire il motore a fondo. Installare il motore e verificare che ruoti liberamente. Versare due gocce d'olio nella presa d'aria e far girare il motore a vuoto per 5-10 secondi.
- ② Se l'aria compressa è molto secca, la velocità a vuoto per i motori non lubrificati potrebbe diminuire leggermente dopo un funzionamento prolungato. Tale diminuzione può arrivare al 10-15%.

Carico assiale

Non superare mai il carico assiale max consentito indicato nei documenti di vendita e nell'ultima pagina per evitare il surriscaldamento dei cuscinetti. Nel grafico nell'ultima pagina è riportato il carico assiale consentito.

Informazioni utili

 Eseguire l'accesso a www.desouttertools.com

Il nostro sito web offre informazioni sui prodotti, gli accessori, le parti di ricambio e le pubblicazioni.

Ricambi

Per motivi tecnici, i ricambi senza numero di ordinazione non vengono spediti separatamente come i ricambi inclusi nei kit di assistenza.

L'uso di ricambi non originali Desoutter può compromettere le prestazioni e comportare maggiori interventi di manutenzione nonché invalidare tutte le garanzie, a discrezione dell'azienda.

Istruzioni di manutenzione

Utensile Desoutter e Servizi alla clientela

Le prestazioni degli utensili industriali influiscono direttamente sulla qualità dei prodotti e sulla produttività dei processi, così come sulla salute e la sicurezza degli operatori. Il Centro di Servizio alla clientela garantisce una prolungata tranquillità grazie al servizio Peace of Mind™ e un funzionamento ottimale.

Servizi di manutenzione utensili

I nostri esperti possono mantenere in perfette condizioni gli utensili, ridurre i tempi morti e aiutare a rendere più prevedibili i costi. Grazie alla nostra esperienza negli utensili motorizzati in applicazioni esigenti in tutto il mondo, possiamo ottimizzare la manutenzione per ciascun utensile in base all'applicazione richiesta.

Installazione e messa a punto

I nuovi utensili sono messi in funzione molto più velocemente con i nostri servizi di installazione e messa a punto. Un tecnico manutentore qualificato Desoutter commissiona nuovi utensili in base alle caratteristiche tecniche. Per risparmiare tempo, gli utensili sono ottimizzati attraverso la simulazione prima di essere spediti per l'installazione. Essi sono quindi testati e le rispettive prestazioni sono verificate on-line. In base all'applicazione, il tecnico sintonizza ciascun utensile per la massima affidabilità. In funzione delle esigenze del cliente, i nostri tecnici possono fornire un follow-up della produzione durante il sollevamento della rampa e la velocità finale della linea. Questo assicura che sia raggiunta la massima capacità ai livelli di produzione di serie.

Riparazioni

Le difficoltà amministrative di gestione delle riparazioni sono diminuite, grazie al servizio di riparazione a prezzo fisso e al rapido tempo di smontaggio e di riallestimento degli utensili. Il tempo di riparazione è sempre sfruttato al meglio per eseguire una revisione completa, che aiuta a prolungare la durata degli utensili sulla linea di produzione, massimizzando il tempo attivo. Per un tempo di smontaggio e di riallestimento ancora più veloce, è possibile tenere i ricambi in magazzino come parte del vostro contratto di manutenzione. Siamo in grado di risalire allo storico delle riparazioni di tutti gli utensili e di fornire relazioni tecniche approfondite delle manutenzioni effettuate, per tutta la durata degli utensili.

Manutenzione preventiva

Personalizziamo, attraverso il nostro software dedicato, il piano di manutenzione preventiva per i requisiti dell'applicazione del cliente, tenendo conto di parametri quali i cicli annuali, i tempi di ciclo e le impostazioni degli utensili. Questo riduce i costi di proprietà e mantiene la perfetta funzionalità degli utensili. La

Part no	2050538803	
Issue no	0	
Series no	A	
Date	2011-03	
Page	24	

manutenzione preventiva è disponibile a prezzo fisso, per facilitare una migliore gestione del budget del cliente. In alcuni casi, gli utensili che hanno ricevuto la nostra manutenzione sono idonei per ottenere estensioni di garanzia. Offriamo programmi di estensione della garanzia che forniscono un programma di manutenzione/supporto totale per gli acquisti di nuovi utensili. Consultare i nostri addetti in merito al programma Tool Care™ e al programma di estensione della garanzia..

Servizi alla clientela

Oltre a ottimizzare le prestazioni dei singoli utensili, vi aiutiamo a semplificare la gestione e la proprietà degli utensili.

Addestramento

Per migliorare le prestazioni degli operatori e la competenza dei responsabili di linea, forniamo programmi di addestramento e seminari approfonditi. Proponiamo un addestramento pratico presso lo stabilimento del cliente oppure presso uno dei nostri centri di addestramento. L'addestramento riguarda il funzionamento e la movimentazione degli utensili. Migliorando le conoscenze e le abilità degli operatori, aumenterà la soddisfazione professionale e la produttività degli operatori.

Programmi di manutenzione completa

Quando si gestisce un'ampia gamma di sistemi di utensili, è importante mantenere sotto controllo i costi. I nostri programmi di manutenzione completa sono personalizzati in base alle esigenze del cliente. Essi riducono le scorte di ricambi a magazzino, abbassano i costi di amministrazione inferiori e garantiscono la prevedibilità del budget. I programmi di manutenzione completa sono disponibili per le singole strutture o per gli stabilimenti multipli, in un unico paese, regione o nel mondo intero. Desoutter fornirà un'analisi completa dei costi e del ritorno degli investimenti per assicurare al cliente la migliore ottimizzazione nella gestione delle attrezzature. Metteteci alla prova e ve lo dimostreremo! Controllate il nuovo servizio Peace of Mind™. Grazie a questa offerta il cliente paga una tariffa fissa e ottiene tre anni di riparazioni complete comprensiva di ricambi, manodopera, manutenzione preventiva e gestione.

Garanzia DESOUTTER

- 1) Questo prodotto Desoutter è garantito da difetti di lavorazione o dei materiali per un periodo massimo di 12 mesi a partire dalla data di acquisto presso Desoutter o i suoi rappresentanti, sempre che il suo impiego sia stato limitato ad un unico turno per tutto quel periodo; se il ritmo di impiego supera il funzionamento durante un unico turno, la durata della garanzia deve essere ridotta in modo proporzionale.
- 2) Se durante il periodo della garanzia il prodotto presenta difetti di lavorazione o dei materiali, esso deve essere restituito a Desoutter o ai suoi rappresentanti, unitamente ad una breve descrizione del presunto difetto. Desoutter deciderà, a sua discrezione, se dare disposizioni per la riparazione o sostituzione gratuita dei componenti che ritiene essere difettosi, quale risultato di difetti di lavorazione o dei materiali.
- 3) Questa garanzia non è valida per quei prodotti che sono stati usati in modo improprio o impropriamente modificati, o che sono stati riparati usando ricambi non originali Desoutter e non da Desoutter o dai suoi rappresentanti autorizzati.
- 4) Se Desoutter dovesse andare incontro a spese per riparare un guasto causato da cattivo uso, uso improprio, danni accidentali o modifica non autorizzata, essa richiederà il rimborso totale di tale spesa.
- 5) Desoutter non accetta nessuna richiesta di risarcimento per spese di manodopera o di altro tipo causate da prodotti difettosi.
- 6) Si escludono espressamente danni diretti, incidentali o indiretti di qualsiasi tipo dovuti a qualsiasi difetto.
- 7) Questa garanzia viene data al posto di ogni altra garanzia o condizione, espressa o implicita, riguardante la qualità, commerciabilità o idoneità per qualsiasi scopo particolare.
- 8) Nessuno, neppure i rappresentanti, dipendenti o impiegati di Desoutter, è autorizzato ad ampliare o modificare, in qualsiasi modo, i termini di questa garanzia limitata.

Veiligheidsinstructies

Waarschuwing

Zorg ervoor dat u vertrouwd bent met bedieningsinstructies alvorens deze motor te gebruiken.

Deze motor, zijn toebehoren en accessoires mogen enkel gebruikt worden voor het doel waarvoor ze werden ontworpen.

Voor productbetrouwbaarheid en veiligheidsredenen dienen modificaties aan de motor of zijn accessoires, die de productbetrouwbaarheid kunnen beïnvloeden, door de technische deskundige van de fabrikant te worden goedgekeurd.

Lichamelijke letsels en risico's op lange termijn vermijden:

- **Indien de motor in een explosieve omgeving wordt gebruikt, dan dient er een filter/geluidsdemper op de uitlaatpoorten van de motor te worden gemonteerd.**

Deze geluidsdempers worden ook voor andere toepassingen aanbevolen, om de lawaai-belasting te verlagen.

- Alvorens u aanpassingen uitvoert, ontkoppel de motor van de luchtlijn.
- **Zorg ervoor dat uw handen, haar en kleding uit de buurt blijft van roterende onderdelen.**

Waarschuwing

WAARSCHUWING

Gevaar van polymeren

De schoepen in dit product bevatten PTFE (een synthetisch fluorpolymeer). Als gevolg van slijtage kunnen zich PTFE-deeltjes in het product bevinden. PTFE kan bij verhitting dampen veroorzaken die kunnen leiden tot polymeerdampkoorts, een ziekte met griepachtige symptomen. Het risico hierop is het grootst als vervuilde tabak wordt gerookt. Bij het werken met schoepen en andere onderdelen moeten de aanbevelingen op het gebied van gezondheid en veiligheid met betrekking tot PTFE worden opgevolgd:

- Niet roken tijdens onderhoud aan dit product
- PTFE-deeltjes mogen niet in contact komen met open vuur, gloeipunten of hitte
- Motoronderdelen moeten worden gereinigd met een reinigingsmiddel en niet met een luchtleiding worden schoongebazen
- Voordat u andere handelingen gaat uitvoeren, dient u uw handen te wassen



CP

38 rue Bobby Sands - BP 10273
44818 Saint Herblain - Frankrijk

Saint Herblain, 13/02/2009

B. Blanchet, Algemeen directeur
Handtekening van uitgever

Montage

Montage

Opstellen, raadpleeg de afbeelding in Onderhoudsinstructies.

De niet-omkeerbare luchtmotor mag bediend worden door een eenvoudige afsluitklep. Een slang of leiding verbindt de motor en de klep.

De niet-omkeerbare luchtmotor mag bediend worden door een 5 poort klep. Twee slangen of leidingen verbinden de klep met de inlaatpoorten van de motor.

Indien de motor in een explosieve omgeving wordt gebruikt, dan dient er een filter/geluidsdemper op de uitlaatpoorten van de motor te worden gemonteerd.

- **!** Het dempen van het motor wordt verkregen door een geluidsdemper op de uitlaatpoort van de motor. Er kan een aanvullende demping worden verkregen door de uitlaat weg te leiden, door middel van een slang naar een afzonderlijke uitlaatkamer.

Luchtkwaliteit

- Voor optimale prestaties en een maximale levensduur van de machine raden wij het gebruik van perslucht met een dauwpunt tussen +2°C en +10°C aan. De installatie van een luchtdroger van koelingtype wordt aanbevolen.
- Gebruik een afzonderlijk luchtfilter Dit verwijdert vaste deeltjes groter dan 30 micron en meer dan 90% van vloeibaar water. Monteer dit zo dicht mogelijk bij de machine, vóór enige andere unit voor het prepareren van lucht. Blaas de slang uit alvorens deze aan te sluiten.
- De perslucht moet een kleine hoeveelheid olie bevatten. Wij raden u sterk aan een olienevelaar, die normaliter op 3-4 druppels (50 mm³)/m³ luchtverbruik voor gereedschappen met lange draaicycli is ingesteld, of een eenpuntssmeertoestel voor gereedschappen met korte draaicycli te installeren.
- Betreffende smeringsvrije gereedschappen is het, ter keuze van de klant, niet ongunstig wanneer de perslucht een kleine hoeveelheid olie als geleverd vanuit een smeertoestel bevat. Een uitzondering wordt gevormd door turbinegereedschappen, die vrij van olie moeten blijven. (zie a.u.b. Luchtleidingsaccessoires in onze hoofdcatalogus).

Persluchtaansluiting

- Het gereedschap is ontworpen voor een bedrijfsdruk (e) van 6 – 7 bar = 600 – 700 kPa = 6 – 7 kg/cm².
- Blaas de slang uit alvorens deze aan te sluiten.
- De inwendige slangdiameter 6.3 mm (1/4").

Algemene informatie

EU INBOUWVERKLARING

Wij, Desoutter, 37 Mark Road, Hemel Hempstead, Herts-UK, HP2 7BW, +44 (0) 1442 838999, verklaren dat deze machine (met type- en serienummer, zie voorpagina) pas in gebruik mag worden genomen nadat er voor de machine, waartoe het product is bestemd te worden ingebouwd of samengebouwd, een verklaring van overeenstemming met de bepalingen van de Richtlijn van de Raad van 17 mei 2006 betreffende de harmonisatie van de wetgeving van de lidstaten inzake machines is afgegeven (2006/42/EU, Appendix I, clausules 1.1, 1.2, 1.3, 1.4, 1.5, 1.6).

Toepasselijke geharmoniseerde norm(en): EN ISO 12100

Land van oorsprong van het product: Hungary

Technisch bestand verkrijgbaar via het Europese hoofdkantoor:

Onderhoud

Revisie

Van zodra er zich storingen voordoen, dient de luchtmotor zo snel mogelijk uit gebruikt te worden genomen en worden nagekeken. De onderhoudsinterval kan verschillen naargelang de snelheid van de motor en de luchtkwaliteit.

Smeren

Planeetaandrijvingen, kogel- en naaldlagers en afdichtingen dienen met vet te worden gesmeerd wanneer de motor wordt nagekeken. Molykote BR2 Plus zorgt ervoor dat de interval tussen het smeren langer is.

Gebruik altijd smeermiddelen van goede kwaliteit. De olie en smeermiddelen die in de tabel worden vermeld, zijn voorbeelden van smeermiddelen die we aanraden.

Smeergids

Merk	Vet	Lucht smering
BP	Energ grease LS-EP2	Energol E46
Esso	Beacon EP2	Arox EP46
Q8	Rembrandt EP2	Chopin 46
Mobil	Mobilegrease XHP 222 NLG 2*	Almo Oil 525
Shell	Alvania EP2 Cassida Grease RLS 1*	Torvula 32
Texaco	Multifak EP2	Aries 32
Molykote	BR2 Plus	
Klubersmeermiddelen	Klubersynth UH 1 14-151*	
Castrol	OBEE n UF 1*	

*Goedgekeurd door USDA-H1

Bescherming tegen roest en inwendig reinigen

Water in de perslucht, stof en slijtage deeltjes kunnen roestvorming veroorzaken en schoepen, kleppen enz. laten vastlopen.

Dit kan voorkomen worden door te spoelen met olie (enkele druppels), de motor 5-10 seconden te laten draaien en de olie met een doek op te vangen. Bescherm op deze manier de motor tegen langdurige stilstand.

Revisie

Voor de beste levensduur van de motor, onder normale bedrijfsomstandigheden, dient de motor regelmatig te worden nagekeken. De revisie van de motor dient elke 12 maanden of elke 2000 bedrijfsuren te worden uitgevoerd, om het even welke zich het eerst voordoet. Als de motor in veeleisende omstandigheden wordt gebruikt, dan dient hij frequenter te worden nagekeken.

- ① Maak de motor grondig schoon. Monteer de motor en controleer of hij vrij kan draaien. Giet twee druppels olie in de luchtinlaat en laat de motor 5-10 seconden onbelast lopen.
- ① Als de perslucht erg droog is, dan is het mogelijk dat na een lange gebruiksduur de stationaire snelheid van smeermiddelvrije motoren een beetje lager is. Deze snelheidsafname kan 10-15% bedragen.

Asbelasting

De maximale belasting van de as, die vermeld wordt in onze verkoopsinformatie en op de laatste pagina, mag niet overschreden

worden aangezien dit de temperatuur van de lagers teveel laten stijgen. Op het schema op de laatste pagina zult u de toegelaten asbelasting terugvinden.

Nuttige informatie

Surf naar www.desouttertools.com

Informatie over onze producten, accessoires, reserveonderdelen en publicaties vindt u op onze website.

Reserveonderdelen

Onderdelen zonder ordernummer worden om technische redenen niet afzonderlijk geleverd maar zitten in de servicekits.

Het gebruik van andere dan originele Desoutter-reserveonderdelen kan nadelig zijn voor de prestaties en kan meer onderhoudswerk met zich mee brengen; de onderneming kan in geval van een garantieaanspraak ook beslissen dat alle waarborgen vervallen.

Onderhoudsvorschriften

Desoutter gereedschappen- en klantenservice

De prestaties van uw gereedschappen voor industrieel gebruik hebben rechtstreeks invloed op zowel de kwaliteit van uw producten en de productiviteit van uw processen als op de gezondheid en veiligheid van uw bedieners. Uw Desoutter klantenservicecentrum levert een leven lang Peace of Mind™ en een optimale werking.

Gereedschappenservice

Onze experts zorgen dat uw gereedschappen optimaal werken, hetgeen stilstand reduceert en de kosten beter voorspelbaar maakt. Dankzij onze ervaring met elektrisch gereedschap dat wereldwijd wordt gebruikt voor veeleisende toepassingen, kunnen wij het onderhoud voor elk gereedschap optimaliseren op basis van uw toepassing.

Installatie en opstelling

Met behulp van onze installatie- en opstellingservice zijn uw nieuwe gereedschappen sneller gebruiksklaar. Een gekwalificeerde Desoutter onderhoudstechnicus zorgt dat uw nieuwe gereedschappen werken overeenkomstig de specificatie. Om tijd te besparen, worden gereedschappen met behulp van simulatie geoptimaliseerd alvorens zij worden verstuurd voor installatie. Vervolgens worden zij getest. Daarna worden de prestaties online geverifieerd. De technicus stemt elk gereedschap af op een optimale betrouwbaarheid voor uw toepassing. Afhankelijk van de behoeften van de klant, kunnen onze technici een productiecontrole uitvoeren gedurende het opvoeren van de snelheid en tijdens de definitieve productielijnsnelheid. Hierdoor bent u ervan verzekerd dat de hoogste capaciteit wordt bereikt bij massaproductie.

Reparaties

Doordat wij reparatieservice tegen een vaste prijs aanbieden en gereedschappen snel gebruiksklaar hebben, verminderen wij de administratieve rompslomp die bij reparatiemanagement komt kijken. Wij benutten de reparatietijd altijd om een totale revisie uit te voeren, zodat gereedschappen langer kunnen worden gebruikt in de productielijn en de beschikbare machinetijd hoog is. Wij kunnen gereedschappen nog sneller gebruiksklaar hebben, doordat wij onderdelen op voorraad hebben zoals overeengekomen in uw servicecontract. Wij kunnen de reparatiehistorie van alle gereedschappen controleren, en een uitgebreid analyserapport van

Part no	2050538803	
Issue no	0	
Series no	A	
Date	2011-03	
Page	28	

de verstrekte diensten aanbieden, gedurende de levensduur van het gereedschap.

Preventief onderhoud

Met behulp van onze specifieke software, passen wij ons plan voor preventief onderhoud aan op de vereisten van uw toepassing. Hierbij wordt rekening gehouden met parameters zoals jaarcyclus, cyclustijden en gereedschapsinstellingen. Dit dringt de eigendomskosten terug en zorgt dat gereedschappen optimaal blijven werken. Preventief onderhoud is verkrijgbaar tegen een vaste prijs zodat u uw budget nog beter kunt beheeren. In bepaalde gevallen, komen gereedschappen die bij ons in onderhoud zijn in aanmerking voor een aanvullende garantie. Wij bieden aanvullende garanties met een uitgebreid diensten/ondersteuningsprogramma bij de aankoop van nieuw gereedschap. Vraag ons naar het Tool Care™-programma en het aanvullende garantieprogramma.

Klantenservice

Wij optimaliseren niet alleen de prestaties van afzonderlijke gereedschappen, wij helpen u ook met het vereenvoudigen van het beheer en eigenaarschap van gereedschap.

Training

Wij bieden een breed scala aan trainings- en seminarprogramma's om de prestaties van uw bedieners te verbeteren en de kennis van uw lijnmanagers te verrijken. Wij bieden praktische training in uw fabriek of in een van onze trainingscentra. In deze trainingsprogramma's wordt informatie gegeven over de functies en het hanteren van gereedschappen. Doordat bedieners hun kennis en hun vaardigheden kunnen vergroten krijgen ze meer voldoening uit hun werk en stijgt de productiviteit.

Totaalservice

Wanneer u een breed scala aan gereedschapssystemen beheert, is het van belang de kosten onder controle te houden. Onze totaalservice wordt aangepast aan uw behoeften. Met behulp van deze service wordt de voorraad reserveonderdelen kleiner, de administratiekosten lager en de budgets beter te voorspellen. Totaalservice is verkrijgbaar voor één werkplaats of meerdere fabrieken, in één land, een regio of wereldwijd. Desoutter biedt u een volledige kostenanalyse en investeringsrendement zodat u er op kunt bouwen dat de staat van uw gereedschap optimaal blijft. Ga de uitdaging aan. Wij geven u graag een demonstratie! Lees de informatie over onze nieuwe Peace of Mind™-service. Als de klant gebruik van deze aanbieding maakt, betaalt deze een vast bedrag en ontvangt daarvoor drie jaar volledige reparatieservice, inclusief reserveonderdelen, arbeidskosten, preventief onderhoud en management.

DESOUTTER GARANTIEVOORWAARDEN

- 1) Dit Desoutter-product is gedurende 12 maanden gegarandeerd tegen materiaal en/of constructiefouten, op voorwaarde dat het gedurende die tijd alleen in enkelvoudige ploegbediening wordt gebruikt. Indien het gebruik enkelvoudige ploegbediening overtreft, dan wordt de garantieperiode naar verhouding verkort. Deze garantie zal ingaan op de dag dat het aangekochte Desoutter-product geleverd wordt door ofwel Desoutter of een van haar officieel erkende agenten.
- 2) Indien het Desoutter-product gedurende de garantie-periode gebreken vertoont ten gevolge van een materiaal- en/of constructiefout, dient het Desoutter-product binnen de garantietermijn met een korte beschrijving van het defect te worden geretourneerd naar Desoutter of een van haar officieel erkende agenten. Desoutter zal op haar beurt de artikelen die gebreken vertonen ten gevolge van een materiaal- en/of constructiefout herstellen of vervangen.
- 3) Om aanspraak te kunnen maken op garantie zullen periodiek onderhoud en/of herstellingen steeds uitgevoerd moeten zijn door Desoutter en/of haar officieel erkende agenten. De garantie komt te vervallen indien de Desoutter-producten misbruikt worden, op onjuiste wijze gebruikt worden, door een ongeval beschadigd worden, veranderd zijn of indien ze gerepareerd of onderhouden zijn door een niet door Desoutter-erkende reparateur en/of met niet-originele Desoutter-onderdelen.
- 4) In alle gevallen bedoeld in artikel 4 zullen de onkosten (met inbegrip van de arbeidskosten) gemaakt door Desoutter worden gefactureerd. Ingeval de klant om herstelling vraagt zal deze eveneens worden gefactureerd.
- 5) Desoutter zal niet aansprakelijk zijn voor eventuele directe of indirecte schade (zoals met name tijdverlies, commerciële schade, administratieve kosten, enige vorm van schadevergoeding), behoudens hetgeen wordt voorzien in het hierboven vermelde artikel 3.
- 6) Deze garantie wordt gegeven in plaats van alle andere garanties of voorwaarden met betrekking tot de kwaliteit, verkoopbaarheid of geschiktheid voor enig bepaald doel.
- 7) Geen enkel persoon, met inbegrip van agenten en werknemers van Desoutter, heeft het recht om iets aan de voorwaarden van deze beperkte garantie toe te voegen of deze op enigerlei wijze te veranderen.
- 8) Niemand, met inbegrip van vertegenwoordigers en werknemers van Desoutter, heeft het recht om iets aan de voorwaarden van deze beperkte garantie toe te voegen of deze op enigerlei wijze te veranderen.

Part no	2050538803	
Issue no	0	
Series no	A	
Date	2011-03	
Page	30	

Sikkerhedsinstruktioner

Advarsel

Sæt dig ind i driftsinstruktionerne, før du bruger denne motor.
Motoren samt dens tilbehør og ekstraudstyr må kun bruges til det tiltænkte formål.

Af hensyn til produktansvar og sikkerhed skal alle ændringer af motoren eller dens tilbehør, som måtte påvirke produktansvaret, godkendes af producentens tekniske afdeling.

Forebyggelse af personskade og risici over lang tid:

- Hvis motoren skal bruges i eksplosive miljøer, skal der monteres et filter/dæmpere på motorens udgange. Dæmpere anvendes også ved andre anvendelsesområder for at reducere støjbelastning.
- Før der foretages nogen form for justering, skal motorens kobles fra luftforsyningen.
- Hold altid hænder, hår og tøj væk fra roterende dele.

Advarsel

ADVARSEL



Polymerfare
Lamellerne i dette produkt indeholder PTFE (et syntetisk fluoropolymer). På grund af slid kan der være PTFE-partikler inden i produktet. Hvis PTFE varmes op, kan det danne dampe, som kan give polymerrøgsfeber med influenzalignende symptomer, især ved rygning af kontamineret tobak. Helbreds- og sikkerhedsanbefalingerne for PTFE skal følges ved håndtering af lamellerne og andre komponenter:

- Ryg ikke tobak, mens du arbejder med dette produkt
- PTFE-partiklerne må ikke komme i kontakt med åben ild, gnister eller varme
- Motorkomponenterne skal vaskes med rensesæbe og må ikke blæses rene med luftslange
- Vask hænderne, før du går i gang med nogen anden aktivitet

Generelle oplysninger

EU INKORPORERINGSERKLÆRING

Vi, Desoutter, 37 Mark Road, Hemel Hempstead, Herts-UK, HP2 7BW, +44 (0) 1442 838999 erklærer at denne maskine (med type- og serienummer, se forsiden) ikke må sættes i drift, før maskineriet, som den er tænkt inkorporeret i eller samlet med, er blevet erklæret i overensstemmelse med bestemmelserne i rådsdirektivet af 17. maj 2006 om tilnærmelse af lovene i medlemslandene mht. maskineri (2006/42/EF, bilag I, paragraf 1.1, 1.2, 1.3, 1.4, 1.5, 1.6).

Gældende harmoniserede standard(er): EN ISO 12100

Produktets oprindelse: Hungary

Teknisk fil tilgængelig fra EU-hovedsæde:

CP

38 rue Bobby Sands - BP 10273

44818 Saint Herblain - Frankrig

Saint Herblain, 13/02/2009

B. Blanchet, administrerende direktør

Udstederens underskrift



Installation

Installation

Opsætning, se illustrationen i serviceinstruktionerne.

Den ikke-ventbare luftmotor kan betjenes vha. en enkel spærventil. Én slanger eller ét rør forbinder motoren og ventilen.

Den ventbare luftmotor kan betjenes vha. en 5-portsventil. To slanger eller rør forbinder ventilen med motorens indgangsporte.

Hvis motoren skal bruges i eksplosive miljøer, skal der monteres et filter/dæmpere på motorens udgangsporte.

- ① En dæmpning af motorlyden opnås ved at slutte en dæmper til motorens udstødningsport. Yderligere dæmpning opnås ved at føre udstødningen væk med en slange til et separat udstødningskammer.

Luftkvalitet

- Det anbefales at bruge trykluft med et dugpunkt mellem +2 °C og +10 °C for at opnå optimal ydelse og maksimal maskinlevetid. Det anbefales at installere en lufttørrer af nedkølingstypen.
- Brug et særskilt luftfilter, fjern faste partikler, som er større end 30 mikron og mere end 90 % af flydende vand. Installer filteret så tæt som muligt på maskinen, og før installationen af nogen anden luftbehandlingsenhed. Blæs slangen ud, før den tilsluttes.
- Tryklufften skal indeholde en lille mængde olie. Det anbefales kraftigt at installere en olietåge-smøreanordning, som normalt indstilles til 3-4 dråber (50 mm³)/m³ luftforbrug for værktøj, der kører lange cyklusser, eller en lokaliseret smøreanordning til værktøj, der kører korte cyklusser.
- Hvad angår smørefrit værktøj er det ingen ulempe, hvis tryklufften efter kundens valg indeholder en lille mængde olie fra en smøreanordning. En undtagelse er turbineværktøj, som skal holdes frit for olie. (se Luftledningstilbehør i vort hovedkatalog).

Tilslutning for trykluft

- Maskinen er konstrueret til et arbejdstryk (e) på 6–7 bar = 600–700 kPa = 6–7 kp/cm².
- Blæs slangen igennem, inden den forbindes.
- Korrekt slangeløsligning 6.3 mm (1/4").

Vedligeholdelse

Eftersyn

Luftmotoren skal sættes ud af drift med henblik på inspektion, så snart der opstår tegn på fejl. Serviceintervallerne varierer afhængigt af motorens hastighed og luftens kvalitet.

Smøring

Planetgear, kugle- og nålelejer samt tætningsring skal smøres med fedt i forbindelse med det regelmæssige eftersyn af motoren. Molykote BR2 Plus giver lange intervaller mellem smøring.

Brug altid smøremidler af god kvalitet. De olie- og fedttyper, der er nævnt i diagrammet, er eksempler på anbefalede smøremidler.

Fedtoversigt

Mærke	Fedt	Luft smøring
BP	Energlease LS-EP2	Energol E46
Esso	Beacon EP2	Arox EP46
Q8	Rembrandt EP2	Chopin 46
Mobil	Mobilegrease XHP 222 NLG 2*	Almo Oil 525
Shell	Alvania EP2 Cassida Grease RLS 1*	Torvcula 32
Texaco	Multifak EP2	Aries 32
Molycote	BR2 Plus	
Kluber Lub.	Klubersynth UH 1 14-151*	
Castrol	OBEE n UF 1*	

*Godkendt i henhold til USDA-H1

Rustbeskyttelse og indvendig rengøring

Vand i trykluft, støv og slidpartikler forårsager rust og fastsiddende lameller, ventiler osv.

Dette kan forhindres ved at skylle med olie (nogle dråber), lade motoren køre i 5-10 sekunder og suge olien op med en klud. Beskyt værktøjet på denne måde for længere stilstandsperioder.

Eftersyn

For at opnå længst mulig levetid for motoren under normale driftsforhold, skal der udføres regelmæssigt eftersyn og rengøring en gang om året eller for hver 2000 driftstimer, hvad der måtte forekomme først. Eftersyn bør udføres hyppigere under mere belastende driftsforhold.

- ⓘ Rengør motoren omhyggeligt. Monter motoren, og kontroller, at den roterer frit. Hæld to dråber olie i luftindsugningen, og lad motoren køre i tomgang i 5-10 sekunder.
- ⓘ Hvis trykluft er meget tør, kan tomgangshastigheden for smøringsfri motorer falde en smule efter lang tids drift. Dette fald kan udgøre 10-15%.

Akselbelastning

Den maksimale akselbelastning, der er angivet i vores salgsmateriale på sidste side, må ikke overskrides for at undgå en for kraftig stigning i lejetemperaturen. Den acceptable akselbelastning fremgår af diagrammet på sidste side.

Nyttig information

📖 Log ind på www.desouttertools.com

Du kan finde information om vores produkter, tilbehør, reservedele og publikationer på vores websted.

Reservedele

Dele uden bestillingsnummer leveres af tekniske årsager ikke separat; dette gælder også dele, der indgår i service-sæt.

Anvendelse af andre reservedele end originale Desoutter-reservedele kan medføre reduceret ydelse og øget vedligeholdelse og kan, dersom dette skønnes rimeligt fra selskabets side, sætte alle garantier ud af kraft.

Serviceinstruktioner

Desoutter værktøjs- og kontoservicer

Industriværktøjets ydelse har en direkte indvirkning på kvaliteten af produkterne, processernes produktivitet samt operatørens arbejdsmiljø. Desoutter's kundeservicecenter leverer livslang Peace of Mind™ samt optimal funktion.

Værktøjsservicer

Vores eksperter kan holde værktøjerne i gang i deres optimale stand, og således reducere dødtid såvel som hjælpe med at gøre omkostningerne mere forudsigelige. Takket være vores erfaring med maskinværktøj, der anvendes i krævende anvendelser globalt, kan vi optimere vedligeholdelsen for hvert værktøj baseret på din anvendelse.

Montering og opstilling

Få nye værktøjer op og i gang hurtigere med vores monterings- og opstillingsservicer. En kvalificeret Desoutter servicetekniker igangsætter nye værktøjer til specifikationerne. For at spare tid optimeres værktøjer gennem simulation, før de sendes ud til montering. De testes derpå, og deres ydelse bekræftes direkte. Baseret på anvendelsen vil ingeniøren tune hvert enkelt værktøj, så der opnås maks. pålidelighed. Afhængig af kundens behov kan vores ingeniører gennemføre opfølgning af produktionen under opramning og endelig linjehastighed. Dette sikrer, at den højeste kapacitet opnås på masseproduktionsniveauer.

Reparationer

Vi reducerer det administrative arbejde ved at styre reparationer, takket være vores service med faste priser for reparationer og hurtig ekspeditionstid for værktøjer. Vi benytter altid reparationstiden til at foretage et komplet eftersyn, hvilket hjælper værktøjerne til at holde længere på produktionslinjen, dvs. høj opetid. Vi kan tilbyde endnu hurtigere ekspeditionstid, da vi som en del af jeres servicekontrakt kan have reservedele på lager. Vi kan spore alle værktøjers reparationshistorie, og vi kan levere en omfattende analyserapport over de leverede servicer i hele værktøjets funktionstid.

Forebyggende vedligeholdelse

Vi specialtilpasser med vores dedikerede software vores plan for forebyggende vedligeholdelse til jeres anvendelses behov, idet vi tager højde for kontoparametre som f.eks. årlige cyklusser, cyklostider og værktøjsindstillinger. Dette reducerer ejerens omkostninger og holder værktøjerne i bedste driftsmæssig stand. Forebyggende vedligeholdelse kan fås til faste priser, så det er nemmere at styre budgettet. I nogle tilfælde er værktøjer, der vedligeholdes af os, berettiget til forlængede garantier. Vi tilbyder programmer med forlænget garanti, som byder på et omfattende service-/supportprogram for nye værktøjsindkøb. Kontakt os for information om Tool Care™ og forlænget garanti-programmet.

Kontoservicer

Foruden optimering af det enkelte værktøjets ydelse, hjælper vi også med at forenkle værktøjsstyring og -ejerskab.

Uddannelse

Med henblik på at forbedre operatørernes indsats og linjechefernes ekspertise tilbyder vi omfattende kursus- og seminarprogrammer. Vi tilbyder praktisk træning på jeres anlæg eller på et af vores uddannelsescentre. Træningen dækker værktøjsfunktion og -håndtering. Ved at forbedre operatørernes viden og færdigheder vil operatørernes trivsel og produktivitet øges.

Part no	2050538803	
Issue no	0	
Series no	A	
Date	2011-03	
Page	32	

Planer for fuld service

Når man styrer et bredt udsnit af værktøjssystemer, er det vigtigt at holde omkostningerne under kontrol. Vores planer om fuld service er skræddersyet til jeres behov. De reducerer lagerbeholdninger over reservedele samt administrationsomkostninger og gør det nemmere at budgettere. Planer over fuld service kan fås til enkeltfaciliteter eller flere anlæg, uanset om det er i samme land, region eller rundt om i verden. Desoutter leverer en komplet omkostningsanalyse og beregning af rentabiliteten for at sikre, at I får den bedst mulige løsning, som følge af at I passer på jeres udstyr. Tag udfordringen op, og lad os vise jer, hvad vi taler om! Se en gang på den nye Peace of Mind™ service. Med dette tilbud betaler kunden et fast beløb og får til gengæld 3 års fulde reparationer inklusive reservedele, arbejds løn, forebyggelse og styring.

DESOUTTER GARANTI

- 1) Dette Desoutter produkt er garanteret mod defekt udførelse eller materiale for en periode på maksimalt 12 måneder efter den dato, det blev indkøbt fra Desoutter eller dennes agenter, forudsat dets brug begrænses til enkeltholdsdrift under hele denne periode. Hvis brugen overstiger enkeltholds-driftniveau, vil garantiperioden blive reduceret på pro rata basis.
- 2) Hvis produktet forekommer af være defekt med hensyn til udførelse eller materiale indenfor garantiperioden, skal det returneres til Desoutter, eller dennes agenter, sammen med en kort beskrivelse af den anførte defekt. Desoutter vil efter eget skøn arrangere enten reparation eller udskiftning af sådanne dele, som anses for defekte, enten på grund af defekt udførelse eller materialer.
- 3) Denne garanti vil ophøre med at være gældende for produkter, som er blevet misbrugt, brugt forkert eller modificeret, eller er blevet repareret med reservedele, som ikke er originale Desoutter reservedele eller af andre end Desoutter, eller dennes autoriserede service-agenter.
- 4) Hvis Desoutter skulle pådrage sig nogen som helst udgifter i forbindelse med korrigerende af en defekt, som skyldes misbrug, forkert brug, hændeligt uheld eller uautoriseret modificering, vil Desoutter kræve at sådanne udgifter bliver godtgjort fuldt ud.
- 5) Desoutter accepterer ikke noget krav for arbejds løn eller andre udgifter i forbindelse med defekte produkter.
- 6) Alle direkte, tilfældige eller deraf følgende skader, som stammer fra nogen som helst defekter, er udtrykkeligt udelukket.
- 7) Denne garanti gives i stedet for alle andre garantier, eller betingelser, udtrykkelige eller underforståede, med hensyn til kvaliteten, salgbarheden eller egnetheden for noget som helst specielt formål.
- 8) Ingen personer, hvad enten en Desoutter agent, -underkontrahent eller -ansat, er autoriseret til at tilføje til eller modificere betingelserne i denne begrænsede garanti på nogen som helst måde.

Sikkerhetsanvisninger

Advarsel

Sørg for at du gjør deg kjent med driftsanvisningene før du tar i bruk denne motoren.

Denne motoren, vedlegg og tilbehør skal kun brukes til det formålet de er utformet til.

For produktansvar og sikkerhetsmessige årsaker må enhver modifisering på motoren og dets tilbehør, som kan ha innvirkning på produktansvar, være avtalt med teknisk ansvarlig hos produsenten.

For å forhindre personlig skade og langsiktige farer:

- Hvis motoren skal brukes i eksplosivt miljø, må filter/lyddempere være installert ved motorutslippsåpningene.
Lyddempere anbefales også for andre bruksområder for å redusere støyeksponeringen.
- Før det utføres justeringsoperasjoner - frakoble motoren fra luftlinjen.
- Vær forsiktig med hender, hår og klær - hold alltid god avstand fra roterende deler.

Advarsel

ADVARSEL

Polymerfare
Skovlene i dette produktet inneholder PTFE (en syntetisk fluorpolymer) På grunn av slitasje kan det finnes PTFE-partikler inne i produktet. Hvis det blir varmet opp kan PTFE-damp føre til polymerdampfeber med influensaliknende symptomer, særlig ved røyking av forurenset tobakk. Helse- og sikkerhetsanbefalingene for PTFE må følges når du håndterer skovler og andre komponenter:



- Ikke røyk når du foretar service på dette produktet
- PTFE-partiklene må ikke komme i kontakt med åpen flamme, glør eller varme
- Motorkomponentene må vaskes med rensesvæske og ikke blåses ren med trykkluft
- Vask hendene dine før du begynner med noen annen aktivitet

Generell informasjon

EU-SAMSVARERKLÆRING

Vi, Desoutter, 37 Mark road, Hemel Hempstead, Herts-UK, HP2 7BW, +44 (0) 1442 838999, erklærer at denne maskinen (med type og serienummer, se forsiden) ikke må tas i bruk før maskineriet det skal innlemmes i eller monteres sammen med har blitt erklært å være i samsvar med bestemmelsene i rådsdirektivet av 17. mai 2006 vdr. tilnærming av medlemsstatenes lovgivning vedrørende maskinelt utstyr (2006/42/EC, Anneks I, klausul 1.1, 1.2, 1.3, 1.4, 1.5, 1.6).

Gjeldende harmonisert(e) standard(er): EN ISO 12100
Produktets opprinnelse: Hungary

Teknisk fil er tilgjengelig fra EUs hovedkvarter:

CP
38 rue Bobby Sands - BP 10273
44818 Saint Herblain - Frankrike

Saint Herblain, 13/02/2009
B.Blanchet, General Manager
Utstederens signatur

Montering

Montering

Oppsett, se figuren i Serviceanvisninger.

Den ikke-reversible luftmotoren kan drives av en enkelt avstengningsventil. En slange eller et rør kobler sammen motoren og ventilen.

Den reversible luftmotoren kan drives av en 5-portsventil. To slanger eller rør kobler sammen ventilen og motorinngangsportene.

Hvis motoren skal brukes i eksplosivt miljø, må filter/lyddempere være installert ved motorutslippsåpningene.

- ⓘ En demping av motorlyden oppnås ved å tilkoble en lyddemper til motoreksosåpningen. Ytterligere lyddempning oppnås ved å lede bort eksosen med en slange til et separat eksoskammer.

Luftkvalitet

- For optimal ytelse og maksimal levetid anbefaler vi bruk av komprimert luft med et duggpunkt på mellom +2° C og +10° C. Installasjon av en lufttørker av kjøletypen anbefales.
- Bruk et separat luftfilter, fjern fastpartikler som er større enn 30 mikroner og mer enn 90 % væskeinnhold. Installerer så nært maskinen som mulig, og før andre luftenheter. Blås ut slangen før du kobler til.
- Den komprimerte luften må inneholde små mengder olje. Vi anbefaler sterkt at du installerer et oljetåke-smøreapparat som stilles inn på 3-4 dråper (50mm3) for normalt luftforbruk for langsyklus kjørende verktøy, eller et enkeltdråpe smøreapparat for kortsyklus kjørende verktøy.
- Med hensyn til smørefrie verktøy er det ikke en bakdel fra kundens ståsted hvis den komprimerte luften inneholder en liten mengde olje slik som smøreapparatet tilfører. Et unntak er turbinverktøy som må holdes oljefrie. (se Lufttilførselstilbehør i hovedkatalogen vår).

Trykkluftforbindelse

- Maskinen er konstruert for et arbeidstrykk (e) på 6-7 bar, 600-700 kPa, 6-7 kp/cm².
- Blås ut slangen for tilkopling.
- Riktig slangedimensjon 6.3 mm (1/4").

Vedlikehold

Overhaling

Luftmotoren må tas ut av drift for inspeksjon så snart det oppstår noen tegn på feil. Serviceintervallene varierer avhengig av hastigheten på motoren og luftkvaliteten.

Smøring

Planetgir, kule- og nållagre og tetningsring må smøres med fett i forbindelse med den regelmessige overhalingen av motoren. Molykote BR2 Plus gir lange intervaller mellom smøringene.



Bruk alltid smøremidler av god kvalitet. Oljer og fett som er nevnt i oversikten er eksempler på smøremidler som anbefales.

Smørefett-guide

Merke	Fett	Luftsmøring
BP	Energol LS-EP2	Energol E46
Esso	Beacon EP2	Arox EP46
Q8	Rembrandt EP2	Chopin 46
Mobil	Mobilegrease XHP 222 NLG 2*	Almo Oil 525
Shell	Alvania EP2 Cassida Grease RLS 1*	Torvcula 32
Texaco	Multifak EP2	Aries 32
Molycote	BR2 Plus	
Klubber Lub.	Klubersynth UH 1 14-151*	
Castrol	OBEE UF 1*	

*Godkjent etter USDA-H1

Rustbeskyttelse og intern rengjøring

Vann i trykkluft, samt støv og andre partikler kan føre til rust og tette ventiler etc.

Dette kan forhindres ved å skylle med olje (noen dråper), ved å kjøre motoren i 5-10 sekunder og absorbere oljen i en klut. Beskytt verktøyet på denne måten før lengre perioder der det ikke brukes.

Overhaling

For å oppnå lengst mulig levetid på motoren under normale driftsforhold, skal det utføres regelmessig overhaling og rengjøring hver 12. måned eller etter hver 2000. driftstime, avhengig av hva som inntreffer først. Overhaling skal utføres hyppigere under mer robuste driftsforhold.

- ➊ Rengjør motoren grundig. Monter motoren og kontroller at den roterer fritt. Hell to dråper olje inn i luftinntaket og kjør motoren på tomgang i 5-10 sekunder.
- ➋ Hvis trykkluften er svært tørr, kan tomgangshastigheten for smørefri motorer reduseres lett etter rimelig lengre driftsperioder. Denne reduksjonen kan utgjøre 10-15 %.

Aksellast

Maksimal aksellaster som oppgis i vår salgslitteratur og på siste side må ikke overskrides for å unngå en for stor økning i lagertemperaturen. I diagrammet på siste side vil du finne den godkjente aksellasten.

Nyttig informasjon

📖 Logg inn på www.desouttertools.com

Du kan finne informasjon om våre produkter, tilbehør, reservedeler og publiserte materialer på våre nettsider.

Reservedeler

Deler uten bestillingsnummer og deler som inngår i våre Service-sett, kan av tekniske årsaker ikke leveres separat.

Bruk av annet enn originaldeler fra Desoutter kan føre til nedsatt yteevne og økt behov for vedlikehold, og kan dessuten føre til at garantier mister sin gyldighet.

Serviceanvisning

Desoutter verktøy- og regnskapstjenester

Ytelsen på dine industrielle verktøy påvirker direkte kvaliteten på produktene og produktiviteten på prosessene, samt helsen og sikkerheten til dine operatører. Ditt Desoutter kundeservicesenter gir livslang Peace of Mind™ og optimal drift.

Verktøytjenester

Ekspertene våre kan holde verktøyene dine i gang på sitt beste, redusere stillstandstid og bidra til å gjøre kostnadene mer forutsigbare. Takket være vår erfaring innen drift av elektriske verktøy i krevende applikasjoner over hele verden, kan vi optimalisere vedlikeholdet for hvert verktøy, basert på din applikasjon.

Installasjon og oppsett

Sett opp og i gang nye verktøy hurtigere med våre installasjons- og oppsettstjenester. En kvalifisert Desoutter servicetekniker setter i gang nye verktøy etter spesifikasjon. For å spare tid optimaliseres verktøy gjennom simulasjon før de sendes ut for installasjon. Deretter testes de, og ytelsen deres verifiseres online. Basert på bruksområde stiller teknikeren inn hvert verktøy for maksimal pålitelighet. Avhengig av kundens behov kan våre teknikere gi en oppfølging av produksjonen under opprampingen og endelig linjehastighet. Dette sikrer at den høyeste evnen oppnås på masseproduksjonsnivåer.

Reparasjoner

Vi reduserer de administrative problemene ved å håndtere reparasjoner, takket være fastpris reparasjonstjeneste og hurtig verktøybehandling. Vi utnytter alltid reparasjonstiden til å utføre en fullstendig overhaling, noe som bidrar til at verktøyene varer lenger på produksjonslinjen, høy driftstid. For enda hurtigere behandling kan vi holde reservedeler på lager som en del av din servicekontrakt. Vi kan spore reparasjonshistorikken til alle verktøy, og vi kan gi omfattende analyserapport over de leverte tjenestene gjennom verktøyenes levetid.

Forebyggende vedlikehold

Vi tilpasser, gjennom vår dedikerte programvare, vår forebyggende vedlikeholdsplan etter kravene for ditt bruksområde og tar vurdering for parametre som f.eks. årlige sykkluser, sykklustider, verktøystilling. Dette reduserer eierens kostnader og holder verktøyene i beste tilstand. Forebyggende vedlikehold er tilgjengelig med fast pris for å hjelpe deg til å forvalte budsjettet bedre. I noen tilfeller er verktøy som vedlikeholdes av oss berettiget til forlengede garantier. Vi tilbyr forlengede garantiprogrammer som gir et omfattende service/supportprogram for nye verktøynnkjøp. Vennligst rådfør deg med oss om Tool Care™ og det forlengede garantiprogrammet.

Kontotjenester

I tillegg til å optimalisere den enkelte verktøyytelsen, hjelper vi deg også til å forenkle verktøyadministrasjon og eierskap.

Opplæring

For å forbedre ytelsen til dine operatører og ekspertisen til dine linjeledere, gir vi omfattende opplæring og seminarprogrammer. Vi tilbyr direkte opplæring ved anlegget ditt eller ved et av våre opplæringsentre. Opplæringen dekker verktøyfunksjon og håndtering. Ved å forbedre kunnskapene og evnene til dine operatører, vil du øke operatørens jobbtilfredshet og produktivitet.

Part no	2050538803	
Issue no	0	
Series no	A	
Date	2011-03	
Page	36	

Fullstendige serviceplaner

Ved administrering av et stort utvalg av verktøysystemer, er det viktig å holde kostnadene under kontroll. Våre fullstendige serviceplaner er skreddersydd for å passe til dine behov. De reduserer reservedelsinventar, senker de administrative kostnadene og gjør forutsigbarhet for budsjettet. Fullstendige serviceplaner er tilgjengelige for enkeltfasiliteter eller for flere anlegg, enten i ett enkelt land, i en region eller over hele verden. Dessuten vil gi deg fullstendig kostnadsanalyse og retur på investering for å sikre at du får den beste optimaliseringen når vi tar oss av utstyret. Ta utfordringen og la oss demonstrere dette for deg! Prøv den nye Peace of Mind™-tjenesten. Med dette tilbudet betaler kunden et fast beløp og får tre års fullstendige reparasjoner, inkludert reservedeler, arbeid, forebyggende vedlikehold og administrasjon.

GARANTI FRA DESOUTTER

- 1) Dette produktet fra Desoutter garanteres det mot produksjons- og materialfeil i maksimalt 12 måneder etter at det er kjøpt fra Desoutter eller deres forhandlere, under forutsetning av at bruken begrenses til drift i enkelt-skift i denne perioden. Hvis produktet brukes utover drift i enkelt-skift, skal garantiperioden reduseres forholdsmessig.
- 2) Hvis produktet i løpet av garantiperioden viser seg å ha produksjons- eller materialfeil, skal det returneres til Desoutter eller deres forhandlere sammen med en kort beskrivelse av den angivelige feilen. Desoutter skal etter eget skjønn avgjøre om de vil reparere eller skifte ut deler som anses å ha produksjons- eller materialfeil.
- 3) Denne garantien dekker ikke produkter som er mishandlet, misbrukt eller endret, eller er reparert ved hjelp av annet enn originale Desoutter-deler eller utført av andre enn Desoutter eller deres autoriserte service-representanter.
- 4) Hvis Desoutter pådrar seg kostnader i forbindelse med utbedring av en mangel som skyldes mishandling, misbruk, tilfeldig eller uautorisert endring, skal slike kostnader dekkes i sin helhet av kunden.
- 5) Desoutter aksepterer ingen krav om erstatning for arbeidsutgifter eller andre kostnader i forbindelse med produkter med mangler.
- 6) Alle direkte skader, indirekte skader eller følgeskader som skyldes eventuelle mangler, dekkes ikke av denne garantien.
- 7) Denne garantien gjelder i stedet for alle andre garantier, eller vilkår, uttrykt eller underforstått, når det gjelder kvalitet, salgbarhet eller egnethet for bestemte formål.
- 8) Ingen, verken en forhandler, medarbeider eller ansatt hos Desoutter, har autorisasjon til å tilføye eller å endre vilkårene på noen måte i denne begrensede garantien.

Part no	2050538803	
Issue no	0	
Series no	A	
Date	2011-03	
Page	38	

Turvamääräykset

Varoitus

Varmista, että hallitset käyttöohjeet ennen tämän moottorin käyttämistä.

Tätä moottoria varusteineen ja lisälaitteineen ei saa koskaan käyttää mihinkään muuhun kuin sille suunniteltuun tarkoitukseen.

Jos moottoriin tai sen lisälaitteisiin tehdään muutoksia, mitkä voivat vaikuttaa tuotteen luotettavuuteen, niihin on saatava hyväksyntä valmistajalta.

Henkilövahinkojen ja pitkäaikaisten vaarojen välttäminen
 – Jos moottoria käytetään räjähdysalttiissa ympäristössä suodattimet/äänenvaimentimet täytyy asentaa moottorin poistoaukkoihin.

Äänenvaimentimien käyttö on suositeltavaa myös muissa sovelluksissa melun vähentämiseksi.

– Kytke moottori irti ilmajohdosta ennen mihinkään säätötoimenpiteisiin ryhtymistä.

– Pidä kädet, pitkät hiukset ja vaatteet poissa pyörivien osien läheisyydestä.

Varoitus

VAROITUS

Polymeerivaara

Tämän tuotteen siivet sisältävät PTFE:tä (synteettistä fluoropolymeeriä). Kulumisesta johtuen tuotteen sisällä voi olla PTFE-partikkeleita.

Kuumennettuna PTFE voi tuottaa höyryjä, jotka voivat sisältää polymeerihöyrykuumetta ja flunssan kaltaisia oireita, etenkin jos tupakoidaan saastunutta tupakkaa.

PTFE:tä koskevia terveys- ja turvallisuussuosituksia tulee noudattaa, kun käsitellään siipipyöriä ja muita komponentteja:

- Älä tupakoi, kun huollat tätä tuotetta
- PTFE-partikkelit eivät saa joutua kosketuksiin avotulen, hehkun tai kuumuuden kanssa
- Moottorin komponentit täytyy pestä puhdistusnesteellä eikä niitä saa puhaltaa puhtaaksi paineilmalla
- Pese kätesi ennen muiden toimien aloittamista

B.Blanchet, toimitusjohtaja

Liittämismvakuutuksen antajan allekirjoitus



Asennus

Asennus

Asetukset, katso huolto-ohjeissa olevaa kuvaa.

Yksisuuntaista ilmamootoria voidaan käyttää yksinkertaisella sulkuventtiilillä. Yksi letku tai putki yhdistää moottorin ja venttiiliin.

Kaksisuuntaista ilmamootoria voidaan käyttää 5-aukkoisella venttiilillä. Kaksi letkua tai putkea yhdistävät venttiiliin moottorin imuaukkoihin.

Jos moottoria käytetään räjähdysalttiissa ympäristössä suodattimet/äänenvaimentimet täytyy asentaa moottorin poistoaukkoihin.

① Moottorin ääni voidaan vaimentaa liittämällä äänenvaimennin moottorin pakoaukkoon. Melua voidaan vähentää entisestään johtamalla pakokaasu letkulla erilliseen pakokammioon.

Ilman laatu

- Parhaan suorituskyvyn ja laitteen käyttöiän saamiseksi suosittelemme paineilman käyttöä kastepisteellä, joka on välillä +2°C ja +10°C. Jäähdyttävän ilmankuivaajan asentaminen on suositeltavaa.
- Erillisen ilmansuodattimen käyttö poistaa 30 mikronia suuremmat kiinteät hiukkaset sekä yli 90% vedestä. Se asennetaan mahdollisimman lähelle laitetta ja ennen mitään muuta ilmankäsittely-yksikköä. Sulje letku ennen kytkemistä.
- Paineilman on sisällettävä pieni määrä öljyä. Suosittelemme vahvasti öljysumuvoitelulaitteen asentamista, joka asetetaan normaalisti 3-4 pisaran (50mm³)/m³ ilmankulutukselle pitkäjaksotoimisille työkaluille tai yksikohtainen voitelulaite lyhytjaksotomisille työkaluille.
- Asiakkaan valitsemana erillisillä voitelulaitteilla ei ole haitaksi, jos paineilma sisältää pienen määrän voitelulaitteesta tulevaa öljyä. Poikkeuksena ovat turbiinilaitteet, joissa ei saa olla öljyä. (ole hyvä ja katso Paineilman lisävarusteet päälueetelosta).

Paineilmaliitäntä

- Koneen työpaine (e) on 6 – 7 bar = 600 – 700 kPa = 6 – 7 kp/cm².
- Puhalla letku puhtaaksi ennen liittämistä.
- Suositeltu letkun koko 6.3 mm (1/4").

Huolto

Perushuolto

Ilmamoottori täytyy kytkeä pois käytöstä tarkastusta varten heti kun merkkejä viasta ilmaantuu. Huoltovälit riippuvat moottorin nopeudesta ja ilman laadusta.

Voitelu

Kiertopyörästö, kuula- ja neulalaakerit ja tiivisterenkaat täytyy rasvata moottorin säännöllisen huollon yhteydessä. Molykote BR2 Plus on pitkäkestoinen voitelurasva.

Yleiset tiedot

OSITTAIN VALMIIN KONEEN LIITTÄMISVAKUUTUS (EY)

Me, Desoutter, 37 Mark road, Hemel Hempstead, Herts-UK, HP2 7BW, +44 (0) 1442 838999, vakuutamme, että tätä tuotetta (katso tyyppi ja sarjanumero etusivulta) ei saa ottaa käyttöön ennen kuin kone, johon se on määrä liittää tai koota, vakuutetaan yhdenmukaiseksi 17.5.2006 päivätyn neuvoston direktiivin säännösten kanssa konetta koskevien jäsenmaiden lakien mukaisesti (2006/42/EY, liite I, momentit 1.1, 1.2, 1.3, 1.4, 1.5, 1.6).

Asianmukaiset harmonisoidut standardit: EN ISO 12100

Tuotteen alkuperämaa: Hungaria

Tekniset tiedot saatavilla Euroopan pääkonttorista:

CP

38 rue Bobby Sands - BP 10273

44818 Saint Herblain - Ranska

Saint Herblain, 13/02/2009

Zampini Industrial Group

AirToolPro.com

1-800-353-4676

Industrial Air & Electric Tools

We Sell Reliability!

In Business Since 1987

FREE Expert Assistance - Call Now



Käytä aina hyvälaatuisia voiteluaineita. Taulukossa mainitut öljyt ja rasvat ovat esimerkkejä suositeltavista voiteluaineista.

Rasvaopas

Merkki	Rasva	Luftsmörjning
BP	Energrease LS-EP2	Energol E46
Esso	Beacon EP2	Arox EP46
Q8	Rembrandt EP2	Chopin 46
Mobil	Mobilegrease XHP 222 NLG 2*	Almo Oil 525
Shell	Alvania EP2 Cassida Grease RLS 1*	Torvcula 32
Texaco	Multifak EP2	Aries 32
Molycote	BR2 Plus	
Kluber Lub.	Klubersynth UH 1 14-151*	
Castrol	OBEE n UF 1*	

*Noudattaa USDA-H1-määrittystä

Ruostesuojaus ja sisäosien puhdistaminen

Paineilman sisältämä vesi, pöly ja kulumisen myötä irronneet hiukkaset aiheuttavat ruostetta ja tukoksia esimerkiksi siipiin ja venttiileihin.

Tämä voidaan estää huuhtelemalla öljyllä (muutamalla tipalla), käyttämällä moottoria 5 - 10 sekuntia ja pyyhkimällä ylimääräinen öljy pois kankaalla. Suojaa työkalu näin ennen kuin se jää pitkäksi ajaksi käyttämättä.

Perushuolto

Jotta moottori toimisi mahdollisimman hyvin normaaleissa käyttöolosuhteissa, säännöllinen huolto ja puhdistus tulisi tehdä 12 kuukauden välein tai jokaisen 2000 käyttötunnin jälkeen, sen mukaan kumpi toteutuu ensin. Huolto tulisi tehdä useammin vaativimmissa käyttöolosuhteissa.

- ① Puhdista moottori huolella. Asenna moottori ja tarkista, että se pyöri esteettömästi. Laita neljä tippaa öljyä ilmanottoaukkoon ja anna moottorin käydä tyhjäkäynnillä 5-10 sekuntia.
- ① Jos paineilma on kovin kuivaa, voiteluaineettomien moottoreiden tyhjäkäyntinopeus saattaa hidastua hieman pitkän käyttöajan jälkeen. Tämä hidastuminen voi olla 10-15 %.

Akselin kuormitus

Myyntiesitteissämme ja viimeisellä sivulla mainittua akselin kuormitusta ei saa ylittää, jotta laakerit eivät kuumentuisi liikaa. Viimeisellä sivulla olevassa kuvassa on ilmoitettu hyväksytyt akselin kuormitukset.

Hyödyllistä tietoa

Siirry osoitteeseen www.desouttertools.com

Sivustolla on tietoa yrityksemme tuotteista, lisälaitteista, varaosista ja julkaisuista.

Varaosat

Ilman tilausnumeroa olevia osia ei jaeta teknisistä syistä erikseen, sama koskee Huoltosarjojen sisältämiä osia.

Muiden kuin alkuperäisten Desoutter-varaosien käyttö saattaa johtaa pienentyneeseen suorituskykyyn ja lisähuoltoon sekä johtaa, yhtiön niin katsoessa, kaikkien takuiden mitätöitymiseen.

Huolto-ohjeet

Desoutter työkalu- ja tilipalvelut

Teollisuustyökalujesi suoritusominaisuudet vaikuttavat suoraan tuotteidesi laatuun ja prosessin tuottavuuteen sekä laitteiden käyttäjien terveyteen ja turvallisuuteen. Desoutter-asiakaspalvelukeskuksesi tarjoaa elinikäisen Peace of Mind™ -palvelun ja optimaalisen toiminnan.

Työkalupalvelut

Asiantuntijamme varmistavat työkalujesi parhaan mahdollisen toiminnan, mikä vähentää seisokkeja ja helpottaa kulujen ennustamista. Koska meillä on maailmanlaajuinen kokemus vaativissa sovelluksissa käytettävistä sähkötyökaluista, pystymme säätämään huollon jokaista työkalua varten sovelluksesi mukaisesti.

Asennus ja asetukset

Saat uudet työkalut nopeammin käyttöön asennus- ja asetuspalvelujemme avulla. Pätevä Desoutter-huoltoinsinööri suorittaa uusien työkalujen käyttöönoton spesifikaation mukaan. Ajan säästämiseksi työkalut optimoidaan simuloimalla ennen niiden toimittamista asennettavaksi. Ne testataan ja niiden suoritusominaisuudet varmistetaan linjassa. Insinööri hienosäätää jokaisen työkalun sovelluksen mukaan mahdollisimman hyvän luotettavuuden saavuttamiseksi. Asiakkaan tarpeista riippuen insinöörimme voivat tarjota tuotannon seurannan käyntiinlähdön ja lopullisen linjanopeuden aikana. Se varmistaa, että massatuotantotasoilla saavutetaan suurin mahdollinen suorituskyky.

Korjaukset

Kiinteähintainen korjauspalvelumme ja työkalujen nopea korjausaika vähentää korjauksista aiheutuvia hallintatoimia. Hyödynnämme korjausaikaa suorittamalla aina täydellisen kunnostuksen, mikä pidentää työkalun käyttöikää tuotantolinjalla ja antaa korkean käytettävyyssajan. Voimme varmistaa vielä nopeamman korjausajan pitämällä varaosia varastossa asiakkaan kanssa tehtävän huoltosopimuksen mukaisesti. Pystymme jäljittämään kaikkien työkalujen korjaushistorian ja antamaan kattavan raportin kaikista suoritetuista huolloista työkalujen koko käyttöiän ajan.

Ennaltaehkäisevä huolto

Mukautamme ennaltaehkäisevän huoltosuunnitelman sovelluksesi vaatimuksiin erityisen ohjelmiston avulla huomioiden vuosijaksot, jaksoajat, työkaluasetukset ja muut vastaavat tekijät. Se vähentää omistuksesta aiheutuvia kuluja ja pitää työkalut parhaassa mahdollisessa käyttökunnossa. Ennaltaehkäisevä huolto on saatavilla kiinteähintaisena, mikä helpottaa budjetin hallintaa. Joissakin tapauksissa meidän huoltamillemme työkaluille on saatavilla laajennettu palvelusopimus. Tarjoamme laajennettuja palvelusopimuksia, jotka ovat kattavia huolto- ja tukiohjelmia uusille työkaluhankinnoille. Annamme mielellämme lisätietoja Tool Care™ -ohjelmasta ja laajennetuista palvelusopimuksista.

Tilipalvelut

Yksittäisten työkalujen suoritusominaisuuksien optimoinnin lisäksi autamme yksinkertaistamaan työkalujen hallintaa ja omistusta.

Part no	2050538803	
Issue no	0	
Series no	A	
Date	2011-03	
Page	40	

Koulutus

Kattavat koulutus- ja seminaariohjelmamme parantavat työkalujen käyttäjien suorituskykyä ja linjajohtajien ammattitaitoa. Tarjoamme käytännöllistä koulutusta asiakkaan tehtaalla tai koulutuskeskuksissamme. Koulutus kattaa työkalujen toiminnan ja käsittelyn. Lisäämällä käyttäjien tietoa ja taitoja parannat käyttäjien työtyytyväisyyttä ja tuottavuutta.

Kattavat huoltosuunnitelmat

Kun käytössä on useita erilaisia työkalujärjestelmiä, kustannusten hallinta on tärkeää. Kattavat huoltosuunnitelmamme räätälöidään juuri sinun yrityksesi tarpeisiin. Ne vähentävät varaosien varastoinnin tarvetta, pienentävät hallintakuluja ja parantavat budjetin ennustettavuutta. Kattavia huoltosuunnitelmia on saataville yksittäisille laitoksille tai useille tehtaille joko tietyssä maassa, tietyllä alueella tai maailmanlaajuisesti. Desoutter laatii täydellisen kustannusanalyysin ja arvioinnin investoinnin tuotosta ja varmistaa siten, että saat parhaan hyödyn laitteidesi huolenpidosta. Ota haaste vastaan ja anna meidän näyttää, miten se toimii! Tutustu uuteen Peace of Mind™ -palveluumme. Tarjous sisältää kiinteähintaisen palvelun, joka kattaa kolmen vuoden ajan täydet korjaukset, mukaan lukien varaosat, työ, ennaltaehkäisy ja hallinta.

DESOUTTER-YHTIÖN MYÖNTÄMÄ TAKUU

- 1) Tällä Desoutter-tuotteella on takuu, joka kattaa mahdolliset valmistusvaiheessa aiheutuneet tuote- tai materiaaliviat enintään 12 kuukauden ajalle siitä päivämäärästä lähtien, jolloin tuote on hankittu Desoutter-yhtiöltä tai sen myyntiedustajilta edellyttäen, että tuotteen käyttö rajoitetaan yhteen työvuoroon tämän ajanjakson aikana. Jos tuotetta käytetään enemmän kuin yhden työvuoron ajan, takuun kattama jakso lyhentyy tuotteen käyttöä vastaavalla ajalla.
- 2) Jos tuotteessa ilmenee takuujakson aikana valmistusvaiheessa aiheutunutta tai materiaaleista johtuvaa vikaa, se on palautettava Desoutter-yhtiölle tai sen myyntiedustajalle ja mukaan on liitettävä lyhyt, kyseistä vikaa koskeva kuvaus. Desoutter järjestää harkintansa mukaan maksutta korjauksen tai vaihdon sellaisille tuotteille, joissa todetaan valmistusvaiheessa syntynyt tai materiaalien aiheuttama vika.
- 3) Takuu ei kata tuotteita, joita on käytetty asiattomasti tai väärin tai joihin on tehty muutoksia. Se ei myöskään kata tuotteita, joita on korjattu muita kuin alkuperäisiä Desoutter-yhtiön varaosia käyttämällä tai joiden korjauksen on suorittanut joku muu kuin Desoutter-yhtiö tai sen valtuuttama huoltohenkilöstö.
- 4) Jos Desoutter-yhtiölle aiheutuu kuluja sellaisen vian korjauksesta, joka on syntynyt tuotteen asiattomasta tai vääränlaisesta käytöstä, vahingon aiheuttamasta vaurioitumisesta tai tuotteeseen tehtyjen valtuuttamattomien muutosten seurauksena, yhtiö vaatii näiden kulujen korvaamista kokonaisuudessaan.
- 5) Desoutter ei ota vastattavakseen minkäänlaisia viallisista tuotteista aiheutuneita työkuluja tai muita korvausvaatimuksia.
- 6) Takuu ei kata minkäänlaisia vikojen mahdollisesti aiheuttamia suoranaisia, satunnaisia tai käyttöön vaikuttavia kustannuksia.
- 7) Tämä takuu annetaan kaikkien muiden suorien tai epäsuorien takuiden tai ehtojen asemasta koskien tuotteen laatua, myyntikelpoisuutta tai sopivuutta tiettyyn käyttötarkoitukseen.
- 8) Desoutter-yhtiön myyntiedustajilla, palveluhenkilöstöllä tai työntekijöillä ei ole valtuuksia tehdä minkäänlaisia lisäyksiä tai muutoksia tämän takuun rajoittamiin ehtoihin.

Οδηγίες ασφαλείας

Προειδοποίηση

Σιγουρευτείτε ότι είστε εξοικειωμένοι με τις οδηγίες λειτουργίας πριν χρησιμοποιήσετε αυτόν τον κινητήρα.

Ο κινητήρας, τα εξαρτήματα και τα αξεσουάρ του πρέπει να χρησιμοποιούνται μόνο για τον σκοπό για τον οποίο έχουν σχεδιαστεί.

Για λόγους ευθύνης για το προϊόν και για λόγους ασφαλείας, οποιαδήποτε τροποποίηση στον κινητήρα ή στα αξεσουάρ του η οποία ενδέχεται να επηρεάσει την ευθύνη για το προϊόν πρέπει να συμφωνηθεί εκ των προτέρων με την εξουσιοδοτημένη τεχνική υπηρεσία του κατασκευαστή.

Για αποφυγή προσωπικού τραυματισμού και μακροπρόθεσμων κινδύνων:

- **Αν ο κινητήρας πρόκειται να χρησιμοποιηθεί σε εκρηκτικό περιβάλλον πρέπει να τοποθετηθούν φίλτρα/σιγαστήρες στα στόμια εξόδου του κινητήρα.**
Οι σιγαστήρες συνιστώνται επίσης και για άλλες εφαρμογές για μείωση της έκθεσης στο θόρυβο.
- Πριν από οποιαδήποτε διαδικασία ρύθμισης - αποσυνδέστε τον κινητήρα από τον αεραγωγό.
- **Προσέχετε τα χέρια, τα μαλλιά και τα ρούχα σας - να τα διατηρείτε πάντα σε απόσταση ασφαλείας από τα περιστρεφόμενα μέρη.**

Κίνδυνος

ΠΡΟΕΙΔΟΠΟΙΗΣΗ

Κίνδυνος από πολυμερή
Τα περύγια αυτού του προϊόντος περιέχουν PTFE (ένα συνθετικό φθοροπολυμερές). Εξαιτίας της φθοράς, ενδέχεται να υπάρχουν σωματίδια PTFE στο εσωτερικό του προϊόντος. Εάν θερμανθεί, το PTFE μπορεί να παραγάγει αναθυμιάσεις, οι οποίες μπορεί να προκαλέσουν πυρετό από αναθυμιάσεις πολυμερούς με συμπτώματα παρόμοια με αυτά της γρίπης, ειδικά αν η εισπνοή γίνει καπνίζοντας μολυσμένο καπνό.

Κατά τη μεταχείριση των πτερυγίων και άλλων εξαρτημάτων, τηρείτε τις συστάσεις υγείας και ασφαλείας για το PTFE:

- Μην καπνίζετε όταν πραγματοποιείτε εργασίες συντήρησης σε αυτό το προϊόν
- Τα σωματίδια PTFE δεν πρέπει να έρθουν σε επαφή με γυμνή φλόγα, πυρακτωμένα αντικείμενα ή θερμότητα
- Τα εξαρτήματα του κινητήρα πρέπει να πλένονται με καθαριστικό υγρό και όχι φυσώντας συμπιεσμένο αέρα
- Πλένετε τα χέρια σας πριν ξεκινήσετε οποιαδήποτε άλλη δραστηριότητα



Γενικές πληροφορίες

ΔΗΛΩΣΗ ΕΝΣΩΜΑΤΩΣΗΣ ΤΗΣ ΕΚ

Εμείς, η Desoutter, 37 Mark road, Hemel Hempstead, Herts-UK, HP2 7BW, +44 (0) 1442 838999, δηλώνουμε ότι το παρόν μηχανήμα (βλ. εξώφυλλο για τύπο και σειριακό αριθμό) δεν πρέπει να τεθεί σε λειτουργία έως ότου η μηχανή, στην οποία πρόκειται να ενσωματωθεί ή να συναρμολογηθεί, δηλωθεί ότι είναι σύμφωνη με τις διατάξεις της Οδηγίας του Συμβουλίου της 17 Μαΐου 2006 για την προσέγγιση της νομοθεσίας των κρατών μελών σχετικά

με τις μηχανές (2006/42/EK, Παράρτημα I, παράγραφοι 1.1, 1.2, 1.3, 1.4, 1.5, 1.6).

Ισχύοντα εναρμονισμένο πρότυπο/ ισχύοντα εναρμονισμένα πρότυπα: EN ISO 12100

Προέλευση προϊόντος: Hungary

Το τεχνικό αρχείο διατίθεται από τις εγκαταστάσεις της ΕΕ:
CP

38 rue Bobby Sands - BP 10273
44818 Saint Herblain - France

Saint Herblain, 13/02/2009

B. Blanchet, Γενικός Διευθυντής

Υπογραφή εκδότη

Εγκατάσταση

Εγκατάσταση

Προετοιμασία εγκατάστασης, δείτε το σχήμα στις οδηγίες Σέρβις.

Ο μη αναστρέψιμος αεροκινητήρας μπορεί να λειτουργήσει με μια απλή βαλβίδα διακοπής. Ένας σωλήνας ή αγωγός συνδέει τον κινητήρα και τη βαλβίδα.

Ο αναστρέψιμος αεροκινητήρας μπορεί να λειτουργήσει με βαλβίδα 5 εξόδων. Δύο σωλήνες ή αγωγοί συνδέουν τη βαλβίδα με τις θυρίδες εισαγωγής του κινητήρα.

Αν ο κινητήρας πρόκειται να χρησιμοποιηθεί σε εκρηκτικό περιβάλλον πρέπει να τοποθετηθούν φίλτρα/σιγαστήρες στα στόμια εξόδου του κινητήρα.

- ① Με τη σύνδεση σιγαστήρα στο στόμιο εξάτμισης του κινητήρα ο ήχος του κινητήρα αποσβάζεται. Περαιτέρω μείωση του θορύβου επιτυγχάνεται με την απομάκρυνση της εξάτμισης διοχετεύοντας την με ένα σωλήνα σε ξεχωριστό θάλαμο εξάτμισης.

Ποιότητα αέρα

- Για βέλτιστη απόδοση και μέγιστο χρόνο ζωής του μηχανήματος συνιστάται η χρήση πεπιεσμένου αέρα με σημείο δρόσου μεταξύ +2°C και +10°C. Συνιστάται η εγκατάσταση ενός ξηραντήρα αέρα ψυκτικού τύπου.
- Χρησιμοποιήστε ένα ξεχωριστό φίλτρο αέρα για να απομακρύνετε στερεά σωματίδια μεγαλύτερα από 30 microns και περισσότερο από 90% νερού, εγκατεστημένο όσο το δυνατόν πιο κοντά στο μηχανήμα και πριν από οποιαδήποτε άλλη μονάδα παραγωγής αέρα. Καθαρίστε τον σωλήνα με ριπές αέρα πριν από τη σύνδεση.
- Ο πεπιεσμένος αέρας πρέπει να περιέχει μία μικρή ποσότητα λαδιού. Συνιστούμε ανεπιφύλακτα να εγκαταστήσετε έναν λιπαντή διάχυσης λαδιού, ρυθμισμένο φυσιολογικά σε 3-4 σταγόνες (50mm³)/m³ κατανάλωση αέρα για εργαλεία μεγάλου κύκλου λειτουργίας ή έναν λιπαντή μονού σημείου, για εργαλεία μικρού κύκλου λειτουργίας.
Αναφορικά με τα εργαλεία που δεν απαιτούν λίπανση, δεν αποτελεί μειονέκτημα - κατ' επιλογή του πελάτη - εάν ο συμπιεσμένος αέρος περιέχει μια μικρή ποσότητα λαδιού που παρέχεται από λιπαντή.
Εξαιρέση αποτελούν τα εργαλεία με στρόβιλο, τα οποία δεν πρέπει να έρχονται σε επαφή με λάδι.
(Για περαιτέρω πληροφορίες, βλέπε τα εξαρτήματα της σειράς Air Line στον κύριο κατάλογο).

Σύνδεση πεπιεσμένου αέρα

- Η μηχανή έχει σχεδιαστεί για λειτουργική πίεση (e) 6–7 bar = 600–700 kPa = 87–102 psi.
- Καθαρίστε τον σωλήνα με ριπές αέρα πριν από τη σύνδεση.
- Το συνιστώμενο μέγεθος σωλήνα είναι 6.3 mm (1/4").

Συντήρηση

Γενική επιθεώρηση

Ο αεροκινητήρας πρέπει να τίθεται εκτός υπηρεσίας για επιθεώρηση μόλις εμφανιστεί οποιαδήποτε ένδειξη βλάβης. Τα χρονικά μεσοδιαστήματα λειτουργίας διαφέρουν ανάλογα με την ταχύτητα του κινητήρα και την ποιότητα του αέρα.

Λίπανση

Οι πλανητικές ταχύτητες, τα σφαιρικά και βελονοειδή έδρανα και ο στεγανοποιητικός δακτύλιος πρέπει να λιπαίνονται με γράσο σε συνδυασμό με την τακτική επιθεώρηση του κινητήρα. Το Molykote BR2 Plus παρέχει μεγάλα χρονικά μεσοδιαστήματα λειτουργίας μεταξύ των λιπάνσεων.

Χρησιμοποιείτε πάντα λιπαντικά καλής ποιότητας. Τα λάδια και γράσα που αναφέρονται στο διάγραμμα είναι παραδείγματα συνιστώμενων λιπαντικών.

Οδηγός λιπαντικών

Μάρκα	Λιπαντικό	Αερολίπανση
BP	Energrease LS-EP2	Energol E46
Esso	Beacon EP2	Arox EP46
Q8	Rembrandt EP2	Chopin 46
Mobil	Mobilegrease XHP 222 NLG 2*	Almo Oil 525
Shell	Alvania EP2 Cassida Grease RLS 1*	Torvcula 32
Texaco	Multifak EP2	Aries 32
Molykote	BR2 Plus	
Kluber Lub.	Klubersynth UH 1 14-151*	
Castrol	OBEE n UF 1*	

*Εγκεκριμένο από το USDA-H1

Αντισκωριακή προστασία και εσωτερικός καθαρισμός

Το νερό στον πεπιεσμένο αέρα, η σκόνη και τα σωματίδια από την εκτριβή προκαλούν σκουριά και φράξιμο των πτερυγίων του κινητήρα, των βαλβίδων κ.λπ.

Αυτό μπορεί να αποφευχθεί με την έκπλυση με λάδι (μερικές σταγόνες), με λειτουργία του κινητήρα για 5-10 δευτερόλεπτα και με απορρόφηση του λαδιού με ένα πανί. Προστατεύστε το εργαλείο με αυτόν τον τρόπο πριν από περιόδους ακινητοποίησης.

Γενική επιθεώρηση

Για να επιτύχετε τη βέλτιστη διάρκεια ζωής του κινητήρα σε κανονικές συνθήκες λειτουργίας, πρέπει να πραγματοποιείτε τακτικές επιθεωρήσεις και καθαρισμούς κάθε 12 μήνες ή μετά από κάθε 2.000 ώρες λειτουργίας, όποιο από τα δύο προηγείται. Η επιθεώρηση πρέπει να πραγματοποιείται πιο τακτικά σε πιο δύσκολες συνθήκες λειτουργίας.

- ① Καθαρίστε επιμελώς τον κινητήρα. Τοποθετήστε τον κινητήρα και ελέγξτε αν περιστρέφεται ελεύθερα. Ρίξτε δύο σταγόνες λαδιού στην είσοδο αέρα και λειτουργήστε τον κινητήρα σε χαμηλές στροφές για 5-10 δευτερόλεπτα.

- ① Αν ο πεπιεσμένος αέρας είναι πολύ ξηρός, οι χαμηλές στροφές λειτουργίας για τους κινητήρες χωρίς λιπαντικό μπορεί να μειωθούν ελαφρά μετά από μεγάλες περιόδους λειτουργίας. Αυτή η μείωση μπορεί να φτάσει στο 10-15%.

Φορτίο άξονα

Για να αποφεύγεται η υπερβολική αύξηση της θερμοκρασίας των εδράνων δεν πρέπει να ξεπερνώνται τα μέγιστα φορτία άξονα που αναφέρονται στα έντυπα πωλήσεων και στην τελευταία σελίδα. Στο διάγραμμα της τελευταίας σελίδας θα βρείτε τα αποδεκτά φορτία άξονα.

Χρήσιμες πληροφορίες

📖 Μπείτε στο Desoutter www.desoutter.com

Μπορείτε να βρείτε κάθε είδους πληροφορίες σχετικά με εργαλεία, εξαρτήματα, εξοπλισμό της Desoutter, καθώς και δημοσιευμένα θέματα στο WEB site μας!

Ανταλλακτικά

Τα ανταλλακτικά χωρίς αριθμό παραγγελίας διατίθενται για τεχνικούς λόγους και δεν παρέχονται ξεχωριστά.

Η χρήση άλλων ανταλλακτικών εκτός από τα γνήσια ανταλλακτικά της Desoutter μπορεί να προκαλέσει μειωμένες επιδόσεις και αυξημένη ανάγκη σε συντήρηση και, στη διακριτική ευχέρεια της εταιρείας μας, μπορεί να ακυρώσει κάθε εγγύηση.

Οδηγίες συντήρησης

Σέρβις εργαλείων και εξυπηρέτηση πελατών της Desoutter

Η απόδοση των βιομηχανικών εργαλείων σας επηρεάζει άμεσα την ποιότητα των προϊόντων σας και την παραγωγικότητα των διαδικασιών σας, καθώς και την υγεία και την ασφάλεια των χειριστών σας. Το Κέντρο Εξυπηρέτησης Πελατών της Desoutter παρέχει ηρεμία (Peace of Mind™) και βέλτιστη λειτουργία εφ' όρου ζωής.

Σέρβις εργαλείων

Οι ειδικοί μας μπορούν να διατηρήσουν τη βέλτιστη λειτουργία των εργαλείων σας, μειώνοντας το χρόνο εκτός λειτουργίας και βοηθώντας σας να προβλέπετε το κόστος. Χάρη στην εμπειρία μας στα μηχανικά εργαλεία που λειτουργούν σε απαιτητικές εφαρμογές σε όλο τον κόσμο, μπορούμε να βελτιστοποιήσουμε τη συντήρηση κάθε εργαλείου βάσει της εφαρμογής σας.

Εγκατάσταση και ρύθμιση

Οι υπηρεσίες εγκατάστασης και ρύθμισης που παρέχουμε σας βοηθούν να θέσετε πιο γρήγορα σε λειτουργία τα νέα εργαλεία σας. Ένας εξουσιοδοτημένος μηχανικός σέρβις της Desoutter ρυθμίζει τα εργαλεία σας βάσει των προδιαγραφών σας. Προς εξοικονόμηση χρόνου, τα εργαλεία βελτιστοποιούνται με προσομοιώσεις προτού αποσταλούν προς εγκατάσταση. Κατόπιν, δοκιμάζονται και οι επιδόσεις τους ελέγχονται σε άμεση σύνδεση. Ανάλογα με την εφαρμογή, ο μηχανικός ρυθμίζει κάθε εργαλείο για μέγιστη αξιοπιστία. Ανάλογα με τις ανάγκες του πελάτη, οι μηχανικοί μας μπορούν στη συνέχεια να συνεχίσουν να παρακολουθούν την παραγωγή κατά την άνοδο και την τελική ταχύτητα γραμμής. Αυτό εξασφαλίζει την μέγιστη αξιοποίηση των δυνατοτήτων του εργαλείου σε επίπεδα μαζικής παραγωγής.

Part no	2050538803	
Issue no	0	
Series no	A	
Date	2011-03	
Page	44	

ΕΠΙΣΚΕΥΕΣ

Μειώνουμε το διοικητικό βάρος της διαχείρισης επισκευών, χάρη στην υπηρεσία επισκευής σε προκαθορισμένη τιμή και στη γρήγορη επαναφορά του εργαλείου. Επωφελούνμαστε πάντοτε του χρόνου επισκευής για να πραγματοποιήσουμε ένα πλήρες γενικό σέρβις, το οποίο βοηθά το εργαλείο να αντέχει περισσότερο στη γραμμή παραγωγής με μεγάλο χρόνο χρήσης. Για ακόμη γρηγορότερη επαναφορά, μπορούμε να κρατούμε ανταλλακτικά στο στοκ μας, στο πλαίσιο του συμβολαίου σέρβις σας. Μπορούμε να παρακολουθούμε το ιστορικό επισκευών όλων των εργαλείων και μπορούμε να παρέχουμε εκτεταμένες εκθέσεις ανάλυσης των εργαλείων, καθόλη τη διάρκεια ζωής τους.

Προληπτική συντήρηση

Μπορούμε να προσαρμόσουμε, με το εξειδικευμένο λογισμικό μας, το πρόγραμμα προληπτικής συντήρησης, σύμφωνα με τις απαιτήσεις της εφαρμογής σας, λαμβάνοντας υπόψη παραμέτρους, όπως ο ετήσιος αριθμός κύκλων, οι χρόνοι των κύκλων και οι ρυθμίσεις του εργαλείου. Με τον τρόπο αυτό μειώνονται οι δαπάνες των ιδιοκτητών και τα εργαλεία εξακολουθούν να λειτουργούν στην καλύτερη δυνατή κατάσταση τους. Η προληπτική συντήρηση διατίθεται με προκαθορισμένη τιμή, πράγμα που σας βοηθά να κάνετε καλύτερη διαχείριση του προϋπολογισμού σας. Σε κάποιες περιπτώσεις, τα εργαλεία που συντηρούμε είναι επιλέξιμα για παράταση εγγύησης. Παρέχουμε Προγράμματα Παράτασης Εγγύησης, τα οποία παρέχουν ένα πλήρες πρόγραμμα σέρβις/ εξυπηρέτησης για τις αγορές νέων εργαλείων. Παρακαλούμε, επικοινωνήστε μαζί μας για να σας ενημερώσουμε για το Tool Care™ και για το πρόγραμμα παράτασης εγγύησης.

Εξυπηρέτηση πελατών

Εκτός από το να βελτιστοποιούμε τις επιδόσεις των μεμονωμένων εργαλείων, σας βοηθούμε επίσης να απλουστεύσετε τη διαχείριση και την κατοχή των εργαλείων.

Εκπαίδευση

Παρέχουμε πλήρη προγράμματα εκπαίδευσης και σεμιναρίων, με στόχο τη βελτίωση των επιδόσεων των χειριστών σας και των εξειδικευμένων γνώσεων των υπεύθυνων παραγωγής σας. Παρέχουμε εκπαίδευση με πρακτική εξάσκηση είτε στη μονάδα σας είτε σε ένα από τα κέντρα εκπαίδευσής μας. Η εκπαίδευση καλύπτει τη λειτουργία και τη χρήση των εργαλείων. Βελτιώνοντας τις γνώσεις και τις δεξιότητες των χειριστών σας, θα μπορούν να κάνουν τη δουλειά τους πιο ικανοποιητικά και θα αυξηθεί η παραγωγικότητά τους.

Πλήρη προγράμματα σέρβις

Κατά τη διαχείριση μίας ευρείας γκάμας συστημάτων εργαλείων, είναι σημαντικό να διατηρείτε υπό έλεγχο το κόστος. Τα πλήρη προγράμματα σέρβις που παρέχουμε είναι κομμένα και ραμμένα στις ανάγκες σας. Μειώνουν τα αποθέματα ανταλλακτικών, χαμηλώνουν το διοικητικό κόστος και παρέχουν δυνατότητα πρόβλεψης του προϋπολογισμού. Τα πλήρη προγράμματα σέρβις είναι διαθέσιμα για μεμονωμένες εγκαταστάσεις ή για πολλαπλές μονάδες, ανεξάρτητα από το εάν βρίσκονται στην ίδια χώρα ή περιοχή ή σε διάφορα μέρη του κόσμου. Η Desoutter θα σας παράσχει μία πλήρη ανάλυση κόστους και απόδοσης της επένδυσής σας, προκειμένου να εξασφαλίσει ότι θα λάβετε την καλύτερη δυνατή ανταμοιβή για το ότι φροντίζετε τον εξοπλισμό σας. Πάρτε την ευκαιρία και αφήστε μας να σας το δείξουμε! Ελέγξτε τη νέα υπηρεσία Peace of Mind™. Με αυτή την προσφορά ο πελάτης καταβάλλει ένα προκαθορισμένο ποσό και λαμβάνει τρία χρόνια πλήρων επισκευών, συμπεριλαμβανομένων ανταλλακτικών, εργασίας, προληπτικής συντήρησης και διαχείρισης.

ΕΓΓΥΗΣΗ DESOUTTER

- 1) Το συγκεκριμένο προϊόν Desoutter καλύπτεται από εγγύηση που αφορά ελαττώματα στην εργασία ή τα υλικά και η οποία έχει μέγιστη διάρκεια 12 μηνών από την ημερομηνία αγοράς του προϊόντος από την εταιρεία Desoutter ή τους αντιπροσώπους της με την προϋπόθεση ότι, κατά τη διάρκεια της περιόδου αυτής, η χρήση του προϊόντος δεν υπερβαίνει τη διάρκεια της κανονικής διάρκειας. Εάν η διάρκεια χρήσης του προϊόντος υπερβαίνει τη διάρκεια της κανονικής διάρκειας, η διάρκεια ισχύος της εγγύησης θα μειωθεί αναλόγως.
- 2) Εάν, κατά τη διάρκεια ισχύος της εγγύησης, το προϊόν εμφανίσει ελαττώματα στην εργασία ή τα υλικά, θα πρέπει να επιστραφεί στην εταιρεία Desoutter ή τις αντιπροσωπίες της, συνοδευόμενη από σύντομη περιγραφή του ελαττώματος που εντοπίστηκε. Η εταιρεία Desoutter, κατά την αποκλειστική της ευχέρεια, θα επισκευάσει ή θα αντικαταστήσει, χωρίς χρέωση, τα αντικείμενα που θα κριθούν ελαττωματικά από πλευράς εργασίας ή υλικών.
- 3) Αυτή η εγγύηση παύει να ισχύει σε περίπτωση κατάχρησης ή ακατάλληλης χρήσης του προϊόντος, καθώς και στην περίπτωση τροποποίησης ή επισκευής των προϊόντων με χρήση μη γνήσιων ανταλλακτικών Desoutter ή στην περίπτωση επισκευών που θα πραγματοποιηθούν από τεχνικούς που δεν αποτελούν προσωπικό της Desoutter ή των εξουσιοδοτημένων αντιπροσωπειών της.
- 4) Τα έξοδα με τα οποία θα επιβαρυνθεί η Desoutter για την επισκευή βλαβών που προήλθαν από κατάχρηση, κακή χρήση, ατύχημα ή μη εξουσιοδοτημένες τροποποιήσεις, θα γίνουν απαιτητά στο ακέραιο.
- 5) Η Desoutter δεν αποδέχεται την ευθύνη για χαμένες ώρες εργασίας ή άλλες ζημιές που θα προκληθούν εξαιτίας των ελαττωματικών προϊόντων.
- 6) Εξαιρούνται ρητώς οποιεσδήποτε άμεσες, έμμεσες ή παρεπόμενες ζημιές που θα προέλθουν από ελαττωματικά προϊόντα.
- 7) Αυτή η εγγύηση αντικαθιστά όλες τις υπόλοιπες εγγυήσεις ή τους ρητούς ή έμμεσους όρους, όσον αφορά την ποιότητα, την εμπορευσιμότητα ή την καταλληλότητα για συγκεκριμένο σκοπό.
- 8) Κανένας, ούτε αντιπρόσωπος, ούτε συνεργάτης, ούτε εργαζόμενος της Desoutter, δεν έχει την άδεια να κάνει προσθήκες ή τροποποιήσεις στους όρους της συγκεκριμένης περιορισμένης εγγύησης με οποιονδήποτε τρόπο.

Part no	2050538803	
Issue no	0	
Series no	A	
Date	2011-03	
Page	46	

Säkerhetsanvisningar

Varning

Tillse att operatören har läst och förstått denna instruktion innan motorn används.

Motorn och dess tillbehör får endast användas för avsett ändamål.

Av säkerhetsskäl måste varje modifiering av motorn och dess tillbehör, som kan påverka produktsäkerheten, godkännas av tillverkarens tekniskt ansvarige.

För att undvika personskador och skaderisker vid användning under lång tid:

- **Om motorn skall användas där explosionsfara föreligger måste filter/ljuddämpare monteras i motorns avloppsportar.** Ljuddämpare rekommenderas även vid andra användningar för att minska bullerexponeringen.
- Innan någon justering görs, koppla bort motorn från tryckluftnätet.
- **Akta händer, hår och lösa klädesplagg** – se upp för roterande delar.

Varning

VARNING



Risker med polymerer
Lamellerna i den här produkten innehåller PTFE (en syntetisk fluoropolymer). På grund av slitage kan det finnas PTFE-partiklar inuti produkten. Vid uppvärmning kan PTFE bilda ångor som kan orsaka polymerförgiftning med influensaliknande symptom, särskilt vid rökning av förorenad tobak.
Hälsa- och säkerhetsrekommendationer för PTFE måste åtföljas noggrant vid hantering av lameller och andra komponenter:

- Rök aldrig under service på den här produkten
- PTFE-partiklar får inte komma i kontakt med öppen eld, glöd eller värme
- Motorkomponenter måste tvättas med rengöringsvätska och får inte blåsas rena med tryckluft
- Tvätta händerna innan du börjar på någon annan aktivitet

Utfärdarens underskrift

Installation

Installation

Uppspänning, se figur i Serviceanvisningarna.

Ej reversibel luftmotor kan manövreras med en enkel avstängningsventil. Ett rör eller en slang förbinder motorn med ventilen.

Reversibel luftmotor kan manövreras med en 5-portsventil. Ventilen ansluts till motorn med två rör eller slangar.

Om motorn skall användas där explosionsfara föreligger måste filter/ljuddämpare monteras i motorns avloppsportar.

- ① Ljuddämpning erhålles genom att ansluta en ljuddämpare till avloppsporten. Ytterligare dämpning av ljudet erhålles genom att leda bort avloppsluften med en bit slang till ett avskilt utrymme.

Luftkvalitet

- För bästa prestanda och maximal livslängd för utrustningen rekommenderar vi att man använder tryckluft med daggpunkt mellan +2 °C och +10 °C. Vi rekommenderar även att man installerar en lufttorkare med kylfunktion.
- Använd ett separat luftfilter. Detta filter tar bort fasta partiklar som är större än 30 mikron, och det tar också bort över 90 % av vatten i vätskeform. Filtret ska installeras så nära maskinen/utrustningen som möjligt, och före övrig luftberedningsutrustning. Blås igenom slangen före anslutning.
- Tryckluften måste innehålla en liten mängd olja. Vi rekommenderar starkt att man installerar en oljedimsmörjare. Denna ställs normalt in på 3-4 droppar olja (50 mm³) per m³ förbrukad tryckluft vid användning av tryckluftverktyg som har långa arbetscykler.
- Man kan även använda en enpunktssmörjare för verktyg som har korta arbetscykler. Vad gäller smörjfria verktyg är det upp till kunden att avgöra vilken kringutrustning som ska användas. Det är dock ingen nackdel om tryckluften innehåller en liten mängd olja som t.ex. matas från en dimsmörjare. Turbinverktyg måste dock hållas fria från olja. (se Trycklufttillbehör i vår huvudkatalog).

Allmän information

EG-FÖRSÄKRAN FÖR INBYGGNAD

Vi, Desoutter, 37 Mark road, Hemel Hempstead, Herts-UK, HP2 7BW, +44 (0) 1442 838999 deklarerar att denna produkt (med typ och serienummer enligt framsidan) inte får tas i drift förrän maskineriet, i vilket den är avsedd att inbyggas eller monteras, har deklarerats vara i enlighet med villkoren i rådets direktiv av den 17 maj 2006 om tillnärmning av medlemsstaternas lagstiftning som är relaterad till maskiner. (2006/42/EG, Bilaga I, styckena 1.1, 1.2, 1.3, 1.4, 1.5, 1.6).

Tillämplig(a) harmoniserad(e) standard(er): EN ISO 12100
Produktens ursprung: Hungary

Tekniskt dokument tillgängligt från EU:s huvudkontor:
CP
38 rue Bobby Sands - BP 10273
44818 Saint Herblain - Frankrike

Saint Herblain, 13/02/2009
B. Blanchet, Verkställande direktör

Tryckluftsanslutning

- Maskinen är avsedd för ett arbetstryck (e) av 6–7 bar = 600–700 kPa.
- Blås ren slangen innan den ansluts.
- Rekommenderad slangdimension är 6.3 mm (1/4").

Underhåll

Underhåll

Luftmotorn måste tas ur drift och kontrolleras vid minsta tecken till fel. Serviceintervallen varierar beroende på motorns varvtal och luftens kvalitet.

Smörjning

Planetväxlar, kul- och nållager samt tätningssringen skall smörjas med fett vid den regelbundna översynen av motorn. Molykote BR2 Plus ger långt smörjintervall.

Använd smörjmedel av god kvalitet. De i tabellen angivna smörjmedlen utgör exempel på sådana som kan rekommenderas.

Rekommenderade smörjfetter

Fabrikat	Fett	Luftsmörjning
BP	Energol LS-EP2	Energol E46
Esso	Beacon EP2	Arox EP46
Q8	Rembrandt EP2	Chopin 46
Mobil	Mobilegrease XHP 222 NLG 2*	Almo Oil 525
Shell	Alvania EP2 Cassida Grease RLS 1*	Torvcula 32
Texaco	Multifak EP2	Aries 32
Molykote	BR2 Plus	
Klüber Lub.	Klubersynth UH 1 14-151*	
Castrol	OBEE n UF 1*	



*Approved acc. To USDA-H1

Rostskydd och invändig rengöring

Vatten i tryckluften, damm och slitpartiklar orsakar rostbildning och fastklibbning av lameller, ventiler etc. Detta kan undvikas genom att tillföra några droppar olja i maskinens luftinlopp. Kör maskinen sedan i tomgång 5–10 sekunder och fånga upp oljan i en tygrasa. Gör behandlingen före längre stillestånd.

Översyn

För att erhålla bästa livslängd på motorn bör vid normal drift regelbunden översyn och rengöring utföras efter var 12:e månad eller tidigare om 2000 timmars drift uppnås. Vid hård drift bör översyn utföras oftare.

-  Rengör motorn grundligt. Montera motorn och kontrollera att den roterar lätt. Håll två droppar olja i luftinloppet och kör motorn 5-10 sekunder i tomgång.
-  Om tryckluften är mycket torr kan tomgångsvarvtalet för smörjfria motorer minska något efter längre driftsperioder. Minskningen kan uppgå till 10-15 %.

Axellast

Högsta tillåtna axellast enligt vår försäljningslitteratur och på sista sidan får inte överskridas, eftersom lagertemperaturen då kan bli för hög. I diagrammet på sista sidan finner du den tillåtna axellasten.

Användbar information

 Logga in på www.desouttertools.com

Du kan hitta information om våra produkter, tillbehör, reservdelar och publicerade ärenden på vår webbplats.

Reservdelar

Artiklar utan beställningsnummer levereras inte separat av tekniska skäl. Detsamma gäller för delar som ingår i servicesatser.

Om andra delar än originalreservdelar från Desoutter används kan det leda till försämrad funktion och att mer underhåll krävs. Det kan även leda till att alla garantier upphör att gälla.

Serviceinstruktioner

Desoutters verktygs- och företagstjänster

Prestandan hos era industriella verktyg påverkar direkt kvaliteten på era produkter och produktiviteten i era processer liksom hälsan och säkerheten för era operatörer. Desoutters kundtjänstcenter levererar en livslång Peace of Mind™ och optimal drift.

Verktygstjänster

Våra experter kan hålla era verktyg i gång i bästa skick och reducera avbrottsiderna samt hjälpa er att göra kostnaderna mer förutsägbara. Tack vare vår erfarenhet inom kraftverktyg som används i krävande tillämpningar överallt i världen, kan vi optimera underhållet för varje verktyg utifrån er tillämpning.

Installation och idrifttagande

Få de nya verktygen i drift snabbare med våra tjänster för installation och idrifttagande. En kvalificerad servicetekniker från Desoutter tar nya verktyg i drift enligt specifikation. För att spara tid, är verktygen optimerade genom simuleringar innan de levereras ut för installation. De testas sedan och deras prestanda verifieras online. Baserat på tillämpningen, finjusterar teknikern varje verktyg för maximal tillförlitlighet. Beroende på kundens behov, kan våra tekniker sedan tillhandahålla en uppföljning av produktionen under uppstartsfasen och under körning med full kapacitet på linan. Detta säkerställer att högsta prestanda uppnås på serieproduktionsnivå.

Reparationer

Vi reducerar det administrativa krånglet med att hantera reparationer, tack vare fasta priser på reparationservice och snabba verktygsledtider. Vi utnyttjar alltid reparationstiden till att göra en komplett översyn, vilket bidrar till att verktygen håller längre i produktionslinan med hög tillgänglighet. För en ännu snabbare ledtid, kan vi hålla reservdelar i lager som en del av ert servicekontrakt. Vi kan spåra reparationshistoriken för alla verktyg och vi kan erbjuda omfattande analysrapportering för de tillhandahållna tjänsterna under hela verktygets livslängd.

Förebyggande underhåll

Genom vår särskilda mjukvara kan vi specialanpassa vår plan för förebyggande underhåll utifrån kraven i era tillämpningar, och tar hänsyn till företagsparametrar såsom årliga cykler, cykeltider och verktygsinställningar. Detta minskar ägandekostnaderna och gör att verktygen kan användas på toppen av deras prestanda. Det förebyggande underhåll finns tillgängligt med fast prissättning för att hjälpa er att bättre hantera er budget. I vissa fall är det möjligt med förlängda garantiperioder för verktyg som underhålls av oss. Vi erbjuder förlängda garantiprogram som erbjuder ett omfattande service-/supportprogram för nya verktygsinköp. Fråga oss om Tool Care™ och det förlängda garantiprogrammet.

Företagstjänster

Förutom att optimera de enskilda verktygens prestanda, hjälper vi er även med att förenkla förvaltning och ägandeskap av verktygen.

Utbildning

För att förbättra prestationerna från era operatörer och expertisen hos linjecheferna, erbjuder vi omfattande utbildningar och seminarier. Vi erbjuder handfast utbildning ute på er anläggning eller i något av våra utbildningscentra. Utbildningen täcker verktygens funktion och hantering. Genom att förbättra kunskapen och färdigheterna hos era operatörer ökar ni användarnas jobbtillfredsställelse och produktivitet.

Part no	2050538803	
Issue no	0	
Series no	A	
Date	2011-03	
Page	48	

Kompletta serviceplaner

När man ska förvalta ett stort antal verktygssystem är det viktigt att hålla kostnaderna under kontroll. Våra kompletta serviceplaner är skräddarsydda för era behov. De reducerar reservdelslagret, sänker administrationskostnaderna och ger budgetförutsägbarhet. Kompletta serviceplaner finns för enskilda fabriker eller för anläggningskomplex, oavsett om det gäller ett enda land, en region eller utspritt över hela världen. Desoutter erbjuder fullständig kostnadsanalys och avkastning på investeringen, för att säkerställa att ni får en total optimering av förvaltningen av er utrustning. Anta utmaningen och låt oss demonstrera den för er! Ta en titt på Peace of Mind™-tjänsten. Med detta erbjudande betalar kunden ett fast belopp och får tre års fullständiga reparationer inklusive reservdelar, arbete, förebyggande underhåll och förvaltning.

DESOUTTER-GARANTI

- 1) Denna Desoutter-produkt garanteras mot defekt utförande eller material under en period av högst 12 månader efter inköpsdatum från Desoutter eller deras ombud, förutsatt att dess användning är begränsad till enkelskiftarbete under hela denna period. Om användningsfrekvensen överskrider enkelskiftarbete skall garantiperioden reduceras i motsvarande mån.
- 2) Om produkten under garantiperioden verkar vara defekt beträffande utförande eller material, skall den återlämnas till Desoutter eller dess ombud tillsammans med en kortfattad beskrivning av den påstådda defekten. Desoutter skall efter eget gottfinnande ordna med reparation eller utbyte av sådana komponenter som anses felaktiga på grund av defekt utförande eller material.
- 3) Denna garanti upphör att gälla för produkter som misshandlats, missbrukats eller modifierats, eller som har reparerats med något annat än äkta Desoutter-reservdelar eller av någon annan än Desoutter eller dess auktoriserade serviceombud.
- 4) Om Desoutter skulle ådraga sig någon utgift vid åtgärdandet av en defekt som orsakats av misshandel, missbruk, ofrivillig skada eller icke auktoriserad modifiering kräver de att denna utgift till fullo betalas.
- 5) Desoutter accepterar inte att anspråk görs på arbetskostnader eller andra omkostnader för defekta produkter.
- 6) Alla direkta eller tillfälliga skador eller följdskador som uppkommer på grund av någon defekt undantages uttryckligen.
- 7) Denna garanti lämnas i stället för alla andra garantier, eller villkor, uttryckliga eller underförstådda, beträffande kvalitet, säljbarhet eller lämplighet för något bestämt ändamål.
- 8) Ingen, vare sig ombud, tjänsteman eller arbetstagare hos Desoutter har befogenhet att lägga till eller modifiera villkoren i denna begränsade garanti på något sätt.

Part no	2050538803
Issue no	0
Series no	A
Date	2011-03
Page	50



Инструкции по технике безопасности

Внимание!

Перед использованием этого двигателя ознакомьтесь с инструкциями по эксплуатации.

Двигатель, дополнительное оборудование и принадлежности к нему должны использоваться только по своему назначению.

Для надежности и безопасности двигателя или дополнительного оборудования любые конструкционные изменения, которые могут повлиять на его надежность, должны быть согласованы с техническим представителем производителя.

Чтобы избежать травмы и долговременные риски:

- если двигатель используется во взрывоопасной среде, на его выходных отверстиях должны использоваться фильтры или глушители.

Для снижения уровня шума рекомендуется использовать глушители и в других условиях;

- перед любыми работами по регулировке отсоедините двигатель от воздухопровода;
- будьте внимательны: руки, волосы и одежда должны быть на достаточном расстоянии от подвижных частей машины.

Внимание!

ПРЕДУПРЕЖДЕНИЕ

Опасные полимероматериалы
Лопастя изделия содержат ПТФЭ (синтетический фторполимер). По мере износа частицы ПТФЭ могут проникать в изделие. При нагревании, в особенности при курении зараженных табачных изделий, пары ПТФЭ способны вызвать так называемую фторопластовую лихорадку, симптомы которой напоминают грипп.

Работая с лопастями и другими деталями, содержащими ПТФЭ, соблюдайте рекомендации по охране здоровья и технике безопасности:

- Не курите во время проведения технического обслуживания изделия
- Примите меры к недопущению соприкосновения частиц ПТФЭ с огнём, раскаленными или нагретыми предметами
- Не продувайте детали мотора воздуховодом, а промывайте их чистой жидкостью
- Прежде чем приступить к любому другому делу, вымойте руки



Общие сведения

ДЕКЛАРАЦИЯ ЕС О ВСТРАИВАНИИ ОБОРУДОВАНИЯ

Мы, компания Desoutter, зарегистрированная по адресу 37 Mark road, Hemel Hempstead, Herts-UK, HP2 7BW, тел. +44 (0) 1442 838999, заявляем, что данная машина (тип и заводской номер которой указаны на титульном листе) запрещается вводить в работу до тех пор, пока не будет заявлено о соответствии машины, в которую оно должно быть встроено или с которой оно должно быть соединено, положениям Директивы Совета от 17 мая 2006 г. о сближении законодательств стран-членов ЕС по машинам (2006/42/ЕС, Приложение 1, статьи 1.1, 1.2, 1.3, 1.4, 1.5, 1.6).

Применимый(-ые) гармонизированный(-ые) стандарт(ы): EN ISO 12100

Страна происхождения изделия: Hungary

Техническую информацию можно получить по запросу в штаб-квартиру ЕС:

CP
38 rue Bobby Sands - BP 10273
44818 Saint Herblain - France

Сен-Эрблен, 13.02.2009

Б. Бланше (B. Blanchet), генеральный директор

Подпись заявителя

Установка

Установка

Установка, см. рис. в Инструкциях по эксплуатации.

Нереверсивный пневматический двигатель может управляться простым запорным клапаном. Двигатель и клапан соединяет один шланг или трубка.

Реверсивный пневматический двигатель может управляться 5-линейным клапаном. Входные отверстия двигателя и клапана соединяют два шланга или трубки.

Если двигатель используется во взрывоопасной среде, на его выходных отверстиях должны использоваться фильтры или глушители.

- ❗ Снижение шума от работающего двигателя обеспечивается присоединением глушителя к выхлопному отверстию двигателя. Для дальнейшего снижения шума выхлопные газы отводятся с помощью шланга в отдельную вытяжную камеру.

Качество воздуха

- Для оптимальной производительности и максимального срока эксплуатации механизма рекомендуется использовать сжатый воздух с температурой конденсации +2...+10 °С. Также рекомендуется установка осушителя воздуха охлаждающего типа.
- Используйте отдельный воздушный фильтр, задерживающий твердые частички размером более 30 микрон и более 90% влаги, и устанавливаемый как можно ближе к механизму перед другими устройствами подготовки воздуха. Продувайте воздухопроводы перед их подключением.
- Содержание масла в сжатом воздухе должно быть незначительным. Настоятельно рекомендуем устанавливать масло-распылитель однократного распыления, настроенный на 3-4 капли (50 куб. мм)/1 куб. м потребляемого воздуха (для устройств с долгосрочным рабочим циклом), или одноточечный смазочный механизм (для устройств с краткосрочным рабочим циклом).
При работе с устройствами, не требующими смазки, допускается содержание в воздухе незначительного количества смазки, подаваемой смазочным механизмом.
- Исключение составляют устройства с турбинами, в которых использование смазки не допускается. (см. раздел «Принадлежности систем подачи воздуха» в нашем главном каталоге).

Соединение сжатого воздуха

- Расчетное рабочее давление (e) – 6–7 бар = 600–700 кПа = 87–102 фт/д².
- Перед присоединением продуйте шланг.
- Рекомендуемый размер шланга: 6.3 mm (1/4").

Обслуживание

Техническое обслуживание

При малейших признаках сбоя необходимо заглушить пневмомотор, подвергнув его осмотру. Периодичность техобслуживания зависит от частоты вращения мотора и качественных характеристик воздуха.

Смазка

Смазка планетарных передач, шарико- и игольчатых подшипников, уплотнительного кольца производится в ходе планового техобслуживания мотора. Для Molykote BR2 Plus допускается более продолжительная периодичность смазки.

Пользуйтесь только высококачественной смазкой. Примеры рекомендованных масел и смазочных материалов приведены в таблице.

Руководство по смазочным материалам

Торговая марка	Смазка	Воздушная смазка
BP	Energrease LS-EP2	Energol E46
Esso	Beacon EP2	Arox EP46
Q8	Rembrandt EP2	Chopin 46
Mobil	Mobilegrease XHP 222 NLG 2*	Almo Oil 525
Shell	Alvania EP2 Cassida Grease RLS 1*	Torvcula 32
Texaco	Multifak EP2	Aries 32
Molykote	BR2 Plus	
Kluber Lub.	Klubersynth UH 1 14-151*	
Castrol	OBEE n UF 1*	

*Approved acc. To USDA-H1

Защита от ржавчины и внутренняя очистка

Вода в сжатом воздухе, пыль и частицы продуктов износа вызывают ржавчину и заедание лопастей, клапанов и т.д.

Эту проблему можно предотвратить с помощью продувки с маслом (несколько капель), работы двигателя в течение 5–10 сек. и сбором масла в тряпку. Перед длительным простоем инструмента необходимо защитить его таким образом.

Техобслуживание

Для продления срока службы мотора в обычных условиях эксплуатации техобслуживание и чистка производятся не реже раза в год или даже чаще, если наработка достигла 2000 часов. Чем суровее условия эксплуатации, тем чаще выполняется техобслуживание.

- ⓘ Тщательно очистите мотор.
Смонтировав мотор, проверьте, свободно ли он вращается. Введя пару капель масла в воздухозабор, дайте мотору поработать 5-10 секунд на холостом ходу.
- ⓘ Повышенная сухость сжатого воздуха может привести к некоторому снижению оборотов мотора на холостом ходу

после продолжительного срока эксплуатации. Такое снижение может достигать 10-15%.

Нагрузка на вал

Во избежание перегрева подшипников не допускается превышение предельных значений нагрузки на вал, указанных в наших коммерческих проспектах и на последней странице настоящего документа. Предельно допустимые значения нагрузки на вал приведены в схеме на последней странице.

Полезные сведения

 Зарегистрируйтесь на сайте www.desouttertools.com.

На нашем веб-сайте Вы можете найти информацию о наших изделиях, принадлежностях, запасных частях и печатных материалах.

Запасные части

По техническим причинам детали без номера заказа отдельно не поставляются.

Использование нефирменных запчастей может снизить производительность инструментов Desoutter и увеличить объем работ по их техническому обслуживанию; кроме того, компания может, по своему усмотрению, аннулировать все гарантии.

Инструкции по техобслуживанию

Услуги фирмы Desoutter по обслуживанию и учету инструментов

Эксплуатационные характеристики промышленных инструментов оказывают непосредственное влияние на качество выпускаемой продукции и на производительность технологических процессов, а также на здоровье и безопасность персонала. Центр по обслуживанию клиентов фирмы Desoutter поможет продлить срок службы Ваших изделий с помощью программы обслуживания Peace of Mind™ (душевное спокойствие) и обеспечить их оптимальную работу.

Техобслуживание инструментов

Наши специалисты помогут Вам поддержать работоспособность Ваших инструментов на максимально высоком уровне, сократить время простоя и обеспечить более высокую предсказуемость расходов. Опыт, приобретенный нами в процессе использования наших механизированных инструментов по всему миру, позволяет нам оптимизировать процесс техобслуживания каждого инструмента для каждого конкретного случая.

Установка и настройка

Предоставляемые нами услуги по установке и настройке позволят Вам в кратчайшие сроки подготовить инструменты к работе и начать их использование. Квалифицированный специалист по техобслуживанию фирмы Desoutter обеспечит ввод новых инструментов в работу согласно техническим требованиям. С целью экономии времени инструменты перед отгрузкой проходят этап оптимизации с помощью имитационного моделирования. Затем проводится их испытание и проверка их эксплуатационных характеристик в рабочем режиме. Наш специалист настраивает каждый инструмент так, чтобы обеспечить максимальную гибкость его использования в конкретном случае. Затем, в зависимости от потребностей заказчика, наши специалисты могут предложить сопроводже-

Part no	2050538803	
Issue no	0	
Series no	A	
Date	2011-03	
Page	52	

ние процесса производства на этапе наращивания его объема и достижения запланированного темпа выпуска продукции. Это обеспечит максимальный уровень производительности при серийном производстве.

Ремонтные работы

Административные препятствия на пути организации процесса проведения ремонтных работ сведены к минимуму благодаря фиксированным ценам на эти работы и кратким срокам их выполнения. Оптимизация времени, затрачиваемого на ремонтные работы, позволяет нам производить полную переборку инструментов, что обеспечивает более долгий срок их службы и увеличивает период их безотказной работы. В договор на техобслуживание может быть внесен пункт, согласно которому мы обязуемся хранить у себя на складе необходимые запчасти, что еще более сократит время возврата изделий после ремонта. На протяжении всего срока службы инструментов мы можем отслеживать историю проведения ремонтных работ всех изделий и предоставлять исчерпывающий отчет по оказанным услугам.

Профилактическое техобслуживание

С помощью соответствующего программного обеспечения мы разрабатываем план проведения профилактического техобслуживания в соответствии с конкретными требованиями заказчика, учитывая при этом такие параметры, как годовые циклы, длительность циклов и настройки инструментов. Это позволяет снизить расходы на содержание инструментов и поддержать их работоспособность на максимально высоком уровне. Можно предусмотреть твердые цены на профилактическое техобслуживание, что позволит Вам организовать более эффективное управление бюджетом. В некоторых случаях на обслуживаемые нами инструменты распространяется расширенная гарантия. Мы предлагаем программы расширенной гарантии, в рамках которых предоставляются всесторонние услуги по обслуживанию и поддержке, направленные на приобретение новых инструментов. По вопросам программы Tool Care™ и программы расширенной гарантии обращайтесь в фирму Desoutter.

Услуги учета

Помимо оказания услуг по оптимизации работы отдельных инструментов, мы также предоставляем услуги, позволяющие упростить процесс владения этими инструментами и управления ими.

Обучение

С целью повышения квалификации операторов и линейных руководителей мы организуем обширные программы тренингов и семинаров. Мы предлагаем практическое обучение на Вашем предприятии или на базе одного из наших обучающих центров. В программу обучения входит изучение функций инструментов и способов работы с ними. Повышение уровня знаний и умений операторов позволит им повысить удовлетворение от выполняемой работы и ее производительность.

Полные планы обслуживания

При управлении большим количеством инструментальных систем важно обеспечить контроль расходов. Наши полные планы обслуживания формируются в соответствии с Вашими потребностями. Это позволяет уменьшить запасы запчастей, снизить административные расходы и обеспечить предсказуемость бюджетных расходов. Полные планы обслуживания могут быть составлены как для одного, так и для нескольких предприятий, как для отдельной страны и региона, так и в глобальном масштабе. Фирма Desoutter предоставит Вам

полный анализ расходов и план их окупаемости, что позволит обеспечить оптимальную оптимизацию процесса ухода за оборудованием. Поставьте задачу и позвольте нам показать Вам ее решение! Ознакомьтесь с новой услугой Peace of Mind™. В рамках этого предложения заказчику за фиксированную плату в течение трех лет предоставляется полный объем ремонтных работ, включая запчасти, сами работы, профилактическое техобслуживание и услуги по управлению инструментами.

ГАРАНТИЯ ФИРМЫ DESOUTTER

- 1) Настоящее изделие Desoutter гарантировано от дефектов изготовления и материалов в течение периода не более 12 месяцев с даты приобретения у фирмы Desoutter или её агентов, при условии, что его эксплуатация в течение всего этого периода была ограничена работой в одну смену. В случае, если интенсивность эксплуатации превышала односменную, гарантийный период будет сокращен пропорционально.
- 2) Если в течение гарантийного периода в изделии будет обнаружен дефект изготовления или материалов, оно должно быть возвращено на фирму Desoutter или её агентам, вместе с кратким описанием подозреваемого дефекта. Desoutter, по её усмотрению, либо организует ремонт либо бесплатную замену тех частей, которые признаны неисправными по причине дефектов изготовления или материалов.
- 3) Настоящая гарантия перестает действовать в отношении изделий, которые неправильно эксплуатировались или использовались не по назначению или модифицированы или были отремонтированы с использованием запчастей, не являющихся подлинными запчастями производства Desoutter, или отремонтированы кем-либо, кроме самой фирмы Desoutter или санкционированных ею агентов по обслуживанию.
- 4) В случае, если Desoutter понесет расходы по исправлению дефектов, возникших в результате неправильной эксплуатации или использованию не по назначению или в результате случайного повреждения или несанкционированной модификации, фирма потребует от клиента полного возмещения расходов.
- 5) Desoutter не принимает требования о возмещении расходов на рабочую силу или других расходов, понесенных в отношении дефектных изделий.
- 6) Любые прямые, случайные или косвенные убытки, понесенные в результате любых последствий любого дефекта, настоящим явным образом исключаются из гарантийных обязательств.
- 7) Настоящая гарантия дана взамен всех остальных гарантий или условий, явных или подразумеваемых, в отношении качества, годности для продажи или пригодности к какой-либо конкретной цели использования.
- 8) Никто, будь то агент, служащий или наемный работник фирмы Desoutter, не уполномочен никоим образом добавлять или видоизменять условия и установления настоящей ограниченной

Instrukcje dotyczące bezpieczeństwa

Ostrzeżenie

Przed użyciem silnika należy zaznajomić się z instrukcjami dotyczącymi jego obsługi.

Silnika, jego osprzętu i akcesoriów można używać wyłącznie w celach, do których zostały przeznaczone.

Z przyczyn odpowiedzialności za skutki wad produktu oraz z przyczyn bezpieczeństwa wszelkie modyfikacje silnika lub jego wyposażenia dodatkowego, które mogłyby mieć wpływ na odpowiedzialność za skutki wad produktu, można przeprowadzać wyłącznie za aprobatą techniczną producenta.

W celu zapobieżenia obrażeniom osób oraz niebezpieczeństwom długoterminowym należy przedsięwziąć następujące środki:

– **Jeżeli silnik będzie eksploatowany w otoczeniu zagrożonego eksplozją, w przyłączach wylotowych silnika należy zamontować filtry/tłumiki.**

Użycie tłumików zaleca się również w innych zastosowaniach w celu zmniejszenia hałasu.

- Przed przystąpieniem do jakichkolwiek procedur regulacyjnych należy odłączyć silnik od przewodu pneumatycznego.
- **Zwracać uwagę na dłonie, włosy i odzież - zawsze trzymać je z dala od wirujących części.**

Ostrzeżenie

UWAGA

Zagrożenia wynikające z zastosowania polimerów Łopatki w tym produkcie zawierają PTFE (politetrafluoroetylen) Z powodu zużycia mechanicznego, cząsteczki PTFE mogą znajdować się wewnątrz produktu. W przypadku podgrzania PTFE może wytwarzać opary, które mogą spowodować, tzw. gorączkę fluorowo-polimerową, której objawy są podobne do objawów grypy. Do wystąpienia tej choroby może szczególnie przyczynić się palenie zanieczyszczonego tytoniu.

Podczas obsługi łopatek i innych elementów należy przestrzegać następujących zaleceń BHP dotyczących kontaktu z politetrafluoroetylenem:

- Nie palić tytoniu podczas obsługi technicznej produktu
- Nie dopuszczać do kontaktu cząstek PTFE z otwartym ogniem, żarem lub wysoką temperaturą
- Elementy silnika należy umyć środkiem czyszczącym, a nie oczyścić sprężonym powietrzem
- Należy umyć ręce przed rozpoczęciem jakichkolwiek innych czynności

Dokumentacja techniczna dostępna w instytucjach UE:
CP
38 rue Bobby Sands - BP 10273
44818 Saint Herblain - Francja

Saint Herblain, 13/02/2009
B. Blanchet, dyrektor generalny
Podpis osoby zatwierdzającej

Instalacja

Instalacja

Sposób instalacji został przedstawiony na rysunku w instrukcjach serwisowych.

Silnik pneumatyczny bez możliwości zmiany kierunku pracy można obsługiwać przy pomocy zwykłego zaworu odcinającego. Silnik jest łączony z zaworem za pomocą jednego przewodu elastycznego lub sztywnego.

Silnik pneumatyczny z możliwością zmiany kierunku pracy można obsługiwać przy pomocy zaworu 5-drogowego. Zawór jest łączony z przyłączami wlotowymi silnika za pomocą dwóch przewodów elastycznych lub ciągłych.

Jeżeli silnik będzie eksploatowany w otoczeniu zagrożonego eksplozją, w przyłączach wylotowych silnika należy zamontować filtry/tłumiki.

- ⓘ Hałas podczas pracy silnika można zredukować, podłączając tłumik na przyłączy wydechowym silnika. Dalsze tłumienie można uzyskać, wyprowadzając wydech przy pomocy przewodu elastycznego do oddzielnej komory wydechowej.

Jakość powietrza

- W celu uzyskania optymalnej wydajności i maksymalnej żywotności urządzenia zaleca się stosowanie sprężonego powietrza o punkcie rosy w granicach +2°C do +10°C. Montaż osuszacza typu chłodniczego jest zalecany.
- Do usuwania cząstek stałych większych niż 30 mikronów i odwadniania powietrza o wilgotności względnej większej niż 90 %, który powinien być zamontowany możliwie blisko urządzenia i przed jakimkolwiek urządzeniem przygotowania powietrza, należy stosować oddzielny filtr powietrza. Przed podłączeniem przewodów powietrza należy je przedmuchać.
- Sprężone powietrze musi zawierać niewielką ilość oleju. Usilnie zaleca się zainstalowanie smarowniczkę wytwarzającej mgłę olejową z ustawieniem 3 do 4 kropli (50mm³)/m³ na 1 m³ zużywanego powietrza w przypadku długich cykli pracy narzędzia lub pojedynczego punktu smarowania w przypadku krótkich cykli pracy narzędzia.
- Jeśli chodzi o narzędzia nie wymagające smarowania, mała ilość oleju aplikowana przez smarowniczkę nie wpływa niekorzystnie na pracę urządzenia. Wyjątek stanowią narzędzia z napędem turbinowym, gdzie powietrze nie może zawierać oleju. (patrz akcesoria na przewodach sprężonego powietrza w naszym głównym katalogu).

Podłączenie skompresowanego powietrza

- Maszyna jest skonstruowana dla pracy pod ciśnieniem roboczym 6-7 barów = 600-700 kPa = 87-102 psi.
- Należy przedmuchać, przeczyszczyć przewód giętki (wąż) przed podłączeniem.

Informacje ogólne

DEKLARACJA ZGODNOŚCI WE

Firma Desoutter, z siedzibą pod adresem 37 Mark road, Hemel Hempstead, Herts-UK, HP2 7BW, +44 (0) 1442 838999 oświadcza, że niniejszej maszyny (typ i numer seryjny znajdują się na stronie tytułowej) nie należy oddawać do eksploatacji, dopóki urządzenie, którego elementem się stanie lub w które zostanie wmontowana, nie uzyska zgodności z dyrektywą wspólnoty z dnia 17 maja 2006 r., zgodnie z przepisami Krajo w Członkowskich odnośnie maszyn (2006/42/EC, Załącznik I, punkty 1.1, 1.2, 1.3, 1.4, 1.5, 1.6).

Obowiązujące normy zharmonizowane: EN ISO 12100

Pochodzenie produktu: Hungary

- Rekomendowany wielkość przewodu giętkiego (średnica wewnętrzna) to 6.3 mm (1/4").

Konserwacja

Naprawa

W razie wystąpienia jakichkolwiek symptomów usterki silnik pneumatyczny należy wycofać z eksploatacji w celu przeprowadzenia przeglądu. Częstotliwość serwisowania może być różna, zależnie od prędkości pracy silnika i jakości powietrza.

Smarowanie

Przekładnie planetarne, łożyska kulowe i igiełkowe, a także pierścienie uszczelniające należy smarować podczas przeprowadzania regularnych przeglądów silnika. Smar Molykote BR2 Plus zapewni długie okresy między kolejnymi smarowaniami.

Należy zawsze używać smarów wysokiej jakości. Oleje i smary przedstawione w tabeli to przykłady zalecanych środków smarnych.

Wykaz środków smarnych

Marka	Smar	Smarowanie pneumatyczne
BP	Energrease LS-EP2	Energol E46
Esso	Beacon EP2	Arox EP46
Q8	Rembrandt EP2	Chopin 46
Mobil	Mobilegrease XHP 222 NLG 2*	Almo Oil 525
Shell	Alvania EP2 Cassida Grease RLS 1*	Torvcula 32
Texaco	Multifak EP2	Aries 32
Molykote	BR2 Plus	
Klubber Lub.	Klubersynth UH 1 14-151*	
Castrol	OBEE n UF 1*	

*Zgodność z normą To USDA-H1

Ochrona przed rdzą i czyszczenie elementów wewnętrznych

Woda w sprężonym powietrzu, pył i cząstki, powstające w miarę zużycia części, powodują powstawanie rdzy i blokowanie łopatek, zaworów itp.

Problem ten można rozwiązać przez wlanie oleju (kilka kropli), uruchomienie silnika na 5-10 sekund i zebranie nadmiaru oleju za pomocą szmatki. W taki sam sposób zabezpiecz narzędzie, gdy nie będzie ono używane przez dłuższy czas.

Naprawa

Aby uzyskać możliwie najdłuższą żywotność silnika w normalnych warunkach eksploatacji, należy przeprowadzać przeglądy i czyszczenie co 12 miesięcy lub po 2000 godzinach pracy, zależnie od tego co nastąpi wcześniej. Przeglądy powinny być przeprowadzane z większą częstotliwością w przypadku trudniejszych warunków eksploatacji.

- ⓘ Silnik należy dokładnie czyścić. Zamontować silnik i sprawdzić, czy obraca się swobodnie. Nanieść dwie krople oleju na miejsce wlotu powietrza i umożliwić pracę silnika na obrotach jałowych przez 5-10 sekund.
- ⓘ Jeżeli sprężone powietrze jest bardzo suche, prędkość pracy silników nie wymagających smarowania na obrotach jałowych może ulec pewnemu zmniejszeniu po dość długich okresach pracy. Zmniejszenie prędkości może wynosić 10-15%.

Obciążenie wału

Nie wolno przekraczać maksymalnych obciążeń podanych na ostatniej stronie dokumentacji sprzedaży, aby zapobiec przegrzaniu się łożysk. Na schemacie na ostatniej stronie znajdują się dopuszczalne obciążenia wału.

Przydatne informacje

 Zaloguj się na stronie firmy Desoutter: www.desoutter.com

Na naszej stronie WWW można znaleźć wszelkie informacje dotyczące narzędzi firmy Desoutter, akcesoriów, części zamiennych!

Części zamienne

Ze względów technicznych części bez numerów katalogowych nie są dostarczane osobno.

Użycie części innych niż oryginalne części zamienne firmy Desoutter może spowodować zmniejszenie wydajności narzędzia i konieczność wykonywania większej liczby czynności obsługowych, a także, w przypadku firm, może doprowadzić do utraty wszelkich gwarancji.

Instrukcje serwisowe

Oferowany przez firmę Desoutter serwis narzędzi i monitorowanie wykorzystania zasobów

Prawidłowe funkcjonowanie narzędzi przemysłowych ma bezpośredni wpływ na jakość wytwarzanych produktów i wydajność procesów technologicznych, a także na zdrowie i bezpieczeństwo operatorów. Centrum Obsługi Klientów firmy Desoutter zapewnia optymalne funkcjonowanie narzędzi w ramach usługi Peace of Mind™ obejmującej cały okres ich eksploatacji.

Serwis narzędzi

Nasi eksperci potrafią zapewnić doskonałe funkcjonowanie Państwa narzędzi, ograniczając czasy przestoju i ułatwiając prognozowanie kosztów. Dzięki naszemu doświadczeniu w zakresie użytkowania narzędzi mechanicznych w wymagających zastosowaniach na całym świecie, jesteśmy w stanie zoptymalizować konserwację każdego narzędzia w oparciu o konkretne zastosowanie.

Montaż i konfiguracja

Oferowane przez nas usługi montażowe i konfiguracyjne umożliwiają szybsze wdrożenie i eksploatację nowych narzędzi. Wykwalifikowany technik serwisowy firmy Desoutter zapewnia rozruch eksploatacyjny nowych narzędzi zgodnie ze specyfikacją. W celu zaoszczędzenia czasu narzędzia są przed wysłaniem do klienta optymalizowane w drodze symulacji komputerowej. Następnie narzędzia są poddawane testom, podczas których następuje bezpośrednie sprawdzenie ich działania. W oparciu o konkretne zastosowanie każde narzędzie poddawane jest precyzyjnej regulacji w celu zapewnienia maksymalnej niezawodności. W zależności od potrzeb klienta nasi inżynierowie mogą następnie prześledzić produkcję w fazie rozruchowej oraz po osiągnięciu ostatecznej prędkości linii produkcyjnej. Zapewnia to uzyskanie najwyższej wydajności na poziomie produkcji masowej.

Naprawy

Dzięki oferowanemu w stałej cenie serwisowi naprawczemu i krótkim czasom naprawy narzędzi umożliwiamy ograniczenie administracyjnych kłopotów związanych z zarządzaniem naprawami. Czas przeznaczony na naprawę wykorzystujemy zawsze na

Part no	2050538803	
Issue no	0	
Series no	A	
Date	2011-03	
Page	56	

przeprowadzenie kompletnego przeglądu, co zapewnia większą trwałość narzędzi na linii produkcyjnej, czyli długi czas sprawności. W ramach zawartej umowy serwisowej przechowujemy w naszym magazynie odpowiednie części zamienne, co zapewnia dalsze skrócenie czasu trwania naprawy. Jesteśmy w stanie śledzić historię napraw wszystkich narzędzi i dostarczać szczegółowe raporty analityczne dotyczące świadczonych usług serwisowych przez cały okres użytkowania narzędzi.

Konserwacja prewencyjna

Dzięki używaniu dedykowanego oprogramowania możemy dostosować plan konserwacji prewencyjnej do Państwa wymagań, z uwzględnieniem takich parametrów jak cykle roczne, czasy trwania cykli, nastawy narzędzi itp. Pozwala to ograniczyć koszty eksploatacyjne i umożliwia utrzymanie narzędzi w doskonałym stanie technicznym. Konserwacja prewencyjna oferowana jest po stałych cenach, co umożliwia lepsze zarządzanie posiadanym budżetem. W niektórych przypadkach konserwowane przez nas narzędzia kwalifikują się do uzyskania rozszerzonych gwarancji. Oferujemy Programy Rozszerzonej Gwarancji, zapewniające wszechstronny serwis/wsparcie techniczne w przypadku nowo zakupionych narzędzi. W celu uzyskania informacji o programie Tool Care™ i programie rozszerzonej gwarancji prosimy o kontakt z naszą firmą.

Monitorowanie wykorzystania zasobów

Oprócz optymalizacji wydajności poszczególnych narzędzi zapewniamy również pomoc w zakresie upraszczania procedur związanych z zarządzaniem i eksploatacją narzędzi.

Szkolenie

W celu zwiększenia wydajności pracy Państwa operatorów oraz udoskonalenia fachowej wiedzy Państwa kierowników produkcji zapewniamy wszechstronne szkolenia i programy seminaryjne. Oferujemy praktyczne szkolenia w Państwa zakładzie lub w jednym z naszych centrów szkoleniowych. Program szkolenia obejmuje działanie i obsługę narzędzi. Dzięki udoskonaleniu swojej wiedzy i umiejętności Państwa operatorzy będą czerpać większe zadowolenie ze swojej pracy i zwiększą swoją wydajność.

Plany pełnej obsługi serwisowej

W przypadku zarządzania szerokim zakresem systemów narzędziowych ważną sprawą jest utrzymywanie kosztów pod kontrolą. Oferowane przez nas plany pełnej obsługi serwisowej są dostosowane do Państwa potrzeb. Umożliwiają one ograniczenie zapasów części zamiennych, obniżenie kosztów zarządzania i uzyskanie przewidywalności budżetu. Plany pełnej obsługi serwisowej są dostępne dla pojedynczych zakładów lub całej sieci zakładów, zarówno w jednym kraju, jak też w danym regionie lub na całym świecie. Firma Desoutter dostarczy Państwu pełną analizę kosztów i zwrotu z inwestycji, dzięki czemu będą Państwo mogli w optymalny sposób dbać o posiadany sprzęt. Podejmijcie Państwo to wyzwanie i pozwólcie nam zademonstrować naszą ofertę! Prosimy sprawdzić naszą nową usługę Peace of Mind™. W ramach tej oferty klient płaci stałą cenę i otrzymuje trzy lata pełnych napraw, obejmujących części zamienne, robociznę, konserwację prewencyjną i zarządzanie.

GWARANCJA FIRMY DESOUTTER

- 1) Niniejszy produkt firmy Desoutter jest objęty gwarancją z tytułu wadliwego wykonania lub wad materiałowych przez okres maksymalnie 12 miesięcy od daty zakupu od firmy Desoutter lub jej przedstawicieli, pod warunkiem, że jego użytkowanie jest ograniczone w tym okresie do pracy jednozmianowej. Jeżeli intensywność użytkowania wykracza ponad pracę jednozmianową, okres gwarancji zostanie proporcjonalnie skrócony.
- 2) Jeżeli w okresie gwarancyjnym produkt wykazuje prawdopodobne wady produkcyjne lub materiałowe, powinien zostać zwrócony do firmy Desoutter lub jej przedstawicieli wraz z krótkim opisem domniemanej wady. Firma Desoutter zapewni, według swojego uznania, nieodpłatną naprawę lub wymianę elementów, które zostaną uznane za wadliwe z powodu wad w wykonawstwie lub wad materiałowych.
- 3) Niniejsza gwarancja nie ma zastosowania do produktów, które były używane nadmiernie lub niezgodnie z przeznaczeniem lub zostały zmodyfikowane, lub które zostały naprawione za pomocą części zamiennych innych niż oryginalne części firmy Desoutter lub naprawione przez kogoś innego niż firma Desoutter lub jej autoryzowane punkty serwisowe.
- 4) Jeżeli firma Desoutter poniesie jakiegokolwiek koszty naprawiając wadę wynikłą z nadmiernego lub niewłaściwego użytkowania, uszkodzeń przypadkowych lub nieautoryzowanych modyfikacji, firma będzie wymagać pokrycia takich kosztów w pełnej kwocie.
- 5) Firma Desoutter nie uznaje roszczeń z tytułu kosztów robocizny lub innych wydatków poniesionych w związku z wadliwymi produktami.
- 6) Wszelkie bezpośrednie, uboczne lub wtórne szkody wynikłe z jakiegokolwiek wad są wyraźnie wykluczone z gwarancji.
- 7) Niniejsza gwarancja udzielana jest w miejsce wszelkich innych gwarancji lub warunków, wyraźnych lub domniemanych, dotyczących jakości, przydatności handlowej lub przydatności do jakiegokolwiek innego konkretnego celu.
- 8) Żaden przedstawiciel, firma podległa lub pracownik firmy Desoutter, ani żadna inna osoba nie jest upoważniona do wprowadzania jakiegokolwiek uzupełnień bądź modyfikacji warunków niniejszej ograniczonej gwarancji.

Bezpečnostné pokyny

Varovanie

Pred použitím tohto motora sa oboznámte s prevádzkovými pokynmi.

Tento motor, jeho doplnky a príslušenstvo musia byť používané len na taký účel, na ktorý boli určené.

Kvôli bezpečnosti a zodpovednosti za výrobok musí akúkoľvek úpravu motora alebo jeho príslušenstva, ktorá môže mať vplyv na zodpovednosť za výrobok, schváliť technický odborník výrobcu.

Aby ste zabránili poraneniu osôb a dlhodobým rizikám:

- Ak sa bude motor používať vo výbušnom prostredí, musí sa nainštalovať filter alebo tlmíče na vonkajších portoch motora.

Na zníženie hluku sa odporúča použiť tlmíče aj pre iné aplikácie.

- Pred akoukoľvek úpravou odpojte motor od vzduchového potrubia.
- Dávajte pozor na ruky, vlasy a odev – vždy dodržiavajte dostatočnú vzdialenosť od rotujúcich častí.

Varovanie

VÝSTRAHA

Polymérové riziko

Lopatky tohto výrobku obsahujú PTFE (a syntetický fluoropolymér). Čiastočky PTFE sa môžu kvôli opotrebovaniu nachádzať vo vnútri výrobku. Pri nahriatí môže PTFE vyprodukovať výpary, ktoré môžu spôsobiť horúčku z polymérových výparov so symptómami podobnými chrípke, najmä pri fajčení kontaminovaného tabaku.

Pri manipulácii s lopatkami a inými súčasťami sa musia dodržiavať zdravotné a bezpečnostné pokyny pre PTFE:

- Pri vykonávaní servisných prác nefajčíte
- Čiastočky PTFE nesmú prísť do kontaktu s otvoreným ohňom, žiarom alebo teplom
- Komponenty motora sa musia umyť s čistiacou tekutinou a nesmú sa vyfúknuť vzduchovým potrubím
- Pre vykonaním akejkoľvek inej činnosti si umyte ruky

Saint Herblain, 13/02/2009
B. Blanchet, generálny riaditeľ
Podpis emitenta

Inštalácia

Inštalácia

Nastavenie, pozrite si obrázok v servisných pokynoch.

Nereverzý vzduchový motor môže riadiť jednoduchý uzatvárací ventil. Motor a ventil spája jedna hadica alebo rúrka.

Reverzý vzduchový motor môže riadiť 5-portový ventil. Ventil so vstupnými portami motora spájajú dve hadice alebo potrubia.

Ak sa bude motor používať vo výbušnom prostredí, musí sa nainštalovať filter alebo tlmíče na vonkajších portoch motora.

- ① Tlmenie zvuku motora nastane pripojením tlmíča k výfukovému kanálu motora. Ďalšie tlmenie dosiahnete vyvedením splodín hadicou do samostatnej výfukovej komory.

Kvalita vzduchu

- Pre dosiahnutie optimálneho výkonu a maximálnej životnosti nástroja sa odporúča používať stlačený vzduch pri vlhkosti od +2°C do +10°C. Ďalej sa odporúča inštalácia chladiča a vysúšača vzduchu.
- Používajte samostatný vzduchový filter na odstránenie pevných častíc väčších ako 30 mikrónov a viac ako 90% vody. Filter by mal byť inštalovaný čo najbližšie k nástroju a pred prípadnou jednotkou pre úpravu vzduchu. Pred pripojením prefúkните hadicu.
- Stlačený vzduch musí obsahovať malé množstvo oleja. Odporúča sa inštalácia lubrikačného zariadenia na olejovú hmlu, ktoré má byť nastavené na 3-4 kvapky (50 mm³) pre nástroje s dlhým pracovným cyklom, alebo jednoduchý lubrikátor pre krátke pracovné cykly.
- Pri použití nástrojov, ktoré nevyžadujú lubrikáciu nie je na škodu, keď dodávaný pracovný vzduch obsahuje malé množstvo oleja z lubrikátora. Výnimkou sú turbínové nástroje, ktoré nemôžu obsahovať olej. (viď Air Line Príslušenstvo v našom katalógu).

Všeobecné informácie

VYHLÁSENIE ES O ZAČLENENÍ

My, Desoutter, 37 Mark road, Hemel Hempstead, Herts-UK, HP2 7BW, +44 (0) 1442 838999, vyhlasujeme, že tento stroj (s typovým a výrobným číslom, viď. titulnú stranu) nesmie byť uvedený do prevádzky dovtedy, kým strojové zariadenie, do ktorého je určený na zabudovanie do alebo na montovanie nebolo vyhlásené v súlade s ustanoveniami smernice Rady zo 17. mája 2006 o aproximácii zákonov členských štátov týkajúcich sa strojových zariadení (2006/42/ES, príloha I, paragrafy 1.1, 1.2, 1.3, 1.4, 1.5, 1.6).

Použitie harmonizované štandardy: EN ISO 12100

Pôvod produktu: Hungary

Technický spis dostupný zo sídla EÚ:

CP
38 rue Bobby Sands - BP 10273
44818 Saint Herblain - France

Pripojenie stlačeného vzduchu

- Zariadenie je skonštruované pre pracovný tlak (e) 6-7 bar = 600 - 700 kPa = 87 - 102 psi.
- Hadicu pred pripojením prefúkните.
- Odporúčaná veľkosť hadice je 6.3 mm (1/4").

Údržba

Kontrola

Hneď ako sa objavia znaky poruchy, musí sa vzduchový motor zobrať do servisu na kontrolu. Servisné intervaly sa líšia v závislosti od otáčok motora a kvality vzduchu.

Mazanie

Planétové prevody, guľôčkové a ihlové ložiská a tesniaci krúžok sa musia mazať s mazivom v spojeniach pri pravidelnej kontrole



motora. Molykote BR2 Plus poskytuje dlhšie intervaly medzi mazaním.

Používajte vždy iba kvalitné mazivá. Oleje a mazivá uvádzané v tabuľke sú príklady odporúčaných mazív.

Príručka mazania

Značka	Mazivo	Mazanie vzduchu
BP	Energrease LS-EP2	Energol E46
Esso	Beacon EP2	Arox EP46
Q8	Rembrandt EP2	Chopin 46
Mobil	Mobilegrease XHP 222 NLG 2*	Almo Oil 525
Shell	Alvania EP2 Cassida Grease RLS 1*	Torvcula 32
Texaco	Multifak EP2	Aries 32
Molykote	BR2 Plus	
Klüber Lub.	Klubersynth UH 1 14-151*	
Castrol	OBEE n UF 1*	

*Schválené podľa USDA-H1

Ochrana pred koróziou a čistenie vnútra

Voda v stlačenom vzduchu, prach a častice vznikajúce opotrebením spôsobujú tvorbu hrdze a zadieranie lopatiek, ventilov a pod.

Tomuto predídete prepláchnutím s olejom (zopár kvapiek), spustením motora na 5 až 10 sekúnd a zachytením oleja do handričky. Takto ochránite nástroj pred dlhšími odstávkami.

Kontrola

Aby ste dosiahli čo najlepšiu servisnú životnosť motora pri bežných prevádzkových podmienkach, je nutné vykonať pravidelnú kontrolu a čistenie každých 12 mesiacov alebo po každých 2 000 hodinách prevádzky, čokoľvek nastane skôr. Pri ťažších prevádzkových podmienkach sa musí kontrola vykonávať častejšie.

- ❗ Dôkladne vyčistite motor.
Namontujte motor a skontrolujte, či sa voľne otáča. Kvapnite dve kvapky oleja do nasávania vzduchu a nechajte motor bežať 5 až 10 sekúnd na prázdno.
- ❗ Ak je stlačený vzduch veľmi suchý, môžu sa voľnobežné otáčky pri motoroch bez potreby mazania mierne znížiť po pomerne dlhých prevádzkových dobách. Zníženie môže byť o 10 až 15 %.

Zaťaženie hriadeľa

Maximálne hodnoty zaťaženia hriadeľa, uvedené v našej obchodnej literatúre a na poslednej strane, sa nesmú prekročiť, aby sa zabránilo nadmernému zvýšeniu teploty ložiska. V schéme na poslednej strane nájdete schválené zaťaženie hriadeľa.

Užitočné informácie

📖 Prihláste sa na Desoutter www.desoutter.com

Na našej WEB stránke môžete nájsť všetky druhy informácií ohľadne produktov Desoutter, príslušenstva, náhradných súčiastok, zverejnených dotazov.

Náhradné súčiastky

Súčiastky bez objednávacieho čísla sa z technických dôvodov nedodávajú samostatne.

Použitie iných ako originálnych náhradných dielov Desoutter môže viesť k zníženému výkonu nástroja a zvýšeným nárokom na údržbu a môže viesť, podľa uváženia spoločnosti, aj k strate akejkoľvek záruky.

Servisné pokyny

Nástrojové a účtovné služby firmy Desoutter

Výkon vašich priemyselných nástrojov priamo ovplyvňuje kvalitu vašich produktov a produktivitu procesov, ako aj zdravie a bezpečnosť vašich operátorov. Zákaznícke servisné centrum firmy Desoutter poskytuje po celú dobu životnosti produktu službu Peace of Mind™ a optimálnu prevádzku produktu.

Nástrojové služby

Naši odborníci môžu pomôcť čo najlepšej prevádzke vašich nástrojov, čím znížia prestoje a pomôžu zlepšiť odhad nákladov. Vďaka našim skúsenostiam s elektrickými nástrojmi spustenými v náročných aplikáciách po celom svete môžeme optimalizovať údržbu každého nástroja na základe vašej aplikácie.

Inštalácia a nastavenie

Spojzdnite nové nástroje rýchlejšie s našimi inštalačnými a nastavovacími službami. Kvalifikovaný servisný inžinier firmy Desoutter uvedie nové nástroje do prevádzky podľa špecifikácií. Aby sa ušetril čas, nástroje sú pred expedíciou na inštaláciu k zákazníkovi optimalizované pomocou simulácie. Sú testované a ich výkon je overený online formou. V závislosti od aplikácie nastaví inžinier každý nástroj na maximálnu spoľahlivosť. V závislosti od potrieb zákazníka môžu naši inžinieri poskytnúť sledovanie výroby počas počiatočnej fázy a koncovej rýchlosti linky. Tým sa zabezpečí dosiahnutie najväčšej spôsobilosti pri úrovniach hromadnej výroby.

Opravy

Znižujeme administratívu pri riešení opráv vďaka servisu za pevné ceny a rýchlemu dodaniu dielov. Dobu opravy vždy využijeme na kompletne premazanie nástroja, čo umožňuje dlhšiu životnosť nástrojov výroby linky a dlhšiu dobu prevádzky. Náhradné diely máme uložené na sklade, aby sme ich v rámci vašej servisnej zmluvy mohli dodať čo najrýchlejšie. Dokážeme monitorovať históriu opráv nástrojov a vieme poskytnúť rozsiahlu analytickú správu o poskytnutých službách počas doby životnosti nástrojov.

Preventívna údržba

Pomocou nášho špeciálneho softvéru prispôsobujeme náš plán preventívnej údržby podľa požiadaviek vašej aplikácie, pričom berieme do úvahy parametre ako ročné cykly, čas cyklov a nastavenia nástroja. Tým sa znížia náklady za nástroje a nástroje pracujú optimálne. Pri preventívnej údržbe sú stanovené pevné ceny, aby ste mohli lepšie spravovať svoj rozpočet. V niektorých prípadoch sa môžu na nástroje, ktorých údržbu vykonávame, uplatniť predĺžené záruky. Ponúkame programy predĺženej záruky, ktoré poskytujú kompletný program servisu/podpory pre novozakúpené nástroje. Obráťte sa na nás ohľadom programu Tool Care™ a predĺženej záruky.

Účtovné služby

Okrem optimalizovania výkonu jednotlivých nástrojov vám takisto pomôžeme zjednodušiť správu a vlastníctvo nástrojov.

Školenie

Zlepšujeme výkon vašich operátorov a vedomosti manažérov liniek, poskytujeme komplexné programy školení a seminárov.

Part no	2050538803	
Issue no	0	
Series no	A	
Date	2011-03	
Page	60	

Ponúkame školenia priamo vo vašom závode alebo v jednom z našich školiacich centier. Školenia zahŕňajú funkciu nástrojov a manipuláciu s nimi. Zlepšením vedomostí a zručností vašich operátorov zvýšite spokojnosť s prácou operátorov a ich produktivitu.

Kompletné servisné plány

Pri spravovaní veľkého počtu rôznorodých nástrojových systémov je dôležité mať pod kontrolou náklady. Naše kompletné servisné plány sú vyhotovené presne podľa vašich potrieb. Zmenšujú inventár náhradných dielov, znižujú administratívne náklady a umožňujú ľahké zostavenie rozpočtu. Kompletné servisné plány sú k dispozícii pre samostatné továrne alebo viaceré závody, či ide o jednu krajinu, región alebo sú roztrúsené po celom svete. Firma Desoutter vám poskytne kompletnú analýzu nákladov a návratnosti investícií, aby sme vám poskytli najlepšiu možnú optimalizáciu starostlivosti o vaše zariadenia. Prijmite túto výzvu a dovoľte nám demonštrovať naše služby! Vyskúšajte novú službu Peace of Mind™. Pri tejto ponuke zákazník zaplatí pevne stanovenú sumu a získa tri roky kompletných opráv vrátane náhradných dielov, práce, prevencie a spravovania.

ZÁRUKA FIRMY DESOUTTER

- 1) Tento výrobok firmy Desoutter je v záruke voči chybnéj výrobe alebo materiálom na maximálnu dobu 12 mesiacov od dátumu nákupu od firmy Desoutter alebo jej agentov za predpokladu, že jeho použitie je obmedzené na jednu prevádzkovú smenu v priebehu tejto lehoty. Ak frekvencia použitia presiahne jednu prevádzkovú smenu, záručná lehota výrobku bude primerane skrátená.
- 2) Ak na výrobku dôjde v priebehu záručnej lehoty k poruche, vyplývajúcej z chybnéj výroby alebo chybného materialu, výrobok vráťte firme Desoutter alebo do jej zastupiteľskej predajne spolu s krátkym popisom poruchy. Firma Desoutter na základe vlastného uváženia zabezpečí opravu alebo bezplatnú výmenu tých výrobkov, u ktorých boli poruchy spôsobené chybou výrobou alebo materiálom.
- 3) Táto záruka sa nevzťahuje na výrobky, s ktorými sa nesprávne zaobchádzalo, ktoré boli nesprávne použité alebo modifikované, pri oprave ktorých neboli použité originálne súčiastky firmy Desoutter, alebo ktoré neboli opravené firmou Desoutter, či jej oprávneným servisným strediskom.
- 4) Ak oprava poruchy spôsobenej nesprávnym zaobchádzaním, nesprávnym použitím alebo neoprávnenou modifikáciou spôsobí firme Desoutter náklady, bude firma Desoutter vyžadovať úplnú úhradu týchto nákladov.
- 5) Firma Desoutter nepríjma žiadne nároky na náklady spojené s vynaloženou prácou alebo na náklady vynaložené na chybné výrobky.
- 6) Akékoľvek priame, náhodné alebo následné škody vyplývajúce z akejkoľvek poruchy sú výslovne vylúčené.
- 7) Táto záruka sa vydáva namiesto všetkých ostatných záruk, alebo podmienok vyjadrených alebo naznačených vo vzťahu ku kvalite, predaju alebo vhodnosti pre akýkoľvek určený účel.
- 8) Žiaden zástupca, ani zamestnanec firmy Desoutter, nie je oprávnený akýmkoľvek spôsobom doplňovať ani modifikovať podmienky tejto obmedzenej záruky.

Part no	2050538803	
Issue no	0	
Series no	A	
Date	2011-03	
Page	62	

Bezpečnostní pokyny

Varování

Před používáním tohoto motoru se seznáme s provozními pokyny.

Tento motor i jeho nástavce a příslušenství je nutné používat pouze k účelu, ke kterému jsou určeny.

Pro zajištění odpovědnosti za vady výrobku a z bezpečnostních důvodů je nezbytné s technickým orgánem výrobce předem dohodnout jakékoli úpravy motoru a jeho příslušenství, které by mohly mít vliv na odpovědnost za vady výrobků.

Jak se chránit před zraněním a zabránit dlouhodobému riziku:

- **Má-li se motor používat v prostředí s nebezpečím exploze, je nutné na výstupní vývody motoru instalovat filtry nebo tlumiče.**

- Tlumiče jsou také doporučeny i pro další aplikace ke snížení hlučnosti.
- Před jakoukoliv operací seřizování odpojte motor od přívodu vzduchu.
- **Dejte pozor na ruce, vlasy a oděv – vždy dodržujte bezpečnou vzdálenost od otáčejících se částí.**

Výstraha

VAROVÁNÍ

Škodlivé účinky polymeru
Lamely v tomto výrobku obsahují PTFE (syntetický fluoropolymer). V důsledku opotřebení se částice PTFE mohou nacházet i uvnitř výrobku. Při zahřívání PTFE mohou vznikat výpary, které způsobují horečku z polymerových výparů s příznaky podobnými chřipce, zejména při kouření kontaminovaného tabáku.
Při manipulaci s lamelami a jinými součástmi je nutné dodržovat zdravotní a bezpečnostní doporučení týkající se PTFE:



- Během provádění oprav/údržby tohoto výrobku nekuřte.
- Částice PTFE nesmějí přijít do styku s otevřeným ohněm, žářem nebo teplem.
- Části motoru je nutné omývat čistící kapalinou, nikoliv pouze ofukovat vzduchem.
- Než se začnete věnovat jakémukoli jiné činnosti, umyjte si ruce.

Saint Herblain, 13.2.2009

B. Blanchet, Generální ředitel

Podpis vydavatele

Instalace

Instalace

Nastavení, viz obrázek v části Pokyny k servisu.

Nereverzní pneumatický motor je možné ovládat jednoduchým vypínacím ventilem. Motor a ventil spojuje jedna hadice nebo trubka.

Reverzní pneumatický motor je možné ovládat pěticestným ventilem. Ventil a vstupní otvory motoru spojují dvě hadice nebo trubky.

Má-li se motor používat v prostředí s nebezpečím exploze, je nutné na výstupní vývody motoru instalovat filtry nebo tlumiče.

- ⓘ Ztlumení zvuku motoru se dosáhne připojením tlumiče na výstupní vývod motoru. Dalšího ztišení se dosáhne vyvedením výfuku hadicí do oddělené výfukové komory.

Kvalita vzduchu

- Pro získání optimálního výkonu a maximální životnosti nástroje doporučujeme používat stlačený vzduch s rosným bodem od +2°C do +10°C. Dále se doporučuje instalace chladicího vysoušeče stlačeného vzduchu.
- Používejte samostatný vzduchový filtr k odstranění pevných částic větších než 30 mikronů a více než 90 % vody v tekutém stavu. Filtr má být nainstalován co nejbližší k nástroji a před jakýmkoli zařízením na zpracování vzduchu. Před připojením profoukněte hadici.
- Stlačený vzduch musí obsahovat malé množství oleje. Pro nástroje s dlouhým cyklem důrazně doporučujeme instalaci rozprašovací maznice na olej, která je obvykle seřizená na 3 – 4 kapky (50mm³) na m³ spotřebovaného vzduchu, pro nástroje s krátkým cyklem doporučujeme maznici pro lokalizované mazání.
- Pro nástroje, které nevyžadují mazání, záleží na zákazníkovi a není na závalu, pokud stlačený vzduch obsahuje malé množství oleje z maznice. Výjimku tvoří nástroje s turbínou, které nesmí obsahovat olej. (viz kapitola Příslušenství našeho hlavního katalogu).

Všeobecné informace

ES PROHLÁŠENÍ O ZAČLENĚNÍ

My, společnost Desoutter, 37 Mark road, Hemel Hempstead, Herts – Spojené království, HP2 7BW, +44 (0) 1442 838999, prohlašujeme, že tento produkt (s typovým a výrobním číslem, viz přední strana) nesmí být uveden do činnosti, dokud u strojního zařízení, do něhož má být produkt začleněn nebo s nímž má být produkt smontován, nebude prohlášena shoda s ustanoveními směrnice Rady ze dne 17. května 2006 o přiblížení zákonů členských států týkajících se strojních zařízení (2006/42/ES, příloha I, články 1.1, 1.2, 1.3, 1.4, 1.5, 1.6).

Příslušné harmonizované normy: EN ISO 12100

Původ produktu: Hungary

Technická dokumentace je k dispozici v ústředí pro EU:

CP

38 rue Bobby Sands – BP 10273

44818 Saint Herblain – Francie

Připojení stlačeného vzduchu

- Stroj je navržen pro pracovní tlak (e) 6–7 bar = 600–700 kPa = 87–102 psi.
- Před připojením profoukněte hadici.
- Doporučený rozměr hadice je 6.3 mm (1/4").

Údržba

Důkladná kontrola

Motor se musí vyřadit z provozu za účelem kontroly, jakmile dojde k libovolnému příznaku závady. Servisní interval je různý a závisí na rychlosti motoru a kvalitě vzduchu.

Mazání

Planetová ozubená kola, kuličková a jehlová ložiska a těsnící kroužek je nutné při pravidelné generální opravě motoru namazat mazacím tukem. Mazací tuk Molykote BR2 Plus umožňuje dlouhé intervaly mezi mazáním.

Vždy používejte maziva dobré kvality. Oleje a mazací tuky uvedené v tabulce jsou příklady doporučených maziv.

Průvodce mazáním

Značka	Mazací tuk	Přimazávání vzduchu
BP	Energrease LS-EP2	Energol E46
Esso	Beacon EP2	Arox EP46
Q8	Rembrandt EP2	Chopin 46
Mobil	Mobilegrease XHP 222 NLG 2*	Almo Oil 525
Shell	Alvania EP2 Cassida Grease RLS 1*	Torvcula 32
Texaco	Multifak EP2	Aries 32
Molykote	BR2 Plus	
Klubber Lub.	Klubersynth UH 1 14-151*	
Castrol	OBEE n UF 1*	
Castrol	Spheerol EPL2	

*Approved acc. To USDA-H1

Ochrana proti korozi a vnitřní čištění

Voda v tlakovém vzduchu, prach a částice vzniklé oděrem způsobují korozi a vážnutí lopatek, ventilů atd.

Tomu lze zabránit pročištěním olejem (několik kapek) za chodu motoru po dobu 5–10 vteřin a absorpcí oleje do tkaniny. Tímto způsobem chraňte nástroj dříve, než dojde k delším prostojům v důsledku poruchy.

Generální oprava

Pro dosažení nejlepší provozní životnosti motoru v normálních provozních podmínkách musí být generální oprava s čištěním prováděna každých 12 měsíců nebo po každých 2 000 hodinách provozu, podle toho, co nastane dříve. V těžších provozních podmínkách musí být generální oprava prováděna častěji.

- ❶ Motor pečlivě vyčistěte. Motor namontujte a zkontrolujte, zda se volně otáčí. Kápněte dvě kapky oleje do přívodu vzduchu a nechte motor běžet na volnoběžné otáčky po dobu 5 až 10 sekund.
- ❷ Pokud je stlačený vzduch velmi suchý, může se po delší době provozu volnoběžná rychlost motorů bez nutnosti přimazávání lehce snížit. Toto snížení může dosáhnout hodnoty 10 až 15 %.

Zatížení hřídele

Maximální hodnoty zatížení hřídele uváděné v našich propagačních prodejních tiskovinách a na poslední stránce nesmějí být překročeny, aby se zabránilo nadměrnému zvýšení teploty ložisek. Přijatelné zatížení hřídele najdete v diagramu na poslední stránce.

Užitečné informace

📖 Navštivte webové stránky www.desouttertools.com

Informace týkající se našich výrobků, příslušenství, náhradních dílů a publikovaných dokumentů naleznete na našich webových stránkách.

Náhradní díly

Díly bez objednáčích čísla nejsou z technických důvodů dodávány samostatně.

Použití jiných náhradních dílů než originálních dílů od společnosti Desoutter může způsobit snížení výkonu nástroje a zvýšení nároků na údržbu a podle rozhodnutí výrobce také neplatnost všech záruk.

Pokyny k údržbě

Nástrojové a zákaznické služby společnosti Desoutter

Výkonnost vašich průmyslových nástrojů přímo ovlivňuje kvalitu vašich produktů a produktivitu vašich procesů, stejně jako zdraví a bezpečnost vašich operátorů. Vaše zákaznické servisní středisko Desoutter vám zajistí klidnou práci v rámci programu Peace of Mind™ a optimální provoz po celou dobu životnosti nástrojů.

Nástrojové služby

Naši odborníci mohou zajistit nejlepší provoz vašich nástrojů, omezit prostoje a pomoci vám učinit náklady lépe předvídatelné. Díky našim zkušenostem s nástroji používanými v nejnáročnějších aplikacích po celém světě můžeme optimalizovat údržbu každého nástroje na základě vašeho konkrétního použití.

Instalace a nastavení

Nechejte nové nástroje nastavit a uvést do provozu rychleji pomocí našich služeb instalace a nastavení. Kvalifikovaní servisní technici společnosti Desoutter uvedou nové nástroje do provozu přesně podle specifikací. Z důvodu úspory času jsou nástroje optimalizovány prostřednictvím simulace ve výrobě ještě před dodáním do vašeho provozu k instalaci. Poté jsou testovány a jejich výkonnost je ověřována online. Na základě konkrétního použití technik vyladí každý nástroj z hlediska maximální spolehlivosti. Na základě potřeb zákazníka mohou naši technici zajistit sledování výroby během náběhu i při konečné rychlosti linky. Tím bude zajištěna nejvyšší způsobilost nástrojů na jednotlivých úrovních hromadné výroby.

Opravy

Omezujeme administrativní potíže spojené s opravami díky službě oprav s pevnou cenou a rychlou obrátkou nástrojů. Vždy využíváme dobu opravy i k provedení kompletní generální opravy, což napomáhá k zajištění delší využitelnosti nářadí na výrobní lince a jeho dlouhé životnosti. Za účelem ještě rychlejší obrátky můžeme držet, jako součást vaší servisní smlouvy, výměnné díly na skladě. Můžeme sledovat historii oprav všech nástrojů a můžeme vám poskytovat rozsáhlé analytické zprávy o poskytnutých službách, a to po celou dobu životnosti nástrojů.

Preventivní údržba

Prostřednictvím našeho vyhrazeného softwaru přizpůsobíme plán preventivní údržby požadavkům vaší aplikace, přičemž vezmeme v úvahu takové parametry, jako jsou například roční cykly, doby cyklů či nastavení nástrojů. To snižuje náklady na vlastnictví a udržuje výkonnost nástrojů na nejlepší úrovni. Preventivní údržba je k dispozici s pevnými cenami, které vám pomohou lépe řídit váš rozpočet. V některých případech se na nástroje, jejichž údržbu provádíme, vztahují rozšířené záruky. Nabízíme programy rozšířených záruk, které zajišťují kompletní servisní program/program podpory pro nově zakoupené nástroje. Podrobné informace ohledně programu Tool Care™ a programu rozšířené záruky s námi laskavě prokonzultujte.

Part no	2050538803	
Issue no	0	
Series no	A	
Date	2011-03	
Page	64	

Zákaznické služby

Kromě optimalizace výkonnosti jednotlivých nástrojů vám rovněž pomáháme zjednodušit správu a vlastnictví nástrojů.

Školení

Za účelem zlepšení výkonnosti vašich operátorů a odborných znalostí vašich linkových vedoucích poskytujeme komplexní programy školení a seminářů. Nabízíme praktická školení přímo ve vašem závodě nebo v jednom z našich školicích středisek. Školení zahrnuje funkce nástrojů i manipulaci s nimi. Zlepšením znalostí a dovedností vašich operátorů zvýšíte jejich uspokojení z práce i produktivitu.

Kompletní servisní programy

Při správě široké řady nástrojových systémů je důležité udržet náklady pod kontrolou. Naše kompletní servisní programy jsou šité na míru vašim potřebám. Omezují zásoby náhradních dílů, snižují administrativní náklady a zajišťují rozpočtovou předvídatelnost. Kompletní servisní programy jsou k dispozici pro jednotlivá zařízení nebo i pro více závodů, ať již v jediné zemi, jediném regionu nebo na celém světě. Společnost Desoutter vám poskytne kompletní nákladovou analýzu a přehled o návratnosti investice, abyste měli jistotu, že získáte nejlepší optimalizaci zajištění péče o vaše vybavení. Využijte tuto šanci a dovolte, abychom vám ji názorně předvedli! Prověřte si naši novou službu Peace of Mind™. S touto nabídkou zaplatí zákazník pevnou částku a získá tři roky zajištěných kompletních oprav, včetně náhradních dílů, nákladů na práci, preventivní údržby i správy.

ZÁRUKA FIRMY DESOUTTER

- 1) Na výrobek Desoutter platí záruka proti vadnému provedení nebo materiálu na maximální období 12 měsíců od data nákupu od firmy Desoutter nebo jejích zástupců za předpokladu, že jeho použití je omezeno na jednosměrný provoz po toto období. Pokud míra použití překročí míru použití během jednosměrného provozu, záruční období bude poměrným dílem zkráceno.
- 2) Pokud se bude v záruční době výrobek jevit jako vadný z hlediska provedení nebo materiálu, je třeba zaslat výrobek zpět firmě Desoutter nebo jejím zástupcům spolu se stručným popisem údajné vady. Firma Desoutter podle vlastního uvážení zajistí bezplatnou opravu nebo výměnu takové položky, u které se domnívá, že vada je způsobena chybným provedením nebo vadou materiálu.
- 3) Platnost této záruky zaniká u výrobců, se kterými se hrubě nebo nesprávně zacházelo, které byly modifikovány nebo opraveny s použitím jiných než originálních náhradních dílů Desoutter anebo někým jiným než firmou Desoutter anebo jejich autorizovanými servisními středisky.
- 4) Pokud firmě Desoutter vzniknou náklady na základě opravy vady, která vznikla hrubým nebo nesprávným použitím, náhodným poškozením anebo neschválenou modifikací, firma bude požadovat jejich plnou náhradu.
- 5) Firma Desoutter nepřijímá nároky na odškodnění za práci ani za jiné výdaje žádané u vadných výrobků.
- 6) Náhrady jakýchkoli přímých, náhodných nebo následných škod následkem jakékoliv vady se výslovně vylučují.
- 7) Tato záruka nahrazuje všechny ostatní záruky nebo výslovné či odvozené podmínky, týkající se kvality, obchodovatelnosti nebo způsobilosti k určitému účelu.
- 8) Nikomu, at' se jedná o zástupce, úředníka nebo zaměstnance firmy Desoutter, není povoleno žádným způsobem doplňovat či měnit podmínky této omezené záruky.

Part no	2050538803	
Issue no	0	
Series no	A	
Date	2011-03	
Page	66	

Biztonsági utasítások

Figyelmeztetés

E motor használata előtt győződjön meg arról, hogy ismeri a kezelési utasításokat.

E motort, kiegészítő elemeit és tartozékait csak olyan célra szabad használni, melyre tervezték.

A termékfelelősségi és biztonsági okokból a motor vagy tartozékainak bármely olyan változtatásához, mely befolyásolhatja a termékfelelősséget, a gyártó műszaki szakértőinek hozzájárulása szükséges.

A személyi sérülések és a hosszú távú kockázatok megelőzésére:

- **Ha robbanásveszélyes térségben használják a motort, akkor szűrőt/hangtompítót kell a motor kipufogónyílásaira szerelni.**

A hangtompítók használata zajnak kitettség csökkentés céljából más alkalmazásoknál is célszerű.

- Bármely beállítási művelet végzése előtt – bontsa a motor levegővezeték csatlakozását.
- **Vigyázzon a kezeire, hajára és ruházatára – mindig tartsa távol azokat a forgó alkatrészekről.**

Figyelmeztetés

FIGYELMEZTETÉS

Polimerekre vonatkozó veszélyek
A szerszám forgólapátjai PTFE-t tartalmazhatnak (szintetikus fluor-polimer). A kopás következtében a szerszám belsejében PTFE részecskék jelenhetnek meg. Melegítés hatására a PTFE gőzök polimer gőz lázat okozhatnak, náthaszerű tünetekkel, különösen szennyezett dohány szívása esetén.

A forgólapátok és más alkatrészek kezelésekor be kell tartani a PTFE-re vonatkozó munkavégzési egészségi és biztonsági előírásokat.

- Ne dohányozzon e termék szervizeléskor.
- Akadályozza meg, hogy a PTFE részecskék nyílt láng, izzó tárgyak vagy meleg hatásának legyenek kitéve.
- A motor alkatrészeit tisztítófolyadékkal kell mosni, nem szabad levegővel fúvatva tisztítani.
- Mielőtt bármilyen más művelethez fogna, mosson kezet.



Saint Herblain, 13/02/2009

B. Blanchet, Vezérigazgató

A kiadó aláírása

Felszerelés

Felszerelés

Beállítás, lásd a Szervizelési utasítások számait.

Ezen egy forgásirányú légmotor egy egyszerű nyomáskorlátozó szeleppel működtethető. Egy tömlővel van a motor és a szelep összekötve.

A két forgásirányú légmotor egy egyszerű 5 ágú szeleppel működtethető. Két tömlő vagy cső köti össze a motor bemeneti nyílásaival a szelepet.

Ha robbanásveszélyes térségben használják a motort, akkor szűrőt/hangtompítót kell a motor kipufogónyílásaira szerelni.

- ⓘ A motorhang tompítása a motor kipufogó nyílására csatlakoztatott hangtompítóval történik. További hangtompítás érhető el a kipufogás tömlővel történő továbbvezetésével egy kipufogó kamrába.

Levegőminőség

- A lehető legjobb teljesítmény és a készülék hosszú élettartama érdekében ajánlott, hogy a sűrített levegő harmatpontja +2°C és +10°C között legyen. Ajánlott egy hűtési elven működő levegőszárító felszerelése.
- Használjon egy külön levegőszűrőt, mely kiszűri 30 mikronnál nagyobb szilárd részecskéket, és a folyadékok több mint 90 százalékát, és szerelje a lehető legközelebb a készülékhez, de az összes többi levegő-előkészítő egység elé. Csatlakoztatás előtt fúvassa át a tömlőt.
- A sűrített levegőnek kis mennyiségben olajat kell tartalmaznia. Nyomatékosan ajánljuk egy olyan olajködkenő felszerelését, mely normál használat esetén 3–4 csepp (50mm³)/m³ olajat juttat a táplevegőbe hosszú ciklusidejű szerszámok esetén, illetve egy egy pontos olajozót rövid ciklusidejű szerszámok esetén.
- Ha a felhasználó úgy dönt, a kenést nem igénylő szerszámok táplevegőjéhez is lehet olajat adagolni. Csak a turbinás szerszámok jelentenek kivételt, melyek nem kaphatnak olajat. (lásd a légvezeték-tartozékokat a részletes katalógusunkban).

Sűrített levegő csatlakozás

- 6–7 bar = 600–700 kPa = 87–102 psi üzemi nyomásra tervezték a gépet.
- Csatlakoztatás előtt fúvassa ki a tömlőt.
- Az ajánlott tömlőméret 6.3 mm (1/4").

Karbantartás

Nagyjavítás

Azonnal be kell a légmotor használatát szüntetni, amint bármely hibára utaló jel tapasztalható. A szervizelési időközök a motor fordulatszámától és a levegőminőségtől függenek.

Általános információk

EU MEGFELELŐSÉGI NYILATKOZAT

Mi, a Desoutter, 37 Mark road, Hemel Hempstead, Herts-UK, HP2 7BW, +44 (0) 1442 838999 nyilatkozunk, hogy ezt a terméket (típus és sorozatszámával lásd az előlapon) tilos addig üzembe helyezni, amíg a gépre vonatkozólag, melybe be kívánják építeni vagy szerelni, nem nyilatkoztak a Tagállamok gépekről szóló törvényeinek közelítésére vonatkozó 2006. május 17-i bizottsági irányelv rendelkezéseinek való megfeleléségéről. **2006/42/EC, I. függelék, 1.1, 1.2, 1.3, 1.4, 1.5, 1.6 záradékok).**

Vonatkozó jogharmonizált szabvány(ok): EN ISO 12100

A termék eredete: Hungary

Műszaki fájl elérhető az EU székhelyen:

POSTAFIÓK

38 rue Bobby Sands - BP 10273

44818 Saint Herblain - Franciaország

Zampini Industrial Group

AirToolPro.com

1-800-353-4676

Industrial Air & Electric Tools

We Sell Reliability!

In Business Since 1987

FREE Expert Assistance - Call Now



Kenés

A bolygó kerekeket, golyós- és tücsapágyakat és a tömitőgyűrűt a motor szokásos nagyjavításakor kell zsírral kenni. A Molykote BR2 Plus gépszírral növelni lehet a kenések közötti intervallumokat.

Kizárólag minőségi kenőanyagokat használjon. A táblázatban szereplő olajok és zsírok ajánlott kenési példák.

Zsírokra vonatkozó útmutató

Márka	Zsír	Légkenés
BP	Energrease LS-EP2	Energol E46
Esso	Beacon EP2	Arox EP46
Q8	Rembrandt EP2	Chopin 46
Mobil	Mobilegrease XHP 222 NLG 2*	Almo oil 525
Shell	Alvania EP2 Cassida Grease RLS 1*	Torvcula 32
Texaco	Multifak EP2	Aries 32
Molycote	BR2 Plus	
Kluber Lub.	Klubersynth UH 1 14-151*	
Castrol	OBEE n UF 1*	

*Approved acc. To USDA-H1

Rozsdavédelem és belső tisztítás

A sűrített levegőben lévő nedvesség, a por és a kopás során keletkező részecskék a szárnyak, szelepek stb. rozsdásodását és besülését okozzák.

Ez megelőzhető úgy, hogy (néhány csepp) olajat teszünk a gépbe, 5-10 másodpercig járattuk, majd az olajat egy anyagdarabbal felitatjuk. Ha hosszabb időre elrakjuk az eszközt, akkor előtte végezzük el ezt az eljárást.

Nagyjavítás

A motor lehető legnagyobb élettartama eléréséhez normál működési körülmények között, 12 havonta vagy 2000 üzemóránként, melyet előbb elér, szokásos nagyjavítást és tisztítást kell végezni. Nehezebb működési körülmények között gyakrabban kell nagyjavítást végezni.

- Alaposan tisztítsa meg a motort. Szerelje be a motort, és ellenőrizze, hogy szabad forog-e. Cseppentsen két csepp olajat a levegőszívó nyílásba, és 5-10 másodpercig járassa üresen a motort.
- Ha nagyon száraz a sűrített levegő, akkor a kenésmentes motorok fordulatszáma kissé csökkenhet hosszabb működés után. 10-15% lehet e csökkenés mértéke.

Tengelyterhelés

A maximális tengelyterhelések a kereskedelmi tájékoztató anyagokban találhatóak meg, és nem léphetők túl az utolsó oldalon szereplő értékek a csapágyhőmérséklet túlzott emelkedésének megakadályozására. Az utolsó oldal ábrájában megtalálható az elfogadott tengelyterhelés.

Hasznos tudnivalók

Látogassa meg az Desoutter honlapját a www.desoutter.com címen

Weboldalunkon minden információt megtalál a Desoutter termékekről, tartozékokról, alkatrészekről és kiadványokról!

Tartozékok

A megrendelési számmal nem rendelkező tartozékokat technikai okokból önállóan nem szállítjuk.

Az eredeti Desoutter gyártmányon kívül bármely más pótalkatrész használata ronthatja a szerszám működését és növelheti a karbantartási szükségletet, és a vállalat szabályzatától függetlenül érvényteleníthet minden garanciát.

Karbantartási útmutató

Desoutter Szerszámgép- és ügyféltámogatási szolgáltatások

Az ipari gépek teljesítménye és minősége közvetlenül hat a gyártott termékek minőségére és a gyártási folyamatok hatékonyságára, ugyanakkor a gépkezelők egészségére és személyi biztonságára is. A Peace of Mind™ (problémamentes használat) névjegye alatt, a Desoutter Ügyfélszolgálati Központ biztosítja Önnek szerszámgépei életre szóló megbízhatóságát és optimális működését.

Gépkarbantartás és szerviz

Profi szakembereink karbantartási és szervizelési munkája mellett Ön nyugodt lehet, hogy szerszámgépei folyamatosan a lehető legjobb teljesítményt nyújtják, csökkentve az állásidőt és kiszámíthatóbbá téve költségeit. A fokozott teljesítmény-igényű ipari munkákban világszerte használt szerszámgépekkel szerzett tapasztalatunk a garancia arra, hogy vállalata speciális alkalmazásainak megfelelően optimalizáljuk szerszámgépei karbantartását.

Telepítés és beállítás

Vegye igénybe a szerszámgép-telepítési és -beállítás területén nyújtott szolgáltatásainkat, hogy gépei gyorsan és hatékonyan működésbe állíthatók legyenek. Az új szerszámgépek üzembehelyezését erre jogosult Desoutter szakemberünk végzi el. Az időtakarékoság érdekében a szerszámgépeket kiszállítás előtt szimulációs rendszeren optimalizáljuk. Ezt követően teszteljük és teljesítményüket on-line ellenőrizzük. Az adott alkalmazásnak megfelelően a szerszámgépeket szakemberünk a maximális megbízhatóságra optimalizálja. Az ügyfél igényeinek megfelelően ezt követően szerviz-szakembereink nyomom követik a termelést a teljes gyártósoron. Ez biztosítja, hogy a lehető legmagasabb szintű kapacitás áll rendelkezésre a tömegtermelési szinteken.

Javítások

Fixáras javítási szolgáltatásaink és a szerszámjavítás gyors végrehajtási ideje csökkenti a javításokkal járó adminisztratív munkákat. A javítási időt kihasználva mindig teljes generáljavítást is végzünk, ami hozzájárul a szerszámgépek hosszú élettartamához és a hasznos működési idő növeléséhez. A még gyorsabb végrehajtási idő érdekében a szerviz-szolgáltatási szerződés részeként folyamatosan közvetlen raktáron tarthatjuk a cserealkatrészeket. A szerszámgépek javítási előzményeiről javítási napló vezethető, amely kiegészíthető a szerszámgép teljes élettartamára vonatkozó részletes elemzéssel.

Megelőző karbantartás

Dedikált szoftvereink segítségével alkalmazásai követelményeihez igazított megelőző karbantartási tervet biztosítunk számos paraméter - többek között évi ciklusok, ciklusidők, szerszámgép-beállítások stb. - figyelembe vételével. Ez nagymértékben csökkenti a szerszámgép-tulajdonlás költségeit, miközben szerszámgépei mindig a lehető legjobb teljesítménnyel működnek. Költségei átláthatóbbá tétele érdekében a megelőző karbantartás is fixáras

Part no	2050538803	
Issue no	0	
Series no	A	
Date	2011-03	
Page	68	

szolgáltatásként áll rendelkezésre. Egyes esetekben az általunk karbantartott szerszámgépek kiterjesztett jótállásra is jogosultak. Kibővített jótállási programunk keretén belül átfogó karbantartási/támogatási szolgáltatásokat kínálunk újon vásárolt szerszámgépeihez. A kibővített jótállási program valamint a Tool Care™ program kapcsán kérjük, forduljon ügyfélszolgálatunkhoz.

Ügyféltámogatás

A szerszámgépek egyedi teljesítményének optimalizálása mellett leegyszerűsítheti teljes szerszámgép-parkja kezelésével járó folyamatait.

Képzés

Gépkezelői munkavégzésének és gépsor-vezetői munkájának jobbá tétele érdekében átfogó képzési programokkal és szemináriumokkal állunk rendelkezésére. Közvetlen, a szerszámgépeken bemutatott képzést biztosítunk saját gyárában, vagy valamelyik képzési központunkban. A képzés része a szerszámgépek funkcióinak bemutatása és azok kezelése. A gépkezelők szakértelmének és tudásának bővítésével fokozottan növekedik a termelékenység.

Teljes karbantartási tervek

Egy összetett géppark kezelésében alapvető szükséglet a költségek hatékony szabályozása. Az általunk kínált teljes karbantartási terv tökéletesen illeszkedik ügyfeleink igényeihez. A teljes karbantartási terv csökkenti a cserealkatrész-leltárt, alacsonyabb adminisztratív költségekkel jár és előre jelezhető költségvetést biztosít. Teljes karbantartási terv szolgáltatásunk egyetlen műhelyre vagy akár több gyárra is igénybe vehető, egyetlen országban, vagy régióban, vagy akár világszerte. A Desoutter egy teljes költségelemzést és ROI-elemzést nyújt amely biztosítja, hogy berendezései karbantartása során a lehető legoptimálisabb és költséghatékonyabb megoldást válassza. Nézzon a kihívás elé, mi bizonyítunk Önnek! Ismerkedjen új Peace of Mind™ szolgáltatásunkkal. A szolgáltatás lényege, hogy az ügyfél egy fix összeget fizet és három év teljes javítási jótállást biztosítunk, cserealkatrészekkel, munkaerővel, megelőző karbantartással és kezeléssel.

DESOUTTER JÓTÁLLÁS

- 1) E Desoutter termékre a Desoutter-től vagy ügynökeitől való megvásárlás napját követő maximum 12 hónapig érvényes jótállást biztosítunk szerelés vagy anyaghiba esetére, feltéve, hogy a használata ezen időszak alatt egyműszakos üzemeltetésre korlátozódik. Ha a használat mértéke meghaladja az egyműszakos üzemeltetést, a jótállási időszak arányosan csökken.
- 2) Ha a jótállási időszak alatt a termék meghibásodik hibás szerelés vagy anyaghiba miatt, vissza kell küldeni a Desoutter-nek vagy ügynökeinek, az állítólagos hiba rövid leírásával együtt. A Desoutter, saját belátása szerint, díjmentesen intézkedik az ilyen, hibás szerelés vagy anyaghiba miatt meghibásodott tételek javításáról vagy cseréjéről.
- 3) E jótállás érvénytelenné válik az olyan termékek esetében, melyeket nem előírászerűen, nem rendeltetészerűen használtak vagy módosítottak, vagy amelyeket nem eredeti Desoutter pótalkatrészekkel vagy a Desoutter-étől eltérő pótalkatrészekkel, vagy nem az általa engedélyezett szervizben javítottak.
- 4) Amennyiben a Desoutter részéről felmerülne bármi költség a nem előírászerű, nem rendeltetészerű használatból, káreseményből vagy illetéktelen módosításból eredő hiba kijavítása miatt, követelni fogja az ilyen költségek maradéktalan megtérítését.
- 5) A Desoutter nem fogad el semmilyen igényt a hibás termékekkel kapcsolatos munkaerő- és más költségek tekintetében.
- 6) Bármiféle hibából eredő bármilyen közvetlen, eseti vagy következményes kár kifejezetten ki van zárva.
- 7) E jótállás a minőséget, a forgalomképességet vagy bármilyen adott célra való alkalmasságot tekintve minden egyéb, kifejezett vagy beleértett jótállást vagy feltételt helyettesít.
- 8) Senki, a Desoutter semmilyen ügynöke, megbízottja vagy alkalmazottja sem jogosult semmilyen módon megváltoztatni vagy módosítani e korlátozott jótállás feltételeit.

Part no	2050538803	
Issue no	0	
Series no	A	
Date	2011-03	
Page	70	

Varnostna navodila

Opozorilo

Poskrbite, da boste pred uporabo tega motorja seznanjeni z navodili za uporabo.

Ta motor, njegove priključke in dodatke se lahko uporablja samo za predviden namen.

Zaradi razlogov odgovornosti in varnosti, povezanih z izdelkom, se je treba o vseh spremembah motorja ali njegovih dodatkov, ki lahko imajo vpliv na odgovornost za izdelek, dogovoriti s tehnično odgovorno osebo proizvajalca.

Za preprečitev osebnih poškodb in dolgoročnih tveganj:

- Če se motor uporablja v eksplozivnem okolju, je treba na izhodnih odprtinah motorja namestiti filtre/glušnike. Glušniki so priporočeni tudi za druge aplikacije, kjer zmanjšajo izpostavljenost hrupu.
- Pred operacijami prilagajanja – motor ločite od zračnega voda.
- Pazite na roke, lase in obleko – vedno se držite proč od vrtečih se delov.

Opozorilo

OPOZORILO



Nevarnost polimerov

Notranji deli izdelka vsebujejo PTFE (sintetični fluoropolimer - teflon). Zaradi obrabe se v notranjosti orodja lahko začnejo kopičiti delci PTFE. Pri segrevanju ti delci proizvajajo pare, ki povzročajo vročico, podobno simptomom gripe, še posebej v primeru, če kadite kontaminirane tobačne izdelke. Pri izpostavljenosti tovrstnim okoljem morate upoštevati zdravstvene predpise za PTFE okolja.

- Med servisiranjem tega izdelka ne kadite
- Delci PTFE ne smejo priti v stik z odprtim ognjem, viri žarenja ali vročino
- Dele motorja morate oprati s čistilno raztopino in ne izpihati z zrakom
- Po končanem posegu si temeljito operite roke

Splošne informacije

IZJAVA ES O POGOJNI SKLADNOSTI

Družba Desoutter, 37 Mark road, Hemel Hempstead, Herts-UK, HP2 7BW, tel.: +44 (0) 1442 838999 s tem izjavlja, da se tega stroja (s tipom in serijsko številko, glejte naslovnico) ne sme uporabljati, dokler se strojev, v katere bo vgrajen ali s katerimi bo povezan v sklop, ne označi skladno z določbami direktive sveta z dne 17. maja 2006 o približevanju zakonodaje držav članic v zvezi s stroji. 2006/42/EC, dodatek I, klavzule 1.1, 1.2, 1.3, 1.4, 1.5, 1.6).

Veljavni usklajeni standardi: EN ISO 12100

Izvor izdelka: Hungary

Tehnična datoteka je na voljo na sedežu za EU:

CP
38 rue Bobby Sands - BP 10273
44818 Saint Herblain - Francija

Saint Herblain, 13. 02. 2009
B. Blanchet, Generalni direktor

Podpis izdajatelja



Namestitev

Namestitev

Nameščanje – glejte sliko v servisnih navodilih.

Nereverzibilni pnevmatični motor se lahko upravlja s preprostim zapornim ventilom. Motor in ventil povezuje ena cev.

Reverzibilni pnevmatični motor se lahko upravlja z ventilom s 5 odprtinami. Ventil in vhodne odprtine motorja povezujeta dve cevi.

Če se motor uporablja v eksplozivnem okolju, je treba na izhodnih odprtinah motorja namestiti filtre/glušnike.

- ⓘ Pridušitev zvoka motorja se doseže s priključitvijo glušnika na izpušno odprtino motorja. Nadaljnjo pridušitev se doseže z odvodom izpuha preko cevi do ločene izpušne komore.

Kakovost zraka

- Za optimalno delovanje in najdaljšo življenjsko dobo priporočamo, da uporabljate komprimiran zrak z rosiščem med +2 °C in +10 °C. Priporočamo tudi namestitev ohlajevalnega sušilca zraka.
- Uporabljajte ločeni zračni filter za odstranjevanje trdih delcev, večjih od 30 mikronov in več kot 90 % tekoče vode, nameščen čim bližje stroju in pred vsako drugo enoto za pripravo zraka. Pred priključitvijo izpihajte cev.
- Komprimiran zrak mora vsebovati majhno količino olja. Zelo priporočamo, da namestite maznico za oljno meglo in jo nastavite na 3-4 kaplje (50 mm3)/m3 porabe zraka za orodja za dolge delovne cikle ali enotočkovno maznico za orodja za kratke delovne cikle.
- Pri orodjih, ki ne potrebujejo oljenja, ni nič narobe, če komprimiran zrak vsebuje majhno količino olja, ki ga vnaša maznica (po izbiri). Izjema pri tem so turbinska orodja, v katero ne smemo vnašati olja. (prosimo glejte poglavje Pripomočki za dovod zraka našega glavnega kataloga).

Povezovanje dobave stisnjenega zraka

- Stroj je predviden za delovni tlak (e) 6–7 bar = 600–700 kPa = 87–102 psi.
- Cevi pred priklopom dobro izpihajte.
- Priporočena velikost cevi je 6.3 mm (1/4").

Vzdrževanje

Remont

Pnevmatični motor je treba prenehati uporabljati in ga dati pregledati takoj, ko se pojav kakršen koli znak okvare. Servisni intervali so odvisni od hitrosti motorja in kakovosti zraka.

Mazanje

Planetna gonila, kroglične in iglične ležaje ter tesnilne obročke je treba namazati z mastjo ob remontu motorja. Molykote BR2 Plus omogoča dolga časovna obdobja med mazanji.

Vedno uporabljajte maziva dobre kakovosti. Olja in masti, ki so omenjena v razpredelnici, so primeri priporočenih maziv.

Navodila za mast

Blagovna znamka	Mast	Zračno mazanje
BP	Energrease LS-EP2	Energol E46
Esso	Beacon EP2	Arox EP46
Q8	Rembrandt EP2	Chopin 46
Mobil	Mobilegrease XHP 222 NLG 2*	Almo Oil 525
Shell	Alvania EP2 Cassida Grease RLS 1*	Torvcula 32
Texaco	Multifak EP2	Aries 32
Molycote	BR2 Plus	
Kluber Lub.	Klubersynth UH 1 14-151*	
Castrol	OBEEn UF 1*	

*Odobren skladno z USDA-H1

Zaščita pred rjo in notranje čiščenje

Voda v stisnjem zraku, prah in delci, ki se odkrušijo zaradi obrabe lahko povzročijo rjavenje ter zastoj reber, ventilov, itd.

To se lahko prepreči z izpiranjem z oljem (nekaj kapljic), poganjanjem motorja za 5–10 sekund in vpijanjem olja s krpo. Orodje zaščitite na ta način pred daljšim obdobjem mirovanja.

Remont

Če želite doseči najboljšo življenjsko dobo motorja v normalnih pogojih delovanja, je treba vsakih 12 mesecev ali po vsakih 2000 urah delovanja, kar pride prej, izvesti reden remont in čiščenje. Če so delovni pogoji slabši, je treba remont izvesti pogosteje.

- ❶ Motor temeljito očistite. Namestite motor in preverite, ali se prosto vrti. V dovod zraka vlijte dve kapljici olja in motor poganjajte v prostem teku 5–10 sekund.
- ❷ Če je stisjen zrak zelo suh, bo hitrost prostega teka pri motorjih, ki so brez maziva, morda malce padla po precej dolgem času delovanja. Ta padec lahko znaša 10–15 %.

Obremenitev grede

Ne presežite maksimalnih obremenitev grede, ki so navedene v naši prodajni literaturi, da preprečite čezmerno povečanje temperature ležajev. V diagramu na zadnji strani najdete sprejemljivo obremenitev grede.

Koristne informacije

📖 Glejte spletno stran Desoutter www.desoutter.com.

Na naših spletnih straneh so vse informacije o izdelkih, dodatkih in rezervnih delih ter publikacije družbe Desoutter.

Rezervni deli

Deli brez številke naročila iz tehničnih razlogov niso dostavljeni ločeno.

Uporaba drugih rezervnih delov kot originalnih delov podjetja Desoutter ima lahko za posledico zmanjšano kvaliteto delovanja orodja in povišanje stroškov vzdrževanja. Lahko pa tudi, po odločitvi podjetja, razveljavi garancijo.

Servisna navodila

Storitve družbe Desoutter za orodje in za stalne stranke

Zmogljivost vaših industrijskih orodij ima neposreden učinek na kakovost vaših izdelkov in na produktivnost vaših procesov kot tudi na zdravje in varnost vaših upravljavcev. Oddelek storitev za stranke družbe Desoutter nudi doživljenjsko storitev Peace of Mind™ in optimalno delovanje.

Storitve za orodja

Naši strokovnjaki vam lahko pomagajo ohraniti najboljše delovanje vašega orodja, skrajšati čas izpadov in povečati napovedljivost stroškov. Zaradi naših izkušenj z orodji na pogon za zahtevne vrste uporabe po celem svetu lahko optimiziramo vzdrževanje vsakega orodja glede na vrsto uporabe pri vas.

Namestitev in nastavitve

Z našimi storitvami namestitve in nastavitve nova orodja namestite in začnete uporabljati hitreje. Usposobljen servisni inženir družbe Desoutter pripravi nova orodja skladno s specifikacijami. Da prihranimo čas, orodja pred pošiljanjem v namestitev najprej optimiziramo s simulacijo. Nato testiramo in preverimo delovanje orodij v proizvodni liniji. Inženir nato na osnovi vrste uporabe naravna vsako orodje posebej za največjo zanesljivost. Glede na potrebe stranke lahko naši inženirji izvedejo ponovne preglede proizvodnje med zagonom proizvodnje in pri končni hitrosti linije. S tem poskrbimo za največjo zmogljivost na stopnji masovne proizvodnje.

Popravila

Zaradi stalne cene servisnih popravil in hitre obdelave orodja zmanjšamo administrativne sitnosti z vodenjem popravil. Popravilo vedno izkoristimo za popoln remont, s katerim orodju podaljšamo življenjsko dobo v proizvodni liniji in zagotovimo dolg čas neprekinjenega delovanja. Za še hitrejšo obdelavo orodja lahko kot del vaše servisne pogodbe hranimo nadomestne dele na zalogi. Sledimo lahko zgodovino popravil vseh orodij in podamo izčrpno poročilo analize storitev, ki so bile izvedene v celi življenjski dobi orodja.

Preventivno vzdrževanje

Z našo namensko programsko opremo priročimo načrte preventivnega vzdrževanja zahtevam vaše vrste uporabe, pri tem pa upoštevamo parametre, kot so letni cikli, časi ciklov in nastavitve orodja. S tem zmanjšamo stroške lastništva in pomagamo ohranjati orodja v najboljšem delovnem stanju. Preventivno vzdrževanje ima stalno ceno, kar vam pomaga pri boljšemu vodenju vašega proračuna. V nekaterih primerih lahko za orodja, ki jih vzdržujemo mi, podelimo podaljšane garancije. Pri nakupu novih orodij ponujamo programe podaljšanih garancij za celostno servisiranje/podporo. Glede ponudbe Tool Care™ in programa razširjene garnacije se posvetujte z nami.

Storitve za stalne stranke

Poleg optimizacije delovanja posameznega orodja vam tudi pomagamo poenostaviti vodenje orodij in lastništvo nad orodji.

Usposabljanje

Če želite izboljšati storilnost vaših upravljavcev in strokovno znanje vaših vodij linij, vam nudimo izčrpne programe usposabljanja in seminarjev. Nudimo vam usposabljanje z aktivnim praktičnim delom, ki poteka v vaši tovarni ali v enem od naših centrov za usposabljanje. Usposabljanje zajema delovanje orodja in ravnanje z njim. Z izboljšanjem znanja in spretnosti svojih

Part no	2050538803	
Issue no	0	
Series no	A	
Date	2011-03	
Page	72	

upravljavcev povečate zadovoljstvo upravljavcev pri delu kot tudi njihovo storilnost.

Načrti za celostno servisiranje

Pri vodenju široke palete sistemov orodij je pomembno ohraniti nadzor nad stroški. Naši načrti za celostno servisiranje so prirojeni vašim potrebam. Z njimi zmanjšamo inventar rezervnih delov, znižamo stroške administracije, proračun pa postane predvidljiv. Načrti za celostno servisiranje so na voljo za posamezne obrate ali večje število obratov, ki so lahko v eni državi, enem območju ali pa po celem svetu. Družba Desoutter vam nudi analizo vseh stroškov in povrnitev vloge, da vam zagotovi najboljšo optimizacijo pri vzdrževanju vaše opreme. Sprejmite izziv in nam dovolite, da vam dokažemo svoje! Oglejte si našo novo storitev Peace of Mind™. Pri tej ponudbi si stranka s plačilom stalnega zneska zagotovi tri leta celostnih popravil, ki vključujejo rezervne dele, vloženo delo, preventivo in vzdrževanje.

DESOUTTER-JEVO JAMSTVO

- 1) Ta Desoutter-jev izdelek ima jamstvo na pomanjkljivo delo ali materiale za največ 12 mesecev od dne nakupa pri Desoutter-ju ali naših predstavnikih, če je uporaba omejena na eno izmeno za celotno obdobje delovanja. Če uporaba preseže eno izmeno, bo doba jamstva sorazmerno skrajšana.
- 2) Če se med jamstveno dobo izdelek pokaže kot pomanjkljiv v smislu izdelave ali materialov, ga je treba vrniti Desoutter-ju ali našim zastopnikom, skupaj s kratkim opisom domnevne pomanjkljivosti. Desoutter bo, po lastni presoji, uredil popravilo ali zamenjavo tistih izdelkov, ki se bodo izkazali kot nezadostni v smislu pomanjkljive izdelave ali materialov.
- 3) To jamstvo neha veljati za izdelke, s katerimi se je neprimerno ali napačno ravnilo ali so bili predelani oziroma popravljeni z rezervnimi deli, ki niso originalni Desoutter-jevi rezervni deli, oziroma jih je popravil nekdo, ki ni od Desoutter-ja ani njegov pooblaščen servisni zastopnik.
- 4) Če bo imel Desoutter stroške z odpravljanjem pomanjkljivosti, ki so posledica neustrezne ali napačne uporabe ali nepooblaščen predelave, bo zahteval, da so vsi stroški v celoti kriti.
- 5) Desoutter ne sprejema nikakršnih zahtev po delu ali drugih vlaganjih v pomanjkljive izdelke.
- 6) Vsaka direktna, naključna ali posledična odškodnina, do katere bi prišlo zaradi kakršne koli pomanjkljivosti, je eksplicitno izključena.
- 7) To jamstvo se izdaja namesto vseh drugih jamstev ali pogojev, eksplicitno zapisanih ali mišljenih, glede kvalitete, prodajnosti ali primernosti za kateri koli posebni namen.
- 8) Nihče, naj bo zastopnik, serviser ali uslužbenec Desoutter-ja, ni pooblaščen, da bi na kakršen koli način dodajal ali spreminjal pogoje tega omejenega jamstva.

Saugos instrukcijos

Įspėjimas

Prieš pradėdami naudoti šį variklį, įsitikinkite, kad susipažinote su naudojimo instrukcijomis.

Variklis, jo priedai ir aksesuarai turi būti naudojami tik pagal paskirtį.

Atsakomybės už gaminį ir saugos sumetimais, dėl bet kokių variklio ar jo priedų modifikavimų, kurie gali paveikti atsakomybę už gaminį, turi būti susitarta su gamintojo specialistu, atsakingu už techniką.

Kad apsaugotumėte nuo žmonių sužalojimo ir ilgalaikių pavojų:

- Jei variklis bus naudojamas sprogioje aplinkoje, variklio išėjimo angose turi būti įrengti aplinkos filtrai / duslintuvai. Duslintuvai rekomenduojami ir kitais atvejais, kad būtų sumažintas triukšmas.
- Prieš bet kokius reguliavimo veiksmus atjunkite variklį nuo suspausto oro linijos.
- Stebėkite savo rankas, plaukus ir drabužius – pasirūpinkite, kad jie visada būtų atokiai nuo besisukančių dalių.

Įspėjimas

ISPĖJIMAS

Polimerų pavojus
Šio gaminio menčių sudėtyje yra PTFE (sintetinio fluoropolimero). Dėl nusidėvėjimo gaminio viduje gali būti PTFE dalelių. Įkaitęs PTFE gali pradėti smilkti ir sukelti polimero dūmų karštinę su panašiais į gripą simptomais, ypač, rūkant užterštą tabaką. Dirbant su mentėmis ir kitais komponentais reikia laikytis PTFE taikomų saugos ir sveikatos rekomendacijų:

- Atlikdami šio gaminio priežiūrą nerūkykite
- PTFE dalelės neturi liestis su atvira ugnimi, karščiu
- Variklio komponentai turi būti nuplauti valikliu, o neprapūsti naudojant suslėgto oro liniją
- Prieš darydami ką nors kita nusiplaukite rankas

Išdavėjo parašas

Įrengimas

Įrengimas

Nustatymas, žr. pav. Priežiūros instrukcijose.

Negrižtamasis pneumatinis variklis gali būti naudojamas su paprastu automatiniu stabdymo vožtuvu. Variklį ir vožtuvą jungia viena žarna ar vamzdis.

Grįžtamasis pneumatinis variklis gali būti naudojamas su 5 angų vožtuvu. Vožtuvą su variklio įleidimo angomis jungia dvi žarnos ar vamzdžiai.

Jei variklis bus naudojamas sprogioje aplinkoje, variklio išėjimo angose turi būti įrengti aplinkos filtrai / duslintuvai.

- ⓘ Variklio garsą galima slopinti prie variklio išmetimo angos prijungiant duslintuvą. Daugiau prislopinti garsą galima žarna nuvedant išmetimą į atskirą išmetimo skyrių.

Oro kokybė

- Kad įrankis veiktų optimaliai ir būtų naudojamas kuo ilgiau, rekomenduojame naudoti suspaustą orą, kurio rasos taškas yra +(2-10) °C. Rekomenduojama įtaisyti aušinantį oro džiovintuvą.
- Naudokite atskirą oro filtrą, pašalinantį didesnes nei 30 mikronų kietas daleles ir daugiau nei 90 proc. skysčių ir vandens, įtaisyta kaip galima arčiau prie įrankio ir anksčiau nei kiti oro parengimo įrenginiai (žiūrėkite mūsų pagrindinio katalogo skyrių „Air Line Accessories“ Prieš prijungdami, žarną prapūskite.
- Suspaustame ore turi būti šiek tiek tepalo. Primygtinai rekomenduojame, kad įtaisytumėte tepalo rūką skleidžiančią tepalinę, įprastai nustatytą 3-4 lašai (50mm³)/m³ oro sunaudojimui įrankiams su ilgu darbo ciklu, arba taškinę tepimo sistemą trumpo darbo ciklo įrankiams.
- Kalbant apie kliento pasirenkamus įrankius be tepimo funkcijos, tai nėra trūkumas, jei suspaustame ore yra nedidelis kiekis tepalo, koks yra tiekiamas iš tepalinės. Išimtis yra turbininiai įrankiai, kuriuose neturi būti tepalo. (Oro padavimo linijų reikmenys).

Suspausto oro jungtis

- Mašina yra sukonstruota darbiniam slėgiui (e): 6–7 barai = 600–700 kPa = 87–102 psi.
- Prieš prijungdami išpūskite žarnas.
- Rekomenduojamas žarnos dydis yra 6.3 mm (1/4").

Techninė priežiūra

Nuodugni patikra

Oro variklis turi būti išimamas apžiūrai vos tik pasirodys pirmieji gedimo požymiai. Techninės priežiūros intervalai kinta atsižvelgiant į variklio spartą ir oro kokybę.

Tepimas

Planetinės pavaros, rutuliniai ir adatiniai guoliai ir sandarinimo žiedas turi būti tepami tepalu pagal bendrą reguliarią nuodugnią variklio patikrą. „Molykote BR2 Plus“ užtikrina ilgus tepimo intervalus.

Bendroji informacija

EB ĮMONTAVIMO DEKLARACIJA

Mes, „Desoutter“, 37 Mark road, Hemel Hempstead, Herts JK, HP2 7BW, +44 (0) 1442 838999, deklaruojame, kad šis įrenginys (tipinį ir serijos numerį žr. pirmame puslapyje) neturi būti pradėtas naudoti tol, kol nebus deklaruota galutinės mašinos, į kurią ji turi būti įmontuota, atitiktis 2006 m. gegužės 17 d. Tarybos direktyvos nuostatoms dėl valstybių narių įstatymų, susijusių su mašinomis (2006/42/EK, I priedas, 1.1, 1.2, 1.3, 1.4, 1.5, 1.6 išlygos).

Taikytinas (-i) darnusis standartas (-ai): EN ISO 12100

Gaminio kilmės vieta: Hungary

Techninę bylą galima gauti pagrindinėje ES būstinėje:
CP

38 rue Bobby Sands - BP 10273
44818 Saint Herblain, Prancūzija

Saint Herblain, 2009-02-13
B. Blanchet, Generalinis direktorius



Visada naudokite geros kokybės tepalus. Lentelėje paminėtos alyvos ir tepalai yra rekomenduojamų tepalų pavyzdžiai.

Tepalų vadovas

Prekių ženklas	Tepalas	Pneumatinės sistemos tepimas
BP	Energrease LS-EP2	Energol E46
Esso	Beacon EP2	Arox EP46
Q8	Rembrandt EP2	Chopin 46
Mobil	Mobilegrease XHP 222 NLG 2*	Almo Oil 525
Shell	Alvania EP2 Cassida Grease RLS 1*	Torvcula 32
Texaco	Multifak EP2	Aries 32
Molycote	BR2 Plus	
Klubber Lub.	Klubersynth UH 1 14-151*	
Castrol	OBEE n UF 1*	

*Patvirtintas pagal USDA-H1 klasę

Apsauga nuo rūdijimo ir vidinis valymas

Vanduo suslėgta ore, dulkės ir dėl nusidėvėjimo atsiradę dalelės sukelia rūdijimą ir menčių, vožtuvų ir pan. strigimą.

To galima išvengti, jei praplausite su trupučiu alyvos (keletas lašelių, paleisite variklį 5-10 sekundžių ir nuvalysite alyvą šluoste. Taip apsaugokite įrankį prieš ilgesnius neveikos laikotarpius.

Nuodugni patikra

Kad įprastinėmis darbo sąlygomis pasiektumėte geresnės variklio priežiūros, atlikite reguliarią nuodugnią patikrą ir valymą kas 12 mėnesių ir po 2 000 darbo valandų, pagal tai, kas bus anksčiau. Jei darbo sąlygos yra sudėtingos, nuodugnią patikrą reikia atlikti dažniau.

- ❗ Kruopščiai išvalykite variklį. Sumontuokite variklį ir patikrinkite, ar jis sukasi laisvai. Į oro įleidimo įrenginį įlašinkite du lašelius alyvos ir 5-10 sekundžių paleiskite variklį tuščiaja eiga.
- ❗ Jei suslėgtas oras yra labai sausas, po gana ilgo veikimo laikotarpio nesutepto variklio sparta tuščiaja eiga gali šiek tiek sumažėti. Šis sumažėjimas gali būti iki 10-15 %.

Ašies apkrova

Kad guolių tempratūra pernelyg nepadidėtų, negalima viršyti didžiausios ašies apkrovos, nurodytos informacinėje medžiagoje ir paskutiniame puslapyje. Paskutiniame puslapyje pateikiamoje diagramoje rasite priimtina ašies apkrovą.

Naudinga informacija

📖 Apsilankykite „Desoutter“ svetainėje www.desoutter.com

Mūsų interneto svetainėje rasite įvairiausias informacijas apie „Desoutter“ gaminius, reikmenis, atsargines dalis ir leidinius!

Atsarginės dalys

Dėl techninių priežasčių dalys atskirai, be užsakymo numerio, netiekiamos.

Naudojant ne originalias „Desoutter“ atsargines dalis, gali sumažėti įrankio našumas, gali dažniau reikėti remonto ir, kompanijos sprendimu, gali būti nebetaikomos jokios garantijos.

Priežiūros instrukcijos

„Desoutter“ įrankių ir apskaitos paslaugos

Pramoninių įrankių eksploatacinės savybės tiesiogiai veikia jūsų gaminių kokybę ir procesų našumą, taip pat jūsų operatorių sveikatą ir saugumą. Jūsų „Desoutter“ klientų aptarnavimo centras užtikrina ilgalaikę paslaugą „Peace of Mind™“ ir optimalų darbą.

Įrankių paslaugos

Mūsų ekspertų dėka jūsų įrankiai veiks taip puikiai, kaip tik įmanoma, todėl sąnaudos bus lengviau prognozuojamos. Kadangi turime patirtį su elektriniais įrankiais, veikiančiais sudėtingiausiose pritaikymo srityse visame pasaulyje, galime optimizuoti kiekvieno įrankio techninę priežiūrą pagal tai, kaip jūs naudojate įrankį.

Sumontavimas ir įrengimas

Sparčiau įrenkite ir pradėkite dirbti su naujais įrankiais naudodamiesi mūsų sumontavimo ir įrengimo paslaugomis. Kvalifikuoti „Desoutter“ priežiūros inžinieriai pradės eksploatuoti naujus įrankius pagal specifikacijas. Taupant laiką prieš išsiunčiant sumontuoti įrankiai yra optimizuojami naudojant imitaciją. Tada įrankiai išbandomi ir tiesiogiai tikrinamos jų eksploatacinės savybės. Remdamiesi konkrečiu panaudojimo būdu inžinieriai reguliuoja kiekvieną įrankį užtikrindami didžiausią patikimumą. Pagal kliento poreikius mūsų inžinieriai gali kontroliuoti gamybą jos pereinamojoje fazėje į stabilų ciklą ir stabilaus ciklo fazėje. Tai užtikrina, kad didžiausi pajėgumai pasiekiami masinės gamybos lygmenyse.

Remonto darbai

Dėl fiksuotos kainos remonto paslaugų ir trumpo įrankio remonto laiko sumažiname administravimo rūpesčius, susijusius su remonto darbų tvarkymu. Remonto laiką mes visada išnaudojame kapitaliniam įrankio remontui, todėl įrankiai ilgiau tarnauja, ilgesnis jų darbinės būsenos laikas. Užtikrinant dar trumpesnę įrankio remonto laiką pakaitinės dalys yra laikomos sandėlyje, tai paslaugų sutarties dalis. Mes galime sekti visų įrankių remonto istorijas ir pateikti išsamią suteiktų paslaugų analitinę ataskaitą visai įrankio eksploatacijoje trukmei.

Prevencinė techninė priežiūra

Naudodamiesi specialia programine įranga mes sudarome prevencinės techninės priežiūros planą pagal jūsų naudojimo būdo reikalavimus, atsižvelgdami į tokius parametrus, kaip metiniai ciklai, ciklo laikotarpiai, įrankio nustatymai. Tai sumažina valdymo sąnaudas ir užtikrina, kad įrankis veiks kuo geriau. Prevencinė techninė priežiūra gali būti atliekama už fiksuotą kainą, kad padėtume jums geriau tvarkyti savo biudžetą. Kai kuriais atvejais įrankiams, kuriems atliekame techninę priežiūrą, suteikiama pailginta garantija. Mes siūlome Pailgintos garantijos programas, kurios suteikia išsamią priežiūros / palaikymo programą naujai įsigytiems įrankiams. Pasitarkite su mumis dėl programos „Tool Care™“ ir pailgintos garantijos programos.

Apskaitos paslaugos

Papildomai prie atskiro įrankio techninių charakteristikų optimizavimo mes galime ir padėti jums supaprastinti įrankio tvarkymo ir valdymo darbus.

Mokymai

Siekdami pagerinti jūsų operatorių veiklos efektyvumą ir skyrių viršininkų patirtį, siūlome išsamias mokymų ir seminarų programas. Mes siūlome praktinius mokymus jūsų gamykloje ir viename iš mūsų mokymų centrų. Mokymai apima įrankio veikimą

Part no	2050538803	
Issue no	0	
Series no	A	
Date	2011-03	
Page	76	

ir naudojimą. Tobulindami jūsų operatorių žinias ir įgūdžius mes didiname jų pasitenkinimą darbu ir našumą.

Universaliosios priežiūros planai

Tvarkant platų įrankių sistemų diapazoną labai svarbu kontroliuoti sąnaudas. Mūsų universaliosios priežiūros planai yra pritaikyti jūsų poreikiams. Dėl jų sumažėja atsarginių dalių kiekis, mažesnės administravimo sąnaudos ir lengviau numatyti biudžetą.

Universalieji planai galimi atskirai įrangai arba keletui gamyklų, nesvarbu, ar jie būtų atskiroje šalyje, regione, ar visame pasaulyje. „Desoutter“ pateiks išsamią sąnaudų analizę ir investicijų gražą, užtikrindami, kad jūsų įrangos priežiūrai bus taikomas geriausias optimizavimas. Priimkite iššūkį ir leiskite mums tai pademonstruoti! Išmėginkite naująją paslaugą „Peace of Mind™“. Naudodamasis šiuo pasiūlymu klientas moka fiksuotą sumą už trejus remonto metus, įskaitant atsargines dalis, darbą, prevencinę priežiūrą ir tvarkymą.

DESOUTTER GARANTIJA

- 1) Šis Desoutter produktas turi surinkimo ir medžiagų broko garantiją 12 mėnesių laikotarpiui nuo įsigijimo iš Desoutter arba bendrovės agentų dienos, su sąlyga, kad naudojimas yra apribotas vienos pamainos naudojimui. Jei naudojimas viršija vieną pamainą, garantijos laikotarpis bus proporciškai trumpesnis.
- 2) Jei garantijos laikotarpiu paaiškėja, kad produktas turi medžiagų arba surinkimo kokybės broką, jis turi būti grąžintas bendrovei Desoutter arba jos agentams, kartu su trumpu įtariamo defekto aprašymu. Bendrovė Desoutter savo nuožiūra organizuos prekės nemokamą taisymą arba pakeitimą, kurie, bendrovės nuožiūra, yra brokuoti dėl surinkimo kokybės arba medžiagų broko.
- 3) Ši garantija negalioja produktams, kurie buvo netinkamai naudojami, kuriais buvo piktnaudžiaujama arba kurie buvo modifikuoti, arba kurie buvo taisomi naudojant kitokias detales, negu tikros Desoutter atsarginės dalys arba taisomi ne bendrovės įgaliotų aptarnavimo agentų.
- 4) Jei bendrovė Desoutter turės kokių nors išlaidų, susijusių su defektų taisymu, ir tie defektai kilo dėl neteisingo naudojimo, piktnaudžiavimo, atsitiktinio sugadinimo arba neleistino modifikavimo, bendrovė reikalaus pilnai atlyginti tokias išlaidas.
- 5) Bendrovė Desoutter nepriims pretenzijų, susijusių su darbo jėgos ir kitokiomis išlaidomis, susijusiomis su brokuotais produktais.
- 6) Bet kurie tiesioginiai, atsitiktiniai arba pasekminiai nuostoliai, kylantys iš bet kokio broko, nėra apimami šios garantijos.
- 7) Ši garantija yra suteikiama pakeičiant visas kitas garantijas ar sąlygas, numatytas tiesiogiai arba išvestiniu būdu, kiek tai susiję su kokybe, tinkamumu pardavimui arba tinkamumu kokiam nors konkrečiam tikslui.
- 8) Niekas – nepriklausomai nuo to, ar tai yra bendrovės Desoutter agentas, tarnautojas ar darbuotojas – neturi teisės modifikuoti šios ribotos garantijos sąlygų arba ką nors prie jų pridėti.

Drošības instrukcijas

Brīdinājums

Pirms šī motora lietošanas pārliecinieties, ka pārzināt ekspluatācijas instrukcijas.

Šo motoru, tā agregātus un piederumus drīkst izmantot tikai mērķiem, kuriem tie ir paredzēti.

Produkta uzticamības un drošības dēļ jebkuras motora vai tā piederumu modifikācijas, kuras var ietekmēt produkta uzticamību, jāsaņāno ar ražotāja tehnisko pārstāvi.

Lai izvairītos no traumām un ilgtermiņa apdraudējumiem:

- **Ja motoru paredzēts izmantot eksplozivā vidē, motora izvadiem jāuzstāda filtri/klusinātāji.**
Klusinātājus ieteicams izmantot arī citās situācijās, lai mazinātu trokšņa emisiju.
- Pirms jebkādiem regulēšanas darbiem atvienojiet motoru no gaisvada.
- **Uzmaniet savas rokas, matus un apģērbu — turiet tos pietiekamā attālumā no rotējošām daļām.**

Brīdinājums

BRĪDINĀJUMS

Polimēru bīstamība
Šajā produktā esošās lāpstīņas satur PTFE (sintētisko fluora polimēru). Nodiluma rezultātā PTFE daļiņas var atrasties produktā. Karsēšanas laikā PTFE var izdalīt tvaikus, kas var izraisīt polimēra tvaiku drudzi ar gripai līdzīgiem simptomiem, it īpaši smēķējot piesārņotu tabaku. Rīkojoties ar lāpstīņām un citiem komponentiem, jāievēro veselības aizsardzības un drošības ieteikumi attiecībā uz PTFE:

- Nesmēķēt, veicot šī produkta apkopi
- PTFE daļiņas nedrīkst nonākt saskarē ar atklātu uguni, kvēlojošiem objektiem vai karstumu
- Motora komponenti jāmazgā ar tīrīšanas šķidrums un nav jāizpūš, izmantojot gaisvadu līnija
- Pirms jebkuras citas darbības sākšanas nomazgājiet rokas

Izsniedzēja paraksts

Uzstādīšana

Uzstādīšana

Uzstādīšana, skatiet attēlu apkopes instrukcijās.

Nereversējamo pneimatisko motoru var vadīt ar vienkāršu noslēgvārstu. Viens šļūtene vai caurule savieno motoru un vārstu.

Reversējamo pneimatisko motoru var vadīt ar 5 kanālu vārstu. Divas šļūtenes vai divas caurules savieno vārstu ar motora ievadiem.

Ja motoru paredzēts izmantot eksplozivā vidē, motora izvadiem jāuzstāda filtri/klusinātāji.

- ⓘ Motora skaņas slāpēšana notiek, pieslēdzot klusinātāju motora izplūdes izvadam. Papildu klusināšanu var iegūt, novadot izplūdes gāzes pa cauruli atsevišķā izplūdes kamerā.

Gaisa kvalitāte

- Lai sasniegtu ierīces optimālu darbību un maksimālu kalpošanas laiku, iesakām izmantot saspiestu gaisu ar rasas punktu no +2°C līdz +10°C. Dzesētājtipa gaisa žāvētāja uzstādīšana ir ieteicama.
- Izmantojiet atsevišķu gaisa filtru, noņemiet cietās daļiņas, kas ir lielākas par 30 mikroniem un 90% no kuru sastāva veido šķidrums ūdens, kas ir uzstādīts pēc iespējas tuvāk ierīcei un pirms jebkuras citas gaisa sagatavošanas iekārtas.
- Pirms savienošanas izpūstiet cauruli. Saspiešamajam gaisam jā satur neliels daudzums eļļas. Īpaši iesakām uzstādīt eļļas smidzinātāju, kuru parasti jānoregulē uz 3-4 pilieniem (50mm³)/m³ gaisa patēriņam, ilgākiem instrumenta izmantošanas cikliem vai vienpunkta eļļotāju īslaicīgiem instrumentu izmantošanas cikliem.
- Atkarībā no klienta izvēles, instrumenti, kuriem nav nepieciešama eļļošana, netiek pakļauti negatīvai iedarbībai, ja saspiešamais gaiss satur nelielu daudzumu eļļotāja nodrošinātās eļļas. Izņēmums ir turbīnas instrumenti, kurus nevajadzētu pakļaut eļļas iedarbībai. (skatīt "Gaisa cauruļvada papildaprīkojums" mūsu galvenajā katalogā).

Saspiešamā gaisa savienojums

- Mašīna ir paredzēta darba spiedienam (e) 6–7 bāri = 600–700 kPa = 87–102 psi.
- Pirms pievienošanas izpūstiet šļūteni.
- Ieteicamais šļūtenes izmērs ir 6.3 mm (1/4").

Tehniskā apkope

Kapitālais remonts

Pneimatiskā motora ekspluatācija jāpārtrauc jāveic apkope, tiklīdz parādās kļūmju pazīmes. Apkopes intervāli ir atkarīgi no motora apgriezieniem un gaisa kvalitātes.

Eļļošana

Planetārie zobrati, lodīšu un adatu gultņi un blīvgredzeni jāeiež vienlaicīgi ar motora kapitālo remontu. Molykote BR2 Plus ļauj pagarināt apkopes intervālus.

Vienmēr lietojiet augstas kvalitātes smērvielas. Tabulā minētās eļļas un ziedes kalpo kā piemērs smērvielām, kādas mēs iesakām.

Vispārīga informācija

EK ATBILSTĪBAS DEKLARĀCIJA

Mēs, Desoutter, 37 Mark road, Hemel Hempstead, Herts-UK, HP2 7BW, +44 (0) 1442 838999, paziņojam, kas šo mašīnu (ar tipa un sērijas numuru, skatiet priekšējo lappusi) nedrīkst izmantot, līdz brīdim, kad iekārtai, kurā to paredzēts integrēt vai ar kuru to paredzēts montēt, ir apstiprināta atbilstība Padomes 2006. gada 17. maija Direktīvai par dalībvalstu likumdošanas harmonizāciju attiecībā uz mašīnām (2006/42/EK, pielikums I, punkti 1.1, 1.2, 1.3, 1.4, 1.5, 1.6).

Atbilstoši harmonizētie standarti: EN ISO 12100

Produkta izcelsme: Hungary

Tehniskais fails pieejams ES galvenajā mītnē:

CP

38 rue Bobby Sands - BP 10273

44818 Saint Herblain - France

Saint Herblain, 13/02/2009

B. Blanchet, ģenerāldirektors

Ziežu pamācība

Marka	Ziede	Pneimatiskā eļļošana
BP	Energrease LS-EP2	Energol E46
Esso	Beacon EP2	Arox EP46
Q8	Rembrandt EP2	Chopin 46
Mobil	Mobilegrease XHP 222 NLG 2*	Almo Oil 525
Shell	Alvania EP2 Cassida Grease RLS 1*	Torvcula 32
Texaco	Multifak EP2	Aries 32
Molycote	BR2 Plus	
Kluber Lub.	Klubersynth UH 1 14-151*	
Castrol	OBEEn UF 1*	

*Apstiprināts saskaņā ar USDA-H1

Korozijaizsardzība un iekšējā tīrīšana

Saspiestajā gaisā esošais ūdens, putekļi un nodiluma daļiņas rada rūsu un lāpstiņu, vārstu u.c. elementu salīpšanu.

To var novērst, izskalojot ar eļļu (dažas pīles), darbinot motoru 5–10 sekundes un absorbējot eļļu drānā. Pasargājiet instrumentu ar šo metodi pirms ilgākas dīkstāves.

Kapitālais remonts

Lai iegūtu pēc iespējas ilgākus motora apkopes intervālus normālos ekspluatācijas apstākļos, ik pēc 12 mēnešiem vai 2000 darba stundām (atkarībā no tā, kurš kritērijs izpildās agrāk) jāveic plānots kapitālais remonts un tīrīšana. Kapitālais remonts jāveic biežāk smagākos darba apstākļos.

- ① Pamatīgi iztīriet motoru. Uzstādiet motoru un pārbaudiet, vai tas rotē brīvi. Uzpildiet divas pīles eļļas gaisa ievadā un darbiniet motoru tukšgaitā 5–10 sekundes.
- ② Ja saspiestais gaiss ir ļoti sauss, bejeļļošanas motoru tukšgaitas apgriezieni var mazliet samazināties pēc ilgākiem ekspluatācijas periodiem. Šis samazinājums var sasniegt 10–15%.

Vārpstas slodze

Lai pārlietu nepalielinātos gultņu temperatūra, nedrīkst pārsniegt mūsu pārdošanas dokumentācijā un pēdējā lappusē norādīto maksimālo vārpstas slodzi. Shēmā pēdējā lappusē jūs atradīsiet pieļaujamo vārpstas slodzi.

Noderīga informācija

Reģistrējieties «Desoutter» vietnē www.Desoutter.com

Te varēsiet atrast visu informāciju par «Desoutter» produktiem, piederumiem, rezerves daļām, kā arī mūsu tīmekļa vietnē publicētajiem jautājumiem!

Rezerves daļas

Tehnisku iemeslu dēļ daļas bez pasūtīšanas numura netiek atsevišķi piegādātas.

Citu, nevis "Desoutter" oriģinālo rezerves daļu lietošanas rezultātā var samazināties instrumenta ražīgums un pieaugt tehniskās apkopes apjoms, kā arī pēc uzņēmuma ieskatiem var tikt zaudētas visas garantijas.

Apkopes norādījumi

Desoutter instrumentu apkope un klientu apkalpošana

Jūsu rūpniecisko instrumentu darbība tieši ietekmē jūsu produkcijas kvalitāti un procesu produktivitāti, kā arī operatoru veselību un drošību. Desoutter klientu apkalpošanas centrs nodrošina mierīgu prātu (Peace of Mind™) un optimālu darbību visu instrumenta kalpošanas mūžu.

Instrumentu apkopes pakalpojumi

Mūsu eksperti var palīdzēt nodrošināt, ka jūsu instrumenti darbojas maksimāli efektīvi, samazinot dīkstāves laiku un gādājot par izmaksu prognozējamību. Pateicoties mūsu pieredzei visā pasaulē lielas slodzes apstākļos lietotu rūpniecisko instrumentu apkopes jomā, mēs varam optimizēt katra instrumenta apkopes grafiku, pamatojoties uz tā lietošanas apstākļiem.

Uzstādīšana un iestatīšana

Sāciet lietot jaunus instrumentus ātrāk, izmantojot mūsu uzstādīšanas un iestatīšanas pakalpojumus. Kvalificēts Desoutter tehniskās apkopes inženieris nodod jaunus instrumentus ekspluatācijā atbilstoši specifikācijām. Lai ietaupītu laiku, pirms instrumentu nosūtīšanas uzstādīšanai tie tiek optimizēti, veicot simulācijas. Pēc tam tie tiek pārbaudīti, un to darbība tiek kontrolēta tiešsaistē. Pamatojoties uz lietošanas veidu, inženieris noregulē katru instrumentu maksimālai uzticamībai. Atkarībā no klienta vajadzībām mūsu inženieri pēc tam var kontrolēt instrumenta darbību piestrādes un lietošanas beigu posmā. Tas nodrošina, ka masveida ražošanas līmenī tiek maksimāli izmantotas instrumenta iespējas.

Remonts

Esam samazinājuši remonta pārvaldības administratīvo slogu, pateicoties fiksētas remonta cenas līgumiem un ātrai remonta pasūtījumu izpildei. Mēs vienmēr izmantojam remonta laiku instrumenta pilnīgai pārūvei, kas palīdz nodrošināt, ka instrumenti ražošanas līnijā kalpo ilgāk, un panākt minimālu dīkstāvi. Lai izpildes laiks būtu vēl ātrāks, varam uzglabāt rezerves daļas savā noliktavā, ja tas paredzēts jūsu apkopes līgumā. Varam izsekot visu instrumentu remonta vēsturei un sniegt plašas analītiskas atskaites par sniegtajiem pakalpojumiem instrumenta darbmūža gaitā.

Profilaktiskā apkope

Izmantojot mūsu specializēto programmatūru, mēs optimizējam profilaktiskās apkopes plānu atbilstoši jūsu pielietojuma veidam, ņemot vērā tādus parametrus kā lietošanas ciklu skaitu gadā, ciklu laiku, instrumentu iestatījumus. Līdz ar to samazinās lietošanas izmaksas un instrumenti darbojas maksimāli efektīvi. Lai palīdzētu jums sekmīgāk pārvaldīt jūsu budžetu, profilaktiskā apkope ir pieejama par fiksētu cenu. Dažos gadījumos instrumentiem, kuru apkopi veicam, ir spēkā paplašinātā garantija. Piedāvājam paplašinātās garantijas programmas, kas nodrošina visaptverošu apkopes/atbalsta programmu jauniegādātiem instrumentiem. Pricēsīsimies jums pastāstīt vairāk par Tool Care™ un paplašinātās garantijas programmu.

Klientu apkalpošana

Mēs ne tikai optimizējam atsevišķu instrumentu darbību, bet arī palīdzam jums vienkāršot instrumentu pārvaldības un uzturēšanas procesus.

Part no	2050538803	
Issue no	0	
Series no	A	
Date	2011-03	
Page	80	

Apmācība

Lai paaugstinātu jūsu operatoru darba efektivitāti un vadītāju zināšanu līmeni, mēs nodrošinām visaptverošas mācību un semināru programmas. Piedāvājam praktisku apmācību mūsu rūpnīcā vai kādā no mūsu mācību centriem. Mācību plānā ir paredzētas nodarbības par instrumentu funkcionalitāti un par darbu ar instrumentiem. Uzlabojot savu operatoru zināšanas un prasmes, jūs paaugstināsiet operatoru apmierinātības līmeni un produktivitāti.

Pilnas apkopes plāni

Pārvaldot plašu instrumentu sistēmu klāstu, ir svarīgi rūpēties par izmaksām. Mūsu pilnas apkopes plāni ir sevišķi pielāgoti jūsu vajadzībām. Tie samazina rezerves daļu krājumus, pazemina administratīvās izmaksas un nodrošina budžeta prognozējamību. Pilnas apkopes plāni ir pieejami atsevišķām vai vairākām rūpnīcām neatkarīgi no tā, vai tās atrodas vienā valstī, kādā reģionā vai visā pasaulē. Desoutter jums piedāvās pilnīgu izmaksu analīzi un investīciju atdeves pārskatu, lai nodrošinātu, ka instrumentu apkopes procesi ir maksimāli optimizēti. Pieņemiet izaicinājumu un sniedziet mums iespēju jums to pierādīt! Iepazīstieties ar jauno Peace of Mind™ pakalpojumu. Ar šo piedāvājumu klients maksā fiksētu summu un iegūst visus remonta pakalpojumus trīs gadu garumā, tajā skaitā rezerves daļas, darbu, profilaktisko apkopi un pārvaldību.

DESOUTTER GARANTIJA

- 1) Šim Desoutter izstrādājumam tiek sniegta garantija pret darba vai materiālu defektiem, kura ir spēkā maksimāli 12 mēnešus pēc datuma, kad tas iegādāts no uzņēmuma Desoutter vai tā pārstāvjiem, ja vien šajā periodā tas ir lietots ne vairāk kā vienā maiņā. Ja izstrādājums lietots vairāk nekā vienā maiņā, garantijas periods proporcionāli samazinās.
- 2) Ja garantijas perioda laikā ir radušās aizdomas, ka izstrādājumam ir darba vai materiālu defekts, tas ir jānodod atpakaļ uzņēmumam Desoutter vai tā pārstāvjiem kopā ar īsu iespējamā defekta aprakstu. Uzņēmums Desoutter tikai un vienīgi pēc saviem ieskatiem noorganizēs šādu elementu bezmaksas remontu vai nomaiņu, ja ir konstatēts, ka to darbības kļūmi izraisa darba vai materiālu defekts.
- 3) Šī garantija zaudē spēku, ja izstrādājums ir nepareizi ekspluatēts, neatbilstoši lietots vai modificēts vai ja ir veikts tā remonts, izmantojot rezerves daļas, kas nav oriģinālās Desoutter rezerves daļas, vai ja remontu veikusi persona, kas nav Desoutter darbinieks vai pilnvarotais remonta pārstāvis.
- 4) Ja uzņēmumam Desoutter rodas izdevumi, novēršot defektu, kuru izraisa nepareiza ekspluatācija, neatbilstoša lietošana, netīšs bojājums vai neatļautas modifikācijas, uzņēmums pieprasīs atlīdzināt šādus izdevumus pilnā apmērā.
- 5) Desoutter nepieņems prasības par darba izmaksu vai citu izdevumu atlīdzināšanu saistībā ar defektīviem izstrādājumiem.
- 6) Uzņēmums viennozīmīgi atsakās no atbildības par tiešu, netiešu vai izrietošu kaitējumu, kas izriet no defekta.
- 7) Šī garantija aizstāj visas citas skaidri izteiktas vai izrietošas garantijas vai nosacījumus attiecībā uz kvalitāti, pārdošanas iespējām vai piemērotību kādam konkrētam mērķim.
- 8) Nevienai personai – arī ne Desoutter pārstāvim vai darba ņēmējam – nav pilnvaru nekādā veidā papildināt vai mainīt šīs ierobežotās garantijas noteikumus.

Part no	2050538803	
Issue no	0	
Series no	A	
Date	2011-03	
Page	82	

安全说明

警告

使用此马达前，请确保您已熟悉其操作说明。

此马达及其附件和配件只能用于其设计用途。

出于产品责任及安全原因，对马达或其配件进行可能会影响到产品责任的改造，必须获得制造商技术权威部门的同意。

为了避免出现个人伤害和长期风险，请遵循下列操作：

- 如果马达用于爆炸性环境，则过滤器/消音器必须安装在马达排气口位置。
建议在其他应用中也使用消音器，以减少噪音暴露。
- 在进行任何调整操作之前，将马达从空气管断开。
- 当心您的双手、头发和衣服，应与机器的旋转部件保持足够距离。

警告

警告



聚合物危害
本产品中的叶片含有 PTFE（一种合成氟聚合物）。由于磨损，PTFE 微粒可能会附在产品中。加热的 PTFE 会产生浓烟，这可能会导致症状类似于流感的聚合物烟雾热，尤其是在抽被污染的烟草时。操纵叶片和其他部件时，必须遵循 PTFE 的健康安全建议：

- 维修此产品时请勿吸烟
- PTFE 微粒不得与明火、灼热物或高温物接触
- 马达部件必须用清洗液清洗，而不能使用空气管吹净
- 进行任何其他操作之前请洗净双手

概述

欧盟符合性声明

我们，Desoutter (37 Mark road, Hemel Hempstead, Herts-UK, HP2 7BW, +44 (0) 1442 838999) 声明：在计划并入或一同组装的机械设备声明符合 2006 年 5 月 17 日近似于机械设备相关的欧盟各成员国法律的欧盟理事会指令相关规定之前，本设备（型号和序列号请见首页）不得投入使用（2006/42/EC，附录 I，条款 1.1、1.2、1.3、1.4、1.5、1.6）。

相适用的协调标准：EN ISO 12100

原产地：Hungary

欧盟总部提供的技术文件：

CP

38 rue Bobby Sands - BP 10273

44818 Saint Herblain - France

Saint Herblain, 2009 年 2 月 13 日

B. Blanchet, 总经理

发布者签名

安装

安装

装配，参见维护说明中的图解。

不可逆转型气动马达可以通过简单的关闭阀进行操作。

采用一根软管或导管连接马达和阀门。

可逆转型气动马达可以通过一个五通阀进行操作。采用两根软管或导管连接阀门和马达进气口。

如果马达用于爆炸性环境，则过滤器/消音器必须安装在马达排气口位置。

- ① 通过将消音器与马达排气口连接，实现马达减噪效果。利用软管将废气排放到单独的排气室，可以进一步消除噪音。

空气质量

- 为了使机器获得最佳性能和最大使用寿命，我们建议使用露点为 +2° C 至 +10° C 的压缩空气，安装一个制冷式空气干燥器。
- 使用单独的空气过滤器，将大于 30 微米、含水量大于 90% 的固体颗粒过滤掉。过滤器的安装位置要放在其他空气制备装置之前，尽可能靠近机器（参见我公司产品总目录的空气管路附件）。连接时，要将软管吹扫干净。
- 压缩空气必须含有少量的润滑油。我们建议安装一个油-雾注油器，注油气的耗油量，长期使用的工具通常为 3-4 滴 (50mm³)/m³ 空气，短期使用的工具采用单点注油器。如果客户选用非润滑工具，压缩空气中含有少量的由注油器提供的润滑油也没有什么坏处。但涡轮机工具是个例外，不得含有润滑油。

压缩空气的连接

- 本设备设计工作压力为 6-7 bar = 600-700 kPa = 87-102 psi。
- 连接前吹出软管中的气体。
- 建议的软管尺寸为 6.3 mm (1/4")。

保养

检修

一旦出现任何故障迹象，气动马达必须停止运转，接受检查。维护间隔因马达的速度和空气质量而有所不同。

润滑

行星齿轮、滚珠轴承和滚针轴承及密封圈应在马达定期检修时使用润滑剂进行润滑。采用 Molykote BR2 Plus 可以实现较长的润滑间隔。

始终采用优质润滑油。图表中列出的润滑油和润滑剂是我们建议使用的润滑剂材料。



润滑剂指南

品牌	润滑剂	空气润滑
BP	Energrease LS-EP2	Energol E46
Esso	Beacon EP2	Arox EP46
Q8	Rembrandt EP2	Chopin 46
Mobil	Mobilegrease XHP 222 NLG 2*	Almo Oil 525
Shell	Alvania EP2 Cassida Grease RLS 1*	Torvcula 32
Texaco	Multifak EP2	Aries 32
Molycote	BR2 Plus	
Kluber Lub.	Klubersynth UH 1 14-151*	
Castrol	OBEn UF 1*	

* 符合 USDA-H1 标准

防止生锈并保证内部清洁

压缩空气中的水份，灰尘和磨损颗粒都可能引起叶片、阀门等出现生锈和粘连。

采用如下方法可以避免出现这样的问题：用数滴润滑油冲洗，开启马达运转 5 至 10 秒钟，之后再布吸干润滑油。在工具较长时间不用前，通过这种方式保护工具。

检修

为了在正常的运行条件下实现最佳的引擎使用寿命，应在每 12 个月或每运转 2000 个小时后（以时间早者为准）定期检修和清洗引擎。在更加恶劣的运行环境下，检修的频率应更高。

- ① 彻底清洁引擎。
安装好引擎并检查是否可以自由旋转。向进气口滴入两滴润滑油，并使引擎空转 5 至 10 秒钟。
- ② 如果压缩空气非常干燥，在相当长时间运转后，无润滑引擎的空转速度会出现轻微下降。降幅为 10-15%。

轴载荷

为了防止轴承温度过度升高，不得超过我们的销售说明书及最后一页上注明的最大轴载荷。您可以在最后一页的图表中找到可接受的轴载荷值。

有用信息

📖 登录 Desoutter 公司网站 www.desoutter.com

在我们的网站上，您可以获得有关 Desoutter 公司的工具、附件、备件以及出版物等信息！

备件

由于技术上的原因，没有定货号的部件不单独订购。

使用非 Desoutter 原装的备件可能会导致工具性能降低并增加保养成本。在这种情况下，本公司有权对此类产品不予保修。

维护说明

Desoutter 工具和帐户服务

您的工业工具的性能对您的产品质量、流程的生产效率以及操作人员的健康与安全有着直接影响。Desoutter 客户服务中心为您提供终身 Peace of Mind (安枕无忧)™ 服务和最佳操作。

工具服务

我们的专家可保持您的工具以最佳性能运作，减少停机时间，并有助于提高成本的可预测性。凭借我们在世界范围内的要求苛刻的应用中运行电力工具的丰富经验，我们可基于您的应用为所有工具优化维护服务。

安装和调试

我们的安装和调试服务将使您的新工具准备就绪并运转更快。合格的 Desoutter 维护工程师将对新工具进行调试，使其符合相关规格。为节省时间，工具在发货进行安装之前已通过模拟完成优化。随后我们将对其进行测试并在线验证其性能。根据应用，工程师将所有工具调试达到最大可靠性。根据客户需求，我们的工程师可在加速生产和最终装配过程中提供后续维护服务。这就确保可在大规模生产层面上达到最高能力。

维修

我们价格固定的维修服务和快速的工具周转可减少维修管理中的行政摩擦。我们始终利用维修时间进行全部检修，这样有助于延长工具在生产线上的使用寿命和正常运行时间。为了使周转更快，我们可以将现货更换部件这一项作为您维修合同的一部分。在工具的整个使用寿命期限内，我们可跟踪全部工具的维修记录，并给出所提供的服务的详细分析报告。

预防性维护

我们可通过专门的软件定制符合您应用要求的预防性维护方案，其中考虑到诸如年使用周期、周期时间和工具设置等参数。这可降低拥有成本，并确保工具以最高性能运行。预防性维护以固定价格提供，帮助您更有效地管理预算。在某些情况下，经我们维护的工具可延长保修期。我们提供“延长保修期方案”，可为新工具购买提供全面的服务/支持方案。敬请垂询，了解有关 Tool Care (工具保养)™ 和延长保修期方案的信息。

帐户服务

除优化个别工具的性能外，我们还帮助您简化工具管理和所有权。

培训

为了提高操作人员的表现和生产管理人员的专业技能，我们提供综合的培训和研讨班项目。我们在您的工厂或我们某一培训中心内提供实际操作培训。培训内容包括工具功能和操作。通过改进操作人员的知识和技能，您将提高他们的工作满意度和生产效率。

全方位维护计划

在管理各类工具系统时，控制成本是很重要的。我们的全方位维护计划专为满足您的需求而设计。这些计划可降低备件库存和行政成本，并可提供预算的可预测性。无论是在某个国家、地区或是全球，我们都可为单个或多个工厂提供全方位维护计划。Desoutter 将为您提供全面的成本分析和投资回报，确保您可以获得最佳的设备维护服务。请接受挑战，我们将证明如何解决此类困难！请查看新推出的 Peace of Mind (安枕无忧)™ 服务。这项服务将使客户以一次性固定数额的付款获得三年的全方位维修服务，包括备件、劳动力、预防性维护和管理。

Part no	2050538803
Issue no	0
Series no	A
Date	2011-03
Page	84

CN

DESOUTTER 保修

- 1) Desoutter 产品保证无工艺或材料缺陷，并具有自从 Desoutter 或其代理商购买之日起 12 个月的最长保修期，条件是在此期间产品仅限于单班操作。如果使用超过单班操作，则保修期应按比例缩减。
- 2) 保修期内，如果产品出现工艺或材料缺陷，应将其退回 Desoutter 或其代理商，并附上缺陷的简短说明。Desoutter 应行使完全酌情权，对被认为有工艺或材料缺陷的产品做免费维修或更换处理。
- 3) 此保修将对下列产品停止适用：被滥用、误用或修改的产品，使用非真正 Desoutter 备用件维修过的产品及由非 Desoutter 或其授权服务机构人员维修过的产品。
- 4) 若 Desoutter 在矫正源于滥用、误用、意外损坏或非授权更改的缺陷时发生任何费用，他们将要求对方全额支付这笔费用。
- 5) Desoutter 接受由于缺陷产品造成的人工费或其它费用的索赔。
- 6) 明确排除源于缺陷的任何直接、偶然或必然损害赔偿金。
- 7) 此保修将代替关于质量、商品适销性或特定用途的适用性等方面的所有其它（条件性、明示或暗示的）保修。
- 8) 任何人（无论是 Desoutter 的代理商、服务人员还是职员）都无权以任何方式添加或修改此有限保修的各项条款。

安全に関する注意事項

警告

本モータを使用する前に、操作説明を十分理解してください。
本モータ、そのアタッチメント、および付属品は、本来設計された目的でのみ使用してください。

製造物責任および安全のために、モータ、そのアタッチメント、もしくは付属品に対して製造物責任に影響を与える可能性のある改造を行うには、あらかじめメーカー認定技術者の承認がなければなりません。

人身事故および長期的な危険を防止するために:

- モータを爆発性環境で使用する場合には、モータの出口ポートにフィルタ/サイレンサを必ず取り付けてください。
サイレンサは、他の使用条件下でも騒音を低減させるために推奨されています。
- 調整を行う前に、モータを空気ラインから切り離してください。
- 手、髪の毛、および衣服を回転部品に近づけないよう、常に気をつけてください。

警告

警告

ポリマーの危険性
本製品のベーンにはPTFE(合成フッ素重合体)が含まれています。摩耗によりPTFE粒子が製品内に存在する場合があります。PTFEは加熱されると、特に汚染されたタバコを吸った場合など、インフルエンザに似た症状のポリマーヒューム熱を引き起こす場合があります。ベーンおよび他の構成部品を扱う際には、PTFEに対する安全衛生勧告に従わなければなりません:

- 本製品のメンテナンスの際には喫煙しないでください。
- PTFE粒子が炎やグロー放電や熱に触れないようにしてください。
- モータ部品は洗淨液で洗い、送気管の風を当てないでください。
- 他の作業を始める前には手を洗ってください。



一般情報

EC 適合宣言

弊社(所在地:Desoutter, 37 Mark road, Hemel Hempstead, Herts-UK, HP2 7BW, +44 (0) 1442 838999)は、本機械が組み込まれるまたは組み合わされる機械類が、機械類に関するメンバー州の法律、規則、行政規定の近似化に係わる2006年5月17日付理事会指令の規定に適合していることが宣言されるまでは、本製品(タイプ、シリアルナンバーは表紙を参照)の使用を禁止することを宣言します(2006/42/EC, Annex I, clauses 1.1, 1.2, 1.3, 1.4, 1.5, 1.6)。

適用整合規格:EN ISO 12100

原産地: Hungary

技術的ファイルはEU本社へご請求ください:

CP

38 rue Bobby Sands - BP 10273

44818 Saint Herblain - France

Saint Herblain, 13/02/2009

B.Blanchet、ジェネラルマネージャー

発行者による署名

設置

設置

セットアップについては「サービス手順」を参照してください。

非可逆回転エアモータは単純なシャットオフバルブで運転します。1本のホースまたはパイプをモータとバルブに接続します。

可逆回転エアモータは5ポートバルブで運転します。2本のホースまたはパイプをモータの入口ポートに接続します。

モータを爆発性環境で使用する場合には、モータの出口ポートにフィルタ/サイレンサを必ず取り付けてください。

- ① モータ音は、サイレンサをモータの排気ポートに接続することによって低減できます。ホースを通して排気を別置きの排気チャンバに導けば、モータ音はさらに低減できます。

エアの質

- 最善の作動のために、また機械を長くご使用いただくために、露点が+2° Cから+10° Cのあいだの圧縮エアを使用することをお勧めします。冷凍型のエアードライヤーの取り付けをお勧めします。
- 分離型のエアークリーンフィルターを使い、30ミクロン以上の固体の粒子と、90%の(液体の)水を除去し、その他のいかなるエアークリーンユニット(主なカタログ内のエアークリーン付属品を参照してください)取り付け以前に、できるだけ機械の近くに取り付けましょう。ホースをつなぐ前に、ホースに空気を通して膨らませておいてください。
- 圧縮エアには、少量のオイルが含まれていなければなりません。ツールを長期にわたって作動させる場合には、エアークリーン消費に対して、油霧潤滑剤を通常3-4滴(50mm³)/m³にて設置することを、またツールを短いサイクルにて作動させる場合には、一点のみに潤滑剤を使用することを強く推奨します。潤滑剤不要のツールについてはお客様のオプションによるもので、圧縮エアに潤滑剤からの少量のオイルが含まれていても、なにも支障はありません。例外はタービン・ツールで、これにはオイルは近づけないでください。

圧縮空気接続

- 機械は、エア圧6-7 bar = 600-700 kPa = 87-102 psi で作動するよう設計されています。
- 接続前のホースからの排気
- ホースの推奨径は6.3 mm (1/4")。

メンテナンス

オーバーホール

エアモータに故障の徴候が発生した場合には、即座に使用を中止して点検してください。適切なサービス間隔はモータの速度と空気の品質によって異なります。

潤滑

ブラネタリギア、ボール/ニードルベアリング、およびシールリングは、モータの定期オーバーホール時にグリースで潤滑します。Molykote BR2 Plusを使用すると潤滑の間隔を長くすることができます。

Part no	2050538803
Issue no	0
Series no	A
Date	2011-03
Page	86



必ず良好な品質の潤滑油を使用してください。表に記載されるオイルとグリースは、推奨される潤滑油の例です。

グリースガイド

ブランド名	グリース	空気潤滑
BP	Energrease LS-EP2	Energol E46
Esso	Beacon EP2	Arox EP46
Q8	Rembrandt EP2	Chopin 46
Mobil	Mobilegrease XHP 222 NLG 2*	Almo Oil 525
Shell	Alvania EP2 Cassida Grease RLS 1*	Torvcula 32
Texaco	Multifak EP2	Aries 32
Molycote	BR2 Plus	
Kluber Lub.	Klubersynth UH 1 14-151*	
Castrol	OBEE n UF 1*	

* USDA-H1認定品

防錆と内部清掃

圧縮空気に含まれる水分、埃および摩耗粒子は錆の原因となり、ベーンやバルブなどの膠着の原因になります。

この問題は、(数滴の)オイルでゆすぎ、モータを5秒から10秒稼働させ布にオイルを吸収させることで予防できます。長期間にわたって使用しない場合は、使用の前に行ってください。

オーバーホール

通常の運転条件下で最長のエンジン寿命を確保するには、定期的なオーバーホールと清掃を12箇月または2,000運転時間の早い方の間隔で行う必要があります。通常より厳しい運転条件下では、より頻りにオーバーホールを行う必要があります。

- ① エンジンをきれいに清掃します。
エンジンを取り付け、自由に回転することを確認します。オイルを2滴エア入口に滴下し、エンジンを5-10秒間空運転します。
- ② 圧縮空気が非常に乾燥している場合、長期間使用したルーブリケーションフリーエンジンの空運転速度が少し低下することがあります。この低下量は10-15%になる場合があります。

シャフト負荷

ベアリング温度の過度の上昇を防止するため、弊社の販売資料中および本マニュアルの最後のページに記載されている最大シャフト負荷を越える負荷を掛けないでください。許容シャフト負荷については、最後のページの図を参照してください。

有用な情報

📖 アトラスコプコのホームページ www.desoutter.com にアクセスしてください

アトラスコプコのウェブサイトには、ツール製品、アクセサリ、スペア部品、印刷物に関するあらゆる情報が掲載されています。

スペアパーツ

オーダー番号のない部品は、技術的な理由により個別に納品できません。

アトラスコプコ純正の交換部品以外の使用は、ツールパフォーマンスの低下およびより頻りにメンテナンスにつながり、アトラスコプコの判断ですべての保証が無効になる可能性があります。

サービス手順

Desoutter のツールおよびアカウントサービス

工業用ツールの性能は、貴社のオペレータの健康と安全だけでなく、貴社の製品の質および工程の生産性にも直接影響します。Desoutter Customer Service Center は長期間の Peace of Mind™ および最適な運転をお届けします。

ツールサービス

弊社の熟練技術者は貴社のツールを最高の状態に維持し、ダウンタイムを短縮し、コストの予想を可能にします。世界中の過酷な条件下で使用されるパワーツールを供給してきた経験により、弊社は各ツールのメンテナンスをその使用法に従って最適化することができます。

設置および設定

新品のツールは、弊社の設置・設定サービスを利用して準備することにより、より早く運転を開始してください。Desoutter の有能なサービスエンジニアが、新品のツールを仕様に従って起動します。時間節約のため、ツールは引き渡す前にシミュレーションにより最適化されます。その後ツールは試験され、オンラインでその性能が確認されます。エンジニアは、最高の信頼性が得られるように各ツールを使用法に従って調整します。お客様のニーズにより、弊社のエンジニアは、生産量増加期間および最終ライン速度での運転中の製造をフォローします。これにより、大量生産レベルでの最大能力が達成されます。

修理

弊社では、固定価格修理サービスと迅速なツール変更により修理管理上のわずらわしさを減少させています。弊社では修理時間を利用して必ずオーバーホールを行いますので、製造ライン上のツールの寿命および使用可能時間が延びます。迅速な変更に関しては、弊社では貴社とのサービス契約の一部として交換部品をストックしておきます。弊社はすべてのツールの修理履歴を追跡することができますので、提供したサービスの広範囲な分析報告書をツールの寿命期間にわたって提供することができます。

予防メンテナンス

弊社では、年間サイクル、サイクルタイム、ツール設定等のパラメータを考慮して、予防メンテナンスプランを貴社の使用要件に合わせて専用ソフトウェアによりカスタマイズします。これにより所有コストが低減し、ツールが最高の状態で作動します。予防メンテナンスプランは固定価格で利用できますので、貴社では予算管理が容易になります。場合によっては、弊社でメンテナンスするツールは延長保証の対象となります。弊社では、新品のツールの購入に対して総合サービス/サポートプログラムを供給する「延長保証プログラム」を提供しております。Tool Care™ および延長保証プログラムについて弊社担当者におたずね下さい。

アカウントサービス

個々のツール性能の最適化に加えて、弊社では貴社のツールの管理と所有の簡素化のお手伝いもしております。

トレーニング

貴社のオペレータの能力およびラインマネージャの専門知識を高めるために、弊社は包括的トレーニングとセミナープログラムを提供しています。弊社は貴社工場または弊社のトレーニングセンターで実地訓練を行います。トレーニングではツールの機能と取り扱いについて説明します。貴社のオペレータの知識と技能を磨くことにより、オペレータの仕事満足度と生産性が高まります。



フルサービスプラン

広範囲のツールシステムを運営する場合、コスト管理が非常に重要となります。弊社フルサービスプランは貴社のニーズに合わせて特別に作成されます。このプランにより、スペアパーツ在庫が減少し、管理コストが低減し、予算の予想が可能になります。フルサービスプランは単一の施設用および複数のプラント用として、それらの施設が1つの国や地域にあるのか世界に散らばっているのかに関わらず利用できます。Desoutter は、貴社の装置の管理を確実に最適化するために完全なコスト分析および投資利益を提供します。弊社に難題をぶつけて、それを弊社に解決させて下さい。新しい Peace of Mind™ サービスをチェックしてみてください。このサービスでは、お客様に一定の費用をお支払いしていただくと、スペアパーツ、労務、予防策、および管理を含めた3年間の完全修理がお客様に提供されます。

Part no	2050538803	
Issue no	0	
Series no	A	
Date	2011-03	
Page	88	

DESOUTTER の保証書

- 1) この Desoutter 製品は、その期間中に単一シフトで使用された場合に限り、Desoutter またはその代・店からの購入より最長12ヶ月間、製造上の[■]や材質の[■]に対して保証されています。もしも使用が単一シフトを超えるものであった場合、保証書期間は比[■]計算により減じられます。
- 2) 保証書期間中に製品に製造上の[■]や材質の[■]が[■]つかった場合、製品は疑われる[■]具合についての短い説明書きをつけてDesoutter または代・店に返品されるものとします。Desoutter は、独自の判断により、その製造上の[■]や材質の[■]に[■]具合を疑われる製品を、修[■]するか返品するか決めます。
- 3) この保証書は、濫用、誤用、修正されて使用された場合、またはDesoutter の純正スペア部品以外を使って修[■]された場合、あるいはDesoutter の承認を受けたサービス・エージェント以外の者により修[■]を受けた製品に対しては無効となります。
- 4) 濫用、誤用、修正されて使用されたことによる、または事故的なダメージ、あるいは承認を受けていない修[■]の結果として起こった故障[■] 具合を修正するための費用がDesoutter に発生した場合、費用は全額(購買者によって)支払われなくてはなりません。
- 5) Desoutter は、[■] 具合品により発生したいかなる人件費その他の費用についてもクレームを受け付けません。
- 6) [■] 具合により起こったいかなる直接の、事故的な、または必然的結果として起こったダメージその他も、(保証書の範囲から)除外されることを明記します。
- 7) この保証書は、その他の品質、商品性、または適合性などの、明示・暗示を問わない、その他すべての保証書、または条件の代わりに与えられるものです。
- 8) Desoutter エージェントであれ、使用人であれ、雇用者であれ、なにも制限付保証書をいかなる点においても、付け加えたり修正したりする許可を持ちません。

Exploded views/tables

Motor

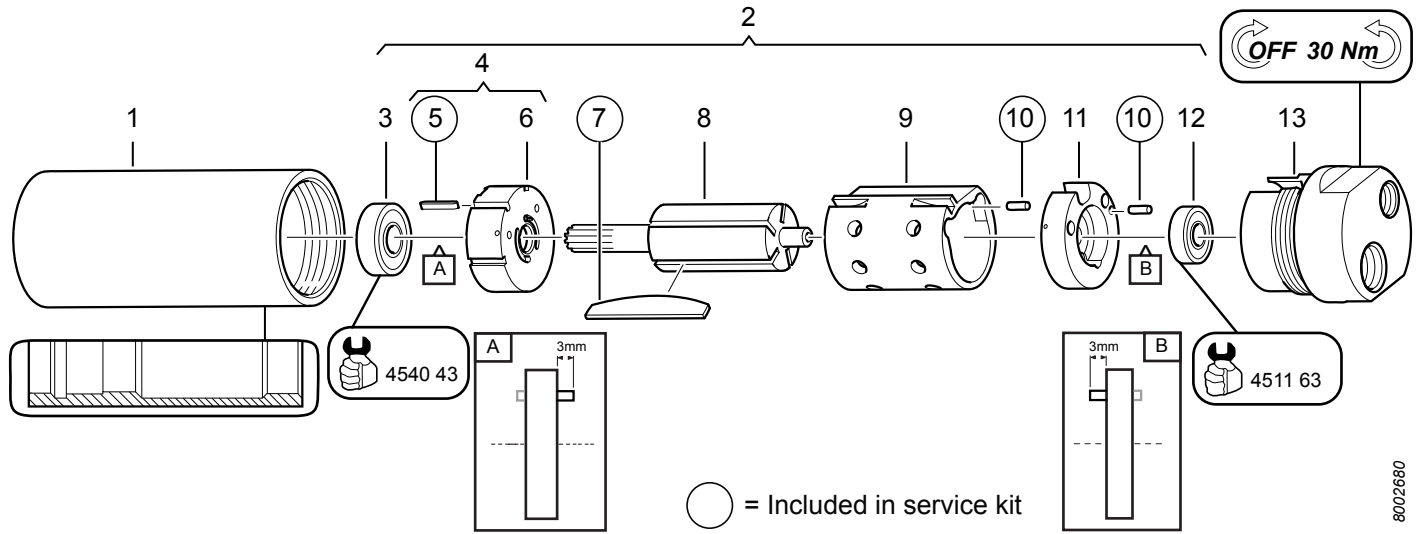

Ref. No.	Ordering No.	Qty	Description	Remark / Included in Service kit
1	2050 5360 63	1	Casing	
2(3-12)	2050 5370 93	1	Motor compl.	
3	-	1	Ball bearing	607-2RSL / Service kit
4(5-6)	2050 5363 03	1	End plate compl.	
5	-	1	Key	2x2x12 / Service kit
6	-	1	End plate	
7	-	1	Vane kit	Inkludes 5 vanes / Service kit
8	2050 5378 83	1	Rotor	z = 9
9	2050 5361 63	1	Cylinder	
10	-	2	Pin	CP 2x6 / Service kit
11	2050 5362 83	1	End plate	
12	-	1	Ball bearing.	625-2RSL / Service kit
13	2050 5358 53	1	Back head	
	4511 63	1	Mandrel	D. 5.2/15.5 mm
	4540 43	1	Mandrel	D. 8.2/18.5 mm

Gear

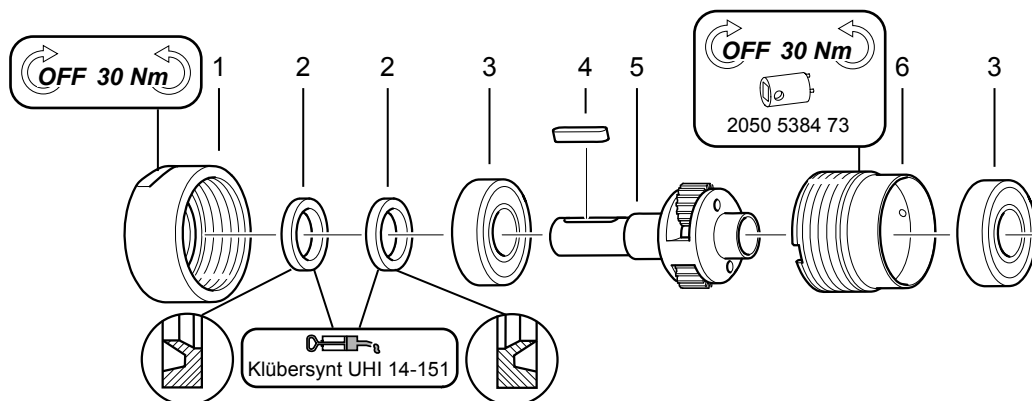

Ref. No.	Ordering No.	Qty	Description	Remark / Included in Service kit
1	2050 5404 63	1	Front part	
2	2050 5380 63	2	Seal ring	

Part no	2050538803	
Issue no	0	
Series no	A	
Date	2011-03	
Page	90	

Ref. No.	Ordering No.	Qty	Description	Remark / Included in Service kit
3	2050 5359 63	2	Ball bearing	6001-2Z
4	2050 5369 23	1	Parallel key	3x3x18
5	2050 5377 93	1	Planet shaft	
6	2050 5366 53	1	Gear rim	
	2050 5384 73	1	Face spanner	D. 28.2/32 x 5 mm

Service Kits

Service Kit

Ordering No. 2050 5383 13

Ordering No.	Qty	Description	Remark / Included in Service kit
-	2	Cyl. pin	2H6x6
-	1	Cyl. pin	2H6x14
-	1	Ball bearing	625-2RZ
-	1	Ball bearing	607-2RZ
-	5	Vane	
-	1	Key	

Kit for a variety of products. Some parts might remain unused.

Optional accessories

Flange and foot

Front mounting / Fixation à l'avant /
Frontmontage / Montaje parte frontal /
Montaggio anteriore con flangia / Frontmontage

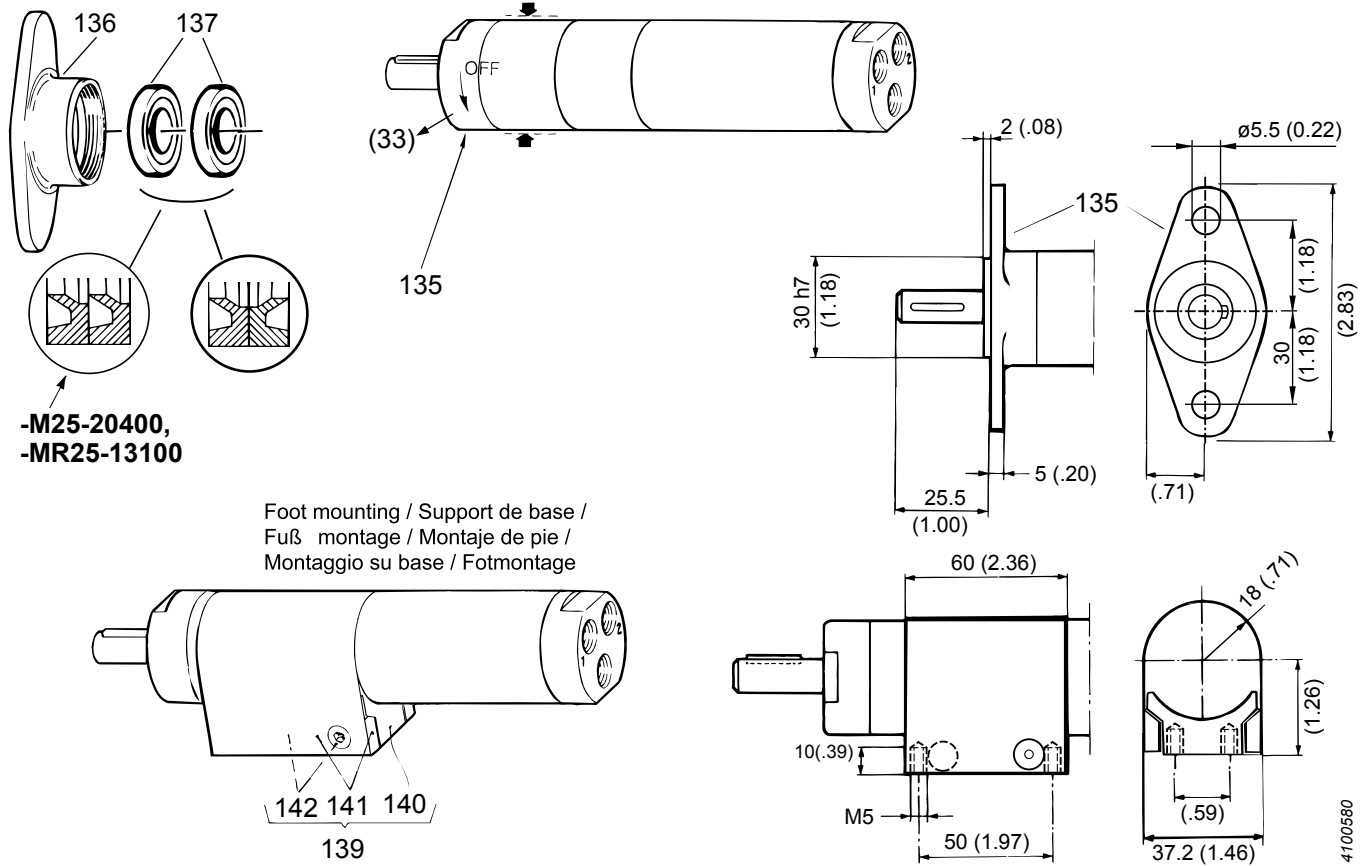

Ref. No.	Ordering No.	Qty	Description	Remark / Included in Service kit
135(136-137)	2050 5364 43	1	Flange, compl.	
136		1	Flange	
137	2050 5380 63	2	Seal ring	
139(140-142)	2050 5365 23	1	Foot, compl.	
140		1	Cradle	
141		1	Clamp	
142	2050 5379 63	2	Screw	(MC6S 5x35 A4-70)

Part no	2050538803
Issue no	0
Series no	A
Date	2011-03
Page	92

Service instructions

Installation

Setting up / Montage / Zum Einbau / El montaje / Il fissaggio del motore / Uppspänning

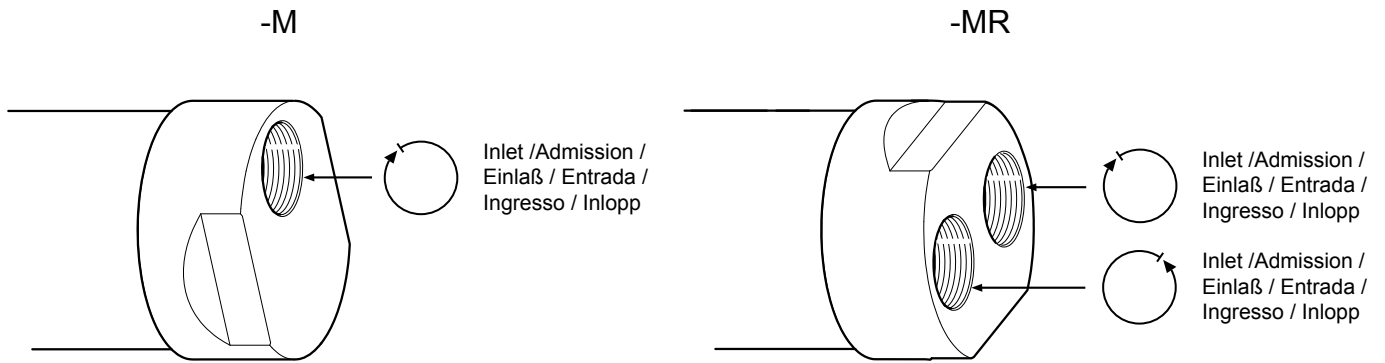

s011160

Shaft load

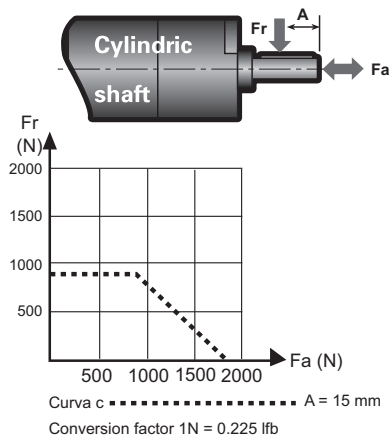

8000571

Instructions for vane motor

Dismantling

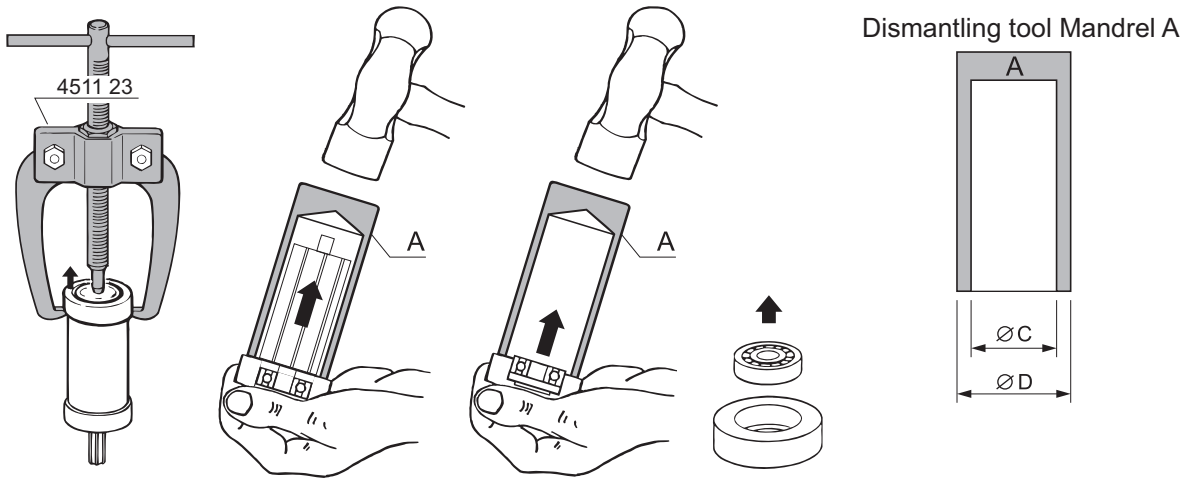

Inspection and lubrication

(R) = To be replaced at every overhaul
(included in Service Kit)

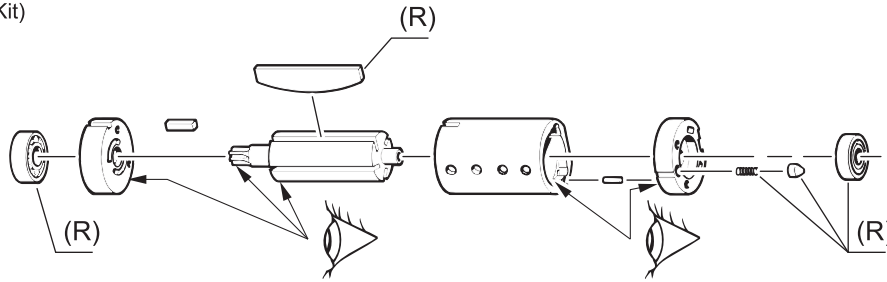

Assembly

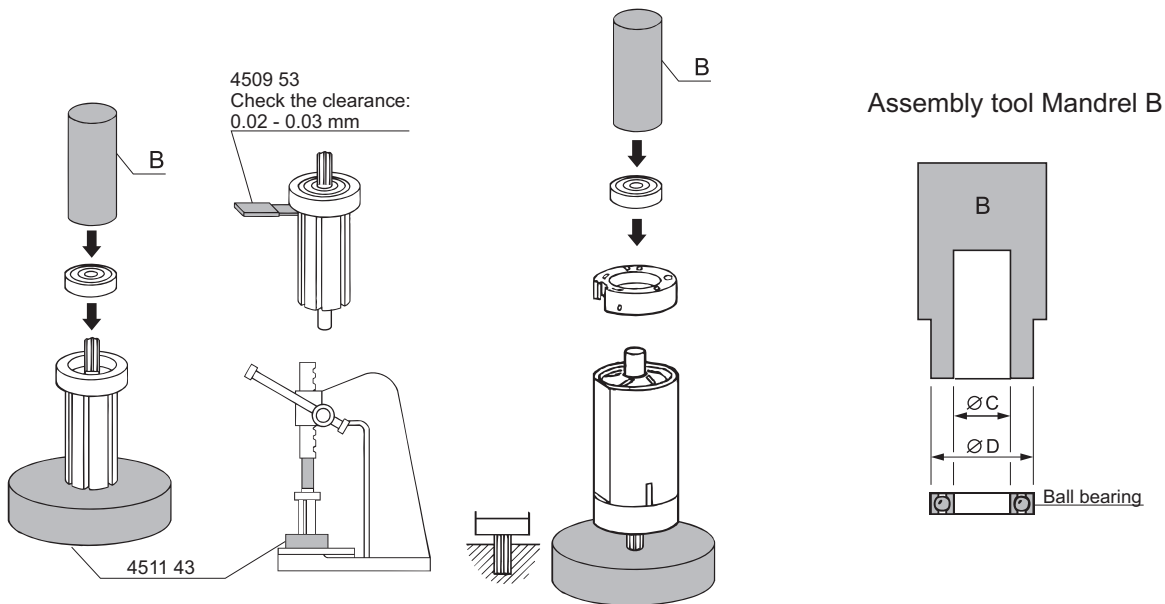



Zampini Industrial Group
AirToolPro.com

1-800-353-4676

Industrial Air & Electric Tools

We Sell Reliability!

In Business Since 1987

FREE Expert Assistance - Call Now



Zampini Industrial Group
AirToolPro.com

1-800-353-4676

Industrial Air & Electric Tools

We Sell Reliability!

In Business Since 1987

FREE Expert Assistance - Call Now

Desoutter37 Mark Road, Hemel Hempstead
Herts, HP2 7BW, United Kingdom**Air Motors**Part no 2050538803
Issue no 0
Series no A
Date 2011-03
Page 97**WARNING - ATTENTION - WARNUNG - ATENCIÓN - ATENÇÃO - ATENZIONE -
WAARSCHUWING - ADVARSEL - ADVARSEL - VAROITUS - ΠΡΟΕΙΔΟΠΟΙΗΣΗ - VARNING -
ПРЕДУПРЕЖДЕНИЕ - UWAGA - VÝSTRAHA - VAROVÁNÍ - FIGYELMEZTETÉS - ΟΡΟΖΟΡΙΛΟ
- ĮSPĖJIMAS - BRĪDINĀJUMS - 警告 - 警告**

ENNEN KUIN KÄYTÄT KONETTA LUE SEURAAVAT TIEDOT SEKÄ NIIDEN MUKANA TAI ERIKSEEN TOIMITETUT TURVAOHJEET JA VARMISTA, ETTÄ OLET YMMÄRTÄNYT NE VÄLTTYÄKSESI HENKILÖVAHINGOILTA



ΓΙΑ ΝΑ ΠΕΡΙΟΡΙΣΤΕΙ Ο ΚΙΝΔΥΝΟΣ ΤΡΑΥΜΑΤΙΣΜΟΥ, ΠΡΙΝ ΑΠΟ ΚΑΘΕ ΧΡΗΣΗ Ή ΕΠΙΣΚΕΥΗ ΤΟΥ ΕΡΓΑΛΕΙΟΥ, ΔΙΑΒΑΣΤΕ ΚΑΙ ΚΑΤΑΝΟΗΣΤΕ ΤΙΣ ΠΑΡΑΚΑΤΩ ΠΛΗΡΟΦΟΡΙΕΣ, ΚΑΘΩΣ ΚΑΙ ΤΙΣ ΟΔΗΓΙΕΣ ΑΣΦΑΛΕΙΑΣ, ΟΙ ΟΠΟΙΕΣ ΣΥΜΠΕΡΙΛΑΜΒΑΝΟΝΤΑΙ Ή ΠΑΡΕΧΟΝΤΑΙ ΞΕΧΩΡΙΣΤΑ



FÖR ATT MINSKA RISKEN FÖR SKADOR SKA DU LÄSA OCH FÖRSTÅ NEDANSTÅENDE INFORMATION, SAMT ÄVEN DE SÄKERHETSINSTRUKTIONER SOM MEDFÖLJER ELLER LEVERERAS SEPARAT, INNAN DU ANVÄNDER ELLER UTFÖR SERVICE PÅ VERKTYGET



ДЛЯ СНИЖЕНИЯ РИСКА ТРАВМАТИЗМА, ПЕРЕД ТЕМ КАК ПОЛЬЗОВАТЬСЯ ИНСТРУМЕНТОМ ИЛИ ПРОВОДИТЬ ОБСЛУЖИВАНИЕ, ПРОЧТИТЕ И ОСМЫСЛИТЕ СЛЕДУЮЩУЮ ИНФОРМАЦИЮ, А ТАКЖЕ ВХОДЯЩИЕ В КОМПЛЕКТ ИЛИ ПРЕДОСТАВЛЯЕМЫЕ ОТДЕЛЬНО ИНСТРУКЦИИ ПО БЕЗОПАСНОСТИ



ABY OGRANICZYĆ RYZYKO OBRAŻEŃ, PRZED ROZPOCZĘCIEM KORZYSTANIA Z NARZĘDZIA SERWISOWEGO NALEŻY DOKŁADNIE ZAPOZNAĆ SIĘ Z PONIŻSZYMI INFORMACJAMI ORAZ DOŁĄCZONYMI INSTRUKCJAMI BEZPIECZEŃSTWA



ABY STE ZNÍŽILI RIZIKO ZRANENIA, PŘEČÍTAJTE SI A POROZUMEJTE, PŘED POUŽITÍM ALEBO VYKONANÍM SERVISU, NASLEDUJÚCE INFORMÁCIE AKO AJ DODANÉ ALEBO SAMOSTATNE POSKYTNUTÉ BEZPEČNOSTNÉ POKYNY



ABYSTE OMEZILI RIZIKO ZRANĚNÍ, PŘEČTĚTE SI JEŠTĚ PŘED POUŽITÍM NÁSTROJE NÁSLEDUJÍCÍ INFORMACE, STEJNĚ JAKO PŘILOŽENÉ NEBO SAMOSTATNĚ DODANÉ BEZPEČNOSTNÍ POKYNY, A POROZUMĚJTE JIM



A SÉRÜLÉSEK KOCKÁZATÁNAK CSÖKKENTÉSÉRE, AZ ESZKÖZ HASZNÁLATA VAGY SZERVIZELÉSE ELŐTT, OLVASSA EL ÉS ÉRTSE MEG A KÖVETKEZŐ INFORMÁCIÓKAT, ILLETVE A BENNE TALÁLHATÓ VAGY KÜLÖN BIZTOSÍTOTT BIZTONSÁGI UTASÍTÁSOKAT



DA BI ZMANJŠALI TVEGANJE ZA POŠKODBE, PRED UPORABO SERVISNEGA ORODJA PREBERITE IN RAZUMITE SPODNJE INFORMACIJE TER VARNOSTNA NAVODILA, KI SO PRILOŽENA ALI SO DOSTAVLJENA LOČENO



KAD SUMAŽINTUMĖTE SUŽALOJIMO RIZIKĄ, PRIEŠ NAUDODAMI ĮRANKĮ AR ATLIKDAMI JO TECHNINĘ PRIEŽIŪRĄ, ATIDŽIAI PERSKAITYKITE TOLIAU PATEIKTĄ INFORMACIJĄ IR PRIDĖTAS ARBA ATSKIRAI PATEIKIAMAS SAUGOS INSTRUKCIJAS



LAI MAZINĀTU TRAUMU RISKU, PIRMS APKOPES INSTRUMENTA LIETOŠANAS IZLASIET UN IZPROTIET TURPMĀKO INFORMĀCIJU, KĀ ARĪ KOMPLEKTĀCIJĀ IEKĻAUTO VAI ATSEVIŠĶI NODROŠINĀTO DROŠĪBAS INFORMĀCIJU



为了降低受伤的风险，在使用或维修工具前，请阅读并理解 以下信息以及随附的或单独提供的安全操作规程



けがの危険性を軽減するため、ツールを使用・修理する前に付属または別途支給の安全注意説明書および以下の情報を読み、その内容を理解してください