

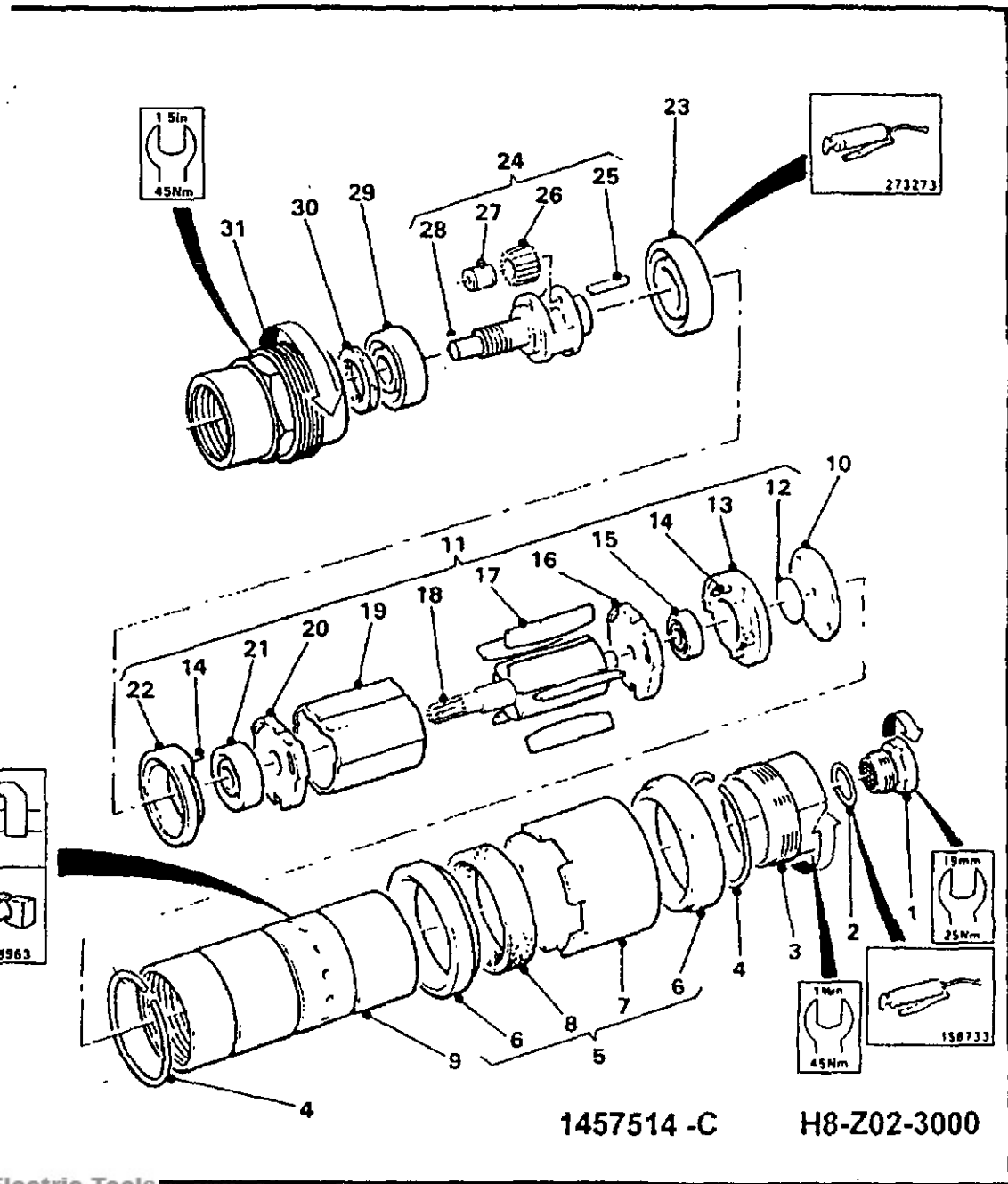

H8-Z02

- (GB) Servicing Instructions
Parts List
Operating Instructions
Wartungsanleitung
- (D) Teileliste
Bedienungsanleitung
Manuel d'entretien
- (F) Liste de pièces
Manuel d'utilisation
Instructions de Servicio
- (E) Liste de Piezas
Instrucciones de Operación
Instruções de Manutenção
- (P) Listas de Peças
Instruções de Funcionamento
Istruzioni per la Manutenzione
- (I) Elenco delle Parti
Istruzioni Operative
Οδηγίες Συντήρησης
- (GR) Καταλογοι Ανταλλακτικών Μερών
Οδηγίες Λειτουργιάς
Onderhoudsinstructies
- (NL) Onderdelenlijst
Bedieningsinstructies
Servicevejledning
- (DK) Liste over dele
Betjeningsvejledning
Serviceinstruktioner
- (N) Deløstler
Driftsinstruksjoner
Serviceinstruktioner
- (S) Reservdelslista
Bruksanvisning
Huolto-ohjeet
- (FIN) Osaluettelo
Käyttöohjeet

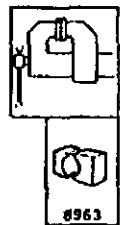
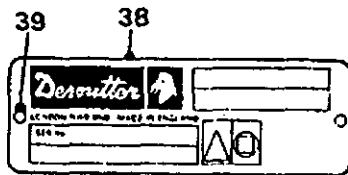

1457514 -C

H8-Z02-3000



Item No. Pos. Nr. No. Article	Part No. Teil. Nr. Référence	Qty Menge Qté	Item No. Pos. Nr. No. Article	Part No. Teil. Nr. Référence	Qty Menge Qté
1	42953	1	21	80253	1
2	99853	1	22	265063	1
3	284613	1	23	1673	1
4	28693	2	24	5903	1
5	277703	1		(3000 RPM)	
6	500303	2		5943	1
7	500313	1		(2100 RPM)	
8	203473	1	25	80013	2
9	28423	1	26	80003	2
10	275433	1		(3000 RPM)	
11	271923	1		1353	2
	(3000 RPM)			(2100 RPM)	
	271783	1	27	502103	2
	(2100 RPM)		28	4953	1
12	256773	1	29	9808	1
13	265073	1	30	76483	1
14	256123	1	31	4943	1
15	500693	1			
16	265053	1			
17	9433	5			
18	265103	1			
	(3000 RPM)				
	265093	1	38	355893	1
	(2100 RPM)		39	54853	2
19	265033	1			
20	265043	1			

* Indicates normal replacement items. It is recommended that adequate stocks are held for servicing requirements.

Always quote tool model number, serial number and spare part number when ordering spares.

* Bedeutet normale Verschleißteile. Es empfiehlt sich eine angemessene Menge für Wartungszwecke auf Lager zu halten.

Bei der Bestellung von Ersatzteilen, bitte immer angeben: Typennummer der Bohrmaschine, Werknummer und Ersatzteilnummer.

* Le symbole astérisque (*) indique des articles de rechange normaux. Il est recommandé d'en conserver des stocks suffisants pour assurer toutes les opérations d'entretien courant.

Lors de la commande de pièces de rechange, toujours citer le numéro de modèle de l'outillage, son numéro de série et le numéro de référence de chaque pièce de rechange.

* Indica elementos de reposición regular. Se recomienda tener una cantidad adecuada de los mismos en reserva a efectos de mantenimiento.

Alencargar piezas de recambio, siempre debe indicarse el número de modelo de la herramienta, su número de serie y el número de la pieza de recambio.

* Indica itens que são substituídos regularmente. É recomendado que estoques adequados sejam mantidos para requisitos de manutenção.

Cite sempre o número do modelo da ferramenta, número de série, e número da peça acessória quando pedindo acessórios.

* L'asterisco denota ricambi normali. Si consiglia di mantenere scorte adeguate alle esigenze della manutenzione.

Nell'ordinazione di ricambi citare il numero di modello dell'utensile, il numero di matricola e quello di catalogo del pezzo.

* Σημαίνει συνηθισμένα είδη (τεμάχια) για αντικατάσταση. Σας συνιστούμε να τηρείτε αρκετό απόθεμα από τα είδη που χρειάζονται αντικατάσταση.

Όταν παραγγέλνετε ανταλλακτικά πάντα να γράφετε τον αριθμό μοντέλου του εργαλείου, τον αριθμό σειράς και τον αριθμό ανταλλακτικού.

* Betekent normale reserveartikelen. Het verdient aanbeveling om voldoende voor onderhoudsbehoeften voorradig te hebben.

Bij bestelling van reserveonderdelen geef altijd modelnummer, volgnummer en reserveonderdeelnummer van het werktuig op.

* Indikerer normale udskiftningsemner. Det anbefales at have rigelige forsyninger af dele til brug i forbindelse med eftersyn.

Opgiv altid det korrekte værktøjsmodelnummer, serienummer og reservedelsnummer ved bestilling af reservedele.

* Angir normale reservedeler. Det anbefales at tilstrekkelig antall reservedeler holdes på lager.

Ved bestilling av deler må man alltid oppgi verktøyets modellnr., serienr. og reservedelens nr.

* Utmärker normala reservdelar. Vi rekommenderar att tillräckligt antal lagras för serviceändamål.

Uppge alltid verktygets modellnummer, serienummer samt reservedelens nummer vid beställning av reservdelar.

* Viittaa tavallisiin varaosiin. Suosittelemme, että riittäviä määriä pidetään varastossa huoltotarpeita varten.

Työkalun mallinumero, sarjanumero ja varaosien numero on aina mainittava tilattaessa.



STATEMENT OF USE

This screwdriver is designed to be incorporated into a fixed or moving machine.

The user is responsible for assessing the risks associated with the whole machine into which the screwdriver is to be incorporated.

GENERAL

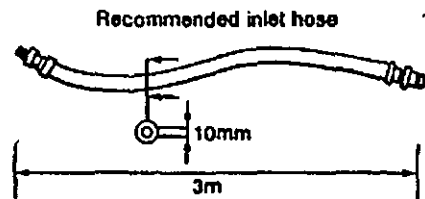

Lubrication

Correct lubrication is vital for the maximum performance of the tool and an airline lubricator should be fitted into the system down stream of the filter. Use ISO VG 15.

- 158733 = Molykote PG75
- 208893 = Rocol M204G
- 273273 = BP Q5618
- 273283 = BP FG00EP
- 27662 = ISO VG15

Data

- Maximum Air Pressure Pmax = 6.3 bar
- Minimum Air Pressure Pmin = 2 bar
- Sound Pressure Level (dBA) = 82 re. CAGI-PNEUROP Test code
- Weight = 1.2 Kg

ACCESSORIES

A range of accessories are available and suitable items should be selected from the Desoutter accessories catalogue.

MAINTENANCE INSTRUCTIONS

1. Servicing should be carried out at intervals of 1000 hours use.
2. All torque figures $\pm 10\%$.
3. Replace as necessary all 'O' rings, bearings and rotor blades, see service kits.
4.  Indicates direction of dismantling.
5. When disposing of components, lubricants, etc. ensure that the relevant safety procedures are carried out.

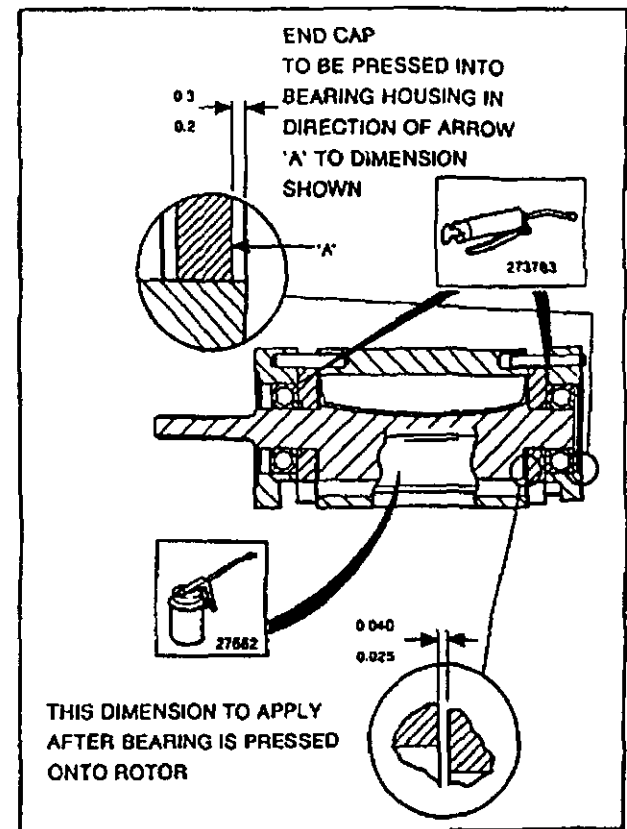

© Copyright 1995, Desoutter, London NW9 6ND, UK.
 All rights reserved
 Any unauthorized use or copying of the contents or part thereof is prohibited. This applies in particular to trademarks, model denominations, part numbers and drawings.

Use only authorized parts. Any damage or malfunction caused by the use of unauthorized parts is not covered by Warranty or Product Liability.



VERWENDUNG

Dieser schraubenzieher ist zum Einbau in feststehende oder bewegliche Maschinen gedacht.

Der Benutzer trägt die Verantwortung für eine Beurteilung der Risiken für die gesamte Maschine, in die der schraubenzieher eingebaut werden soll.

ALLGEMEINES

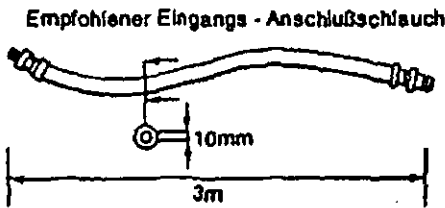

Schmierung

Die maximale Leistungsfähigkeit des Werkzeugs läßt sich nur mit einwandfreier Schmierung erreichen. Im System ist hinter dem Filter ein Luftöler einzubauen. ISO VG 15 verwenden.

- 158733 = Molykote PG75
- 208893 = Rocol M204G
- 273273 = BP Q5618
- 273283 = BP FG00EP
- 27662 = ISO VG15

Technische Daten

- Max. Luftdruck Pmax = 6.3 bar
- Luftdruck minimal Pmin = 2 Bar
- Schalldruckpegel (dBA) = 82 re. CAGI-PNEUROP Test Code
- Gewicht = 1.2 Kg

ZUBEHÖR

Zu diesem Werkzeug ist umfangreiches Zubehör erhältlich. Siehe die jeweils passenden Teile im Zubehörkatalog Desoutter.

WARTUNGSANLEITUNG

1. Eine Wartung ist jeweils nach einer Betriebsdauer von 1000 Stunden durchzuführen.
2. Alle angegebenen Drehmomente sind mit $\pm 10\%$ einzuhalten.
3. Alle O-Ringe, Lager und Rotorschaukeln jeweils nach Bedarf auswechseln. Siehe Wartungssätze.
4.  Gibt die Reihenfolge für die Demontage an.
5. Bei der Entsorgung von Bauteilen, Schmiermitteln usw. müssen die einschlägigen Sicherheitsvorschriften befolgt werden.

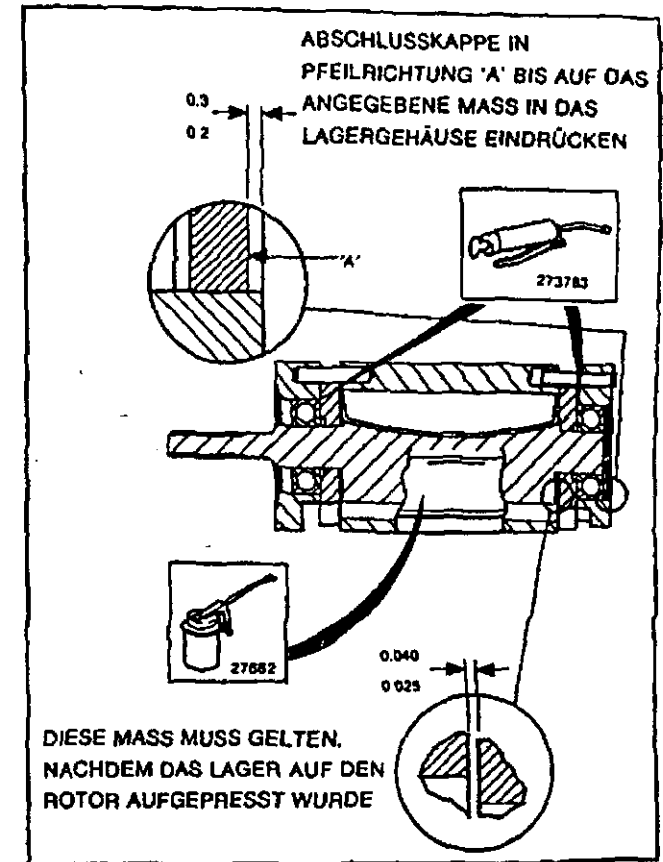

© Copyright 1995, Desoutter, London NW9 6ND, Großbritannien. Alles richte Vorbehalten. Unbefugtes Verwenden oder Kopieren des Inhalts bzw. von Teilen des Inhalts ist verboten. Dies gilt insbesondere für Warenzeichen, Modellbezeichnungen, Teilenummern und Zeichnungen.

Nur die zugelassenen Ersatzteile verwenden. Schäden oder Funktionsstörungen, die durch die Verwendung nicht zugelassener Ersatzteile entstehen, sind von der Garantieleistung und der Produkthaftung ausgeschlossen.



DECLARATION D'USAGE

Ce tournevis est conçu pour être incorporé à une machine fixe ou mobile.

L'utilisateur a la responsabilité de l'appréciation des risques relatifs à la machine toute entière, dans laquelle ce tournevis doit être incorporé.

GENERALITES

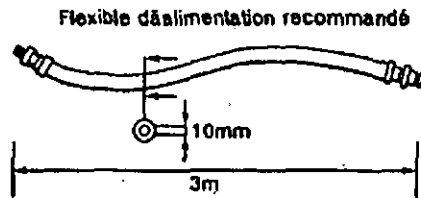

Lubrification

Une lubrification correcte est essentielle au bon fonctionnement de l'outil et un lubrificateur d'air comprimé doit être installé dans le circuit en aval du filtre. Utiliser ISO VG 15.

- 158733 = Molykote PG75
- 208893 = Rocol M204G
- 273273 = BP Q5618
- 273283 = BP FG00EP
- 27662 = ISO VG15

Caractéristiques

- Pression d'air maximum Pmax = 6.3 bars
- Pression d'air minimum Pmin = 2 bars
- Niveau sonore (dBA) = 82 re. CAGI-PNEUROP Test Code
- Poids = 1.2 Kg

ACCESSOIRES

Une gamme d'accessoires est disponible et les pièces appropriées peuvent être choisies dans le catalogue d'accessoires Desoutter.

INSTRUCTIONS D'ENTRETIEN

1. L'entretien doit être effectué toutes les 1000 heures de fonctionnement.
2. Valeurs des couples $\pm 10\%$.
3. Remplacer selon les besoins tous les joints toriques, les roulements et les palettes de rotor. Voir kits d'entretien.
4.  Indique direction du démontage.
5. Lors de la mise au rebut de pièces, huiles de graissage etc. assurez-vous que les procédures de sécurité correspondantes sont appliquées.

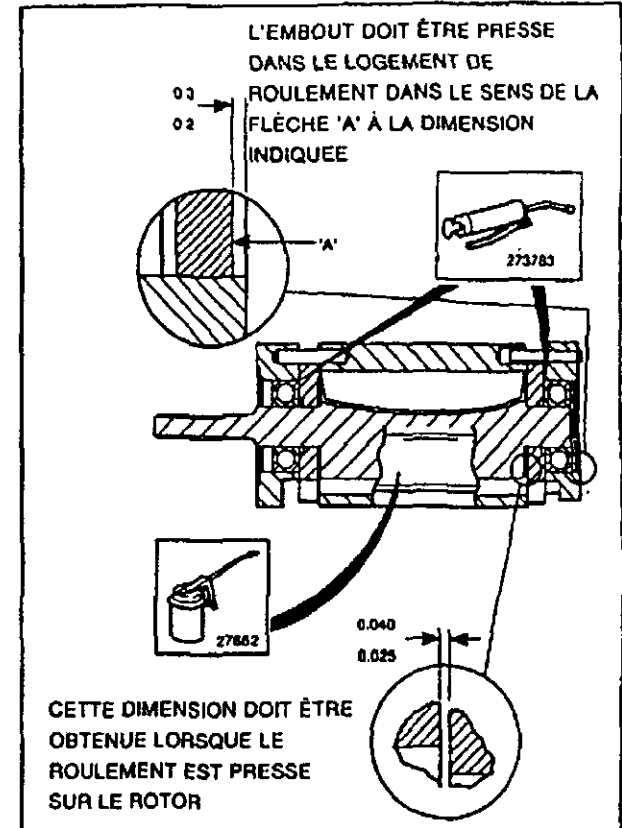

© Copyright 1995, Desoutter, Londres NW9 6ND, Royaume Uni
Tous droits réservés
Tout usage illicite ou copie totale ou partielle sont interdits. Ceci s'applique plus particulièrement aux marques déposées, dénominations de modèles, numéros de pièces et schémas.

Utiliser exclusivement les pièces autorisées. Tout dommage ou mauvais fonctionnement causé par l'utilisation d'une pièce non autorisée ne sera pas couvert par la garantie du produit et le fabricant ne sera pas responsable.



DECLARACION DE USO

Este destornillador esta diseñado para su incorporación en una maquina fija o no.

El usuario se responsabilizará de evaluar los riesgos asociados con la máquina entera, la cual incorpora el destornillador.

GENERALES

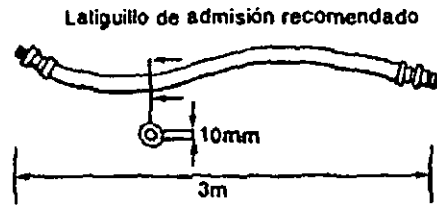

Lubricación

Una lubricación correcta es vital para obtener el rendimiento máximo de la herramienta, por lo que debe instalarse aguas abajo del fijo del sistema un lubricador de aire comprimido. Usar ISO VG 15.

- 158733 = Molykote PG75
- 208893 = Rocol M204G
- 273273 = BP Q5618
- 273283 = BP FG00EP
- 27662 = ISO VG15.

Datos

Presión de aire máxima (Pmax) = 6.3 bar
 Presión de aire mínima (Pmin) = 2 bar
 Nivel de presión acústica (dBA) = 82 re. CAGI-PNEUROP Test Code

Peso = 1.2 Kg

ACCESORIOS

Hay disponible una gama de accesorios y los elementos apropiados deberán seleccionarse del catálogo de accesorios Desoutter.

INSTRUCCIONES DE MANTENIMIENTO

1. El servicio debe realizarse a intervalos de 1000 horas de uso.
2. Todos los pares de apriete a $\pm 10\%$.
3. Recambiar según convenga todos los aros tóricos, cojinetes y paletas de rotores. Ver los Juegos de servicio.
4.  Indica dirección de desmontaje.
5. Cuando deseche componentes, lubricantes, etc., asegúrese de seguir los procedimientos de seguridad correspondientes.

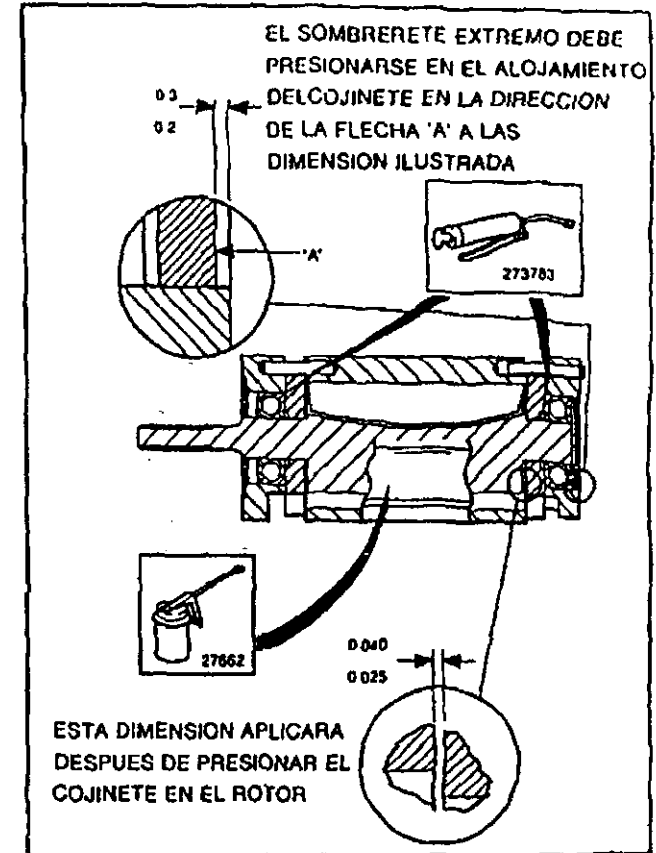

© Copyright 1995, Desoutter, Londres NW9 6ND, Reino Unido. Reservados todos los derechos. Está prohibido todo uso indebido o copia de este documento o de parte del mismo. Esto se refiere especialmente a marcas comerciales, denominaciones de modelos, números de piezas y dibujos.

Utilice exclusivamente piezas de repuesto autorizadas. Cualquier daño o defecto de funcionamiento causados por el uso de piezas no autorizadas queda excluido de la garantía o responsabilidad del producto.



DECLARAÇÃO DE UTILIZAÇÃO

Este parafuso é concebido para ser incorporado numa máquina fixa ou móvel.

O utilizador é responsável por avaliar os riscos associados à máquina completa, na qual o parafuso vai ser incorporado.

GERAL

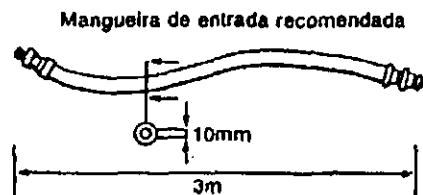

Lubrificação

Uma lubrificação correcta é vital para o desempenho máximo da ferramenta. A jusante do filtro do sistema deverá ser instalado um lubrificador de linha de ar. Reja-se pela norma ISO VG 15.

158733	=	Molykote PG75
208893	=	Rocol M204G
273273	=	BP Q5618
273283	=	BP FG00EP
27662	=	ISO VG15

Dados

Pressão máxima de ar P _{máx}	=	6.3bar
Pressão mínima de ar P _{mín}	=	2 bar
Nível de pressão do ruído (dBA)	=	82 re. CAGI-PNEUROP Test Code

Peso = 1.2 Kg

ACESSÓRIOS

Encontra-se disponível uma gama de acessórios. Os itens apropriados deverão ser seleccionados do catálogo de acessórios da Desoutter.

INSTRUÇÕES DE MANUTENÇÃO

1. A revisão deverá ser efectuada com intervalos de 1000h de utilização.
2. Todos os valores de binário são $\pm 10\%$.
3. Substitua sempre que necessário todas as anilhas vedantes, rolamentos e lâminas do rotor, ver os kits de serviço.
4.  Indica a direcção da desmontagem.
5. Ao se descartar de componentes, lubrificantes etc. certifique-se de que os procedimentos de segurança pertinentes são levados a cabo.

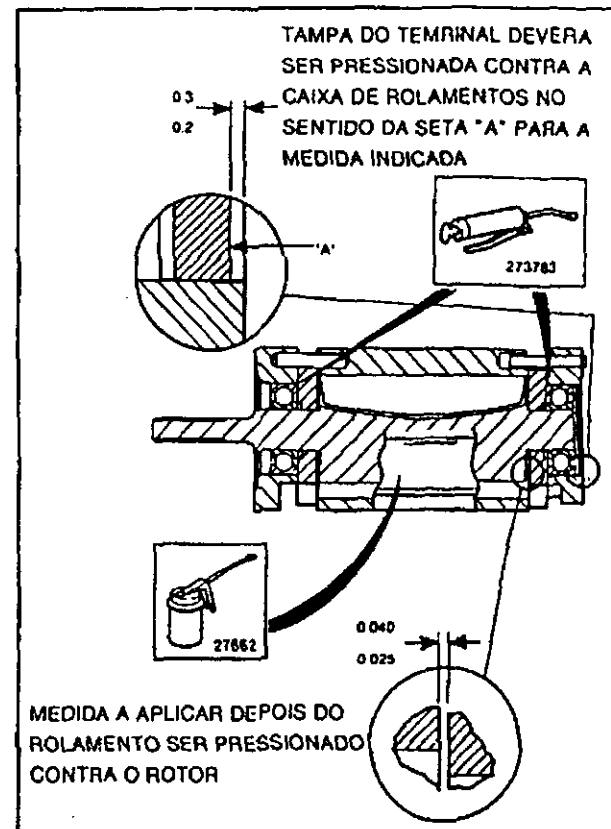

© Copyright 1995, Desoutter, London NW9 6ND, UK. Todos os direitos são reservados. É proibida qualquer utilização ou cópia não autorizadas do conteúdo ou parte deste. Isto aplica-se particularmente a marcas registadas, denominações de modelo, números de peças e desenhos.

Utilize apenas peças autorizadas. Quaisquer danos ou funcionamento defeituoso provocados pela utilização de peças não autorizadas não serão cobertos pela Garantia ou Responsabilidade do Produto.



DESTINAZIONE D'USO

Il progetto e la costruzione di giravite lo rendono adatto a essere incorporato in macchine sia stazionarie che mobili.

E' responsabilità dell'utente di valutare i rischi relativi all'insieme totale della macchina nella quale il giravite sarà incorporato.

GENERALITA'

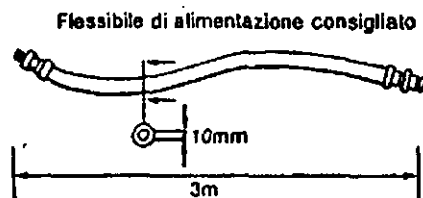

Lubrificazione

La corretta lubrificazione è indispensabile per ottenere le massime prestazioni dall'attrezzo; si consiglia vivamente di montare un lubrificatore per tubazione ad aria compressa da inserire a valle del filtro. Impiegare olio ISO VG 15.

158733 = Molykote PG75
 208893 = Rocol M204G
 273273 = BP Q5618
 273283 = BP FG00EP
 27662 = ISO VG15

Caratteristiche

Pressione aria Pmax = 6.3 bar
 Pressione aria minima Pmin = 2 bar
 Livello di rumorosità (dBA) = 82 re. CAGI-PNEUROP Test Code
 Peso = 1.2 Kg

ACCESSORI

Esiste una gamma completa di accessori. Per la scelta dei particolari idonei consultare il catalogo accessori Desoutter.

NORME DI MANUTENZIONE

1. Gli interventi di manutenzione devono essere effettuati ad intervalli di 1000 ore di funzionamento.
2. I valori di coppia sono da intendersi con tolleranza di $\pm 10\%$.
3. Sostituire eventualmente le guarnizioni O-ring, i cuscinetti e le palette rotore. Vedere il kit di servizio.
4.  Indica la direzione di smontaggio.
5. Quando si eliminano i componenti, lubrificanti, ecc. assicurarsi che vengano eseguite tutte le procedure di sicurezza.

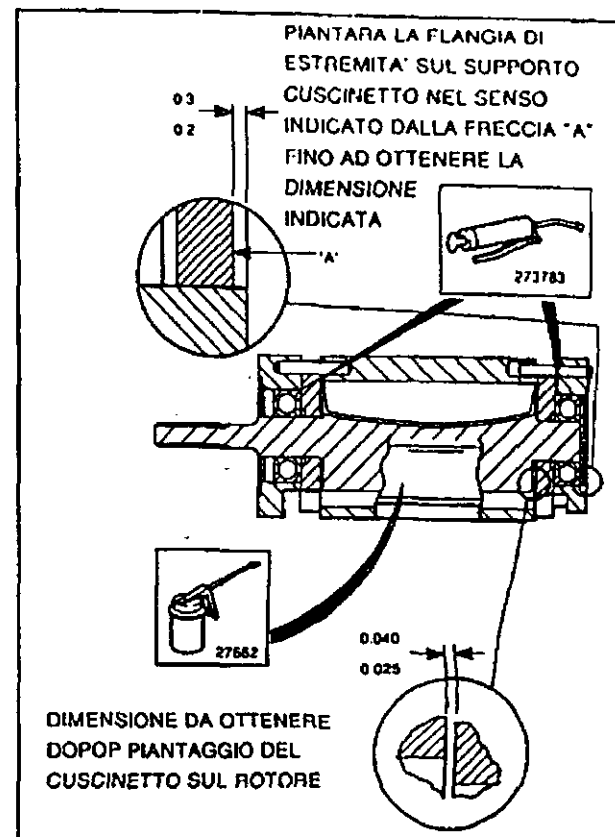

© Copyright 1995, Desoutter, Londra NWS 6ND, Inghilterra

Tutti i diritti riservati

E' vietata la riproduzione totale o anche solo parziale del presente documento salvo previa autorizzazione, specialmente per quanto concerne i marchi depositati, le denominazioni dei modelli, i numeri di particolare e le illustrazioni.

Si raccomanda di impiegare esclusivamente particolari autorizzati. Gli eventuali danni o difetti di funzionamento dovuti all'uso di particolari non autorizzati non sono coperti né dalla garanzia né dalle eventuali rivendicazioni di Product Liability.



ΔΙΑΘΕΣΗ ΧΡΗΣΙΜΟΠΟΙΗΣΗΣ

Το κατοπίδι προορίζεται για τοποθέτηση σε σταθερό ή κινούμενο μηχάνημα.

Ο χρήστης έχει την εκτίμηση του κινδύνου που σχετίζεται με το όλο μηχάνημα στο οποίο θα ενσωματωθεί το εργαλείο.

ΓΕΝΙΚΑ

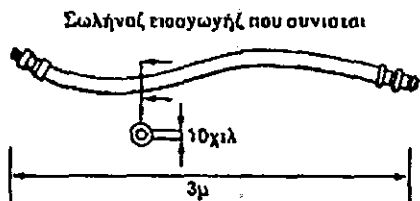

Λίπανση

Η σωστή λίπανση είναι ζωτικής σημασίας για τη μέγιστη απόδοση του εργαλείου και θα πρέπει να τοποθετείται μια συσκευή λιπάνσεως σεραγωγού στον κατήρρου του συστήματος φίλτρου. Χρησιμοποιείται λιπαντικό ISO VG 15.

- 158733 = Molykote PG75
- 208893 = Rocol M204G
- 273273 = BP Q5618
- 273283 = BP FG00EP
- 27662 = ISO VG15

Δεδομένα

Μέγιστη Πίεση Αέρος (Pmax) = 6,3 ατμόφαιρες
 Έλαχιστη πίεση αέρος (Pmin) = 2 ατμόφαιρες
 Στάθμη Πίεσης Ήχου (dBA) = 82 re. CAGI-PNEUROP Test Code

Βαρος = 1.2 Kg

ΕΞΑΡΤΗΜΑΤΑ

Διατίθεται ποικιλία εξαρτημάτων και αυτιά που είναι κατάλληλα θα πρέπει να επιλέγονται από τον κατάλογο εξαρτημάτων της Desoutter.

ΟΔΗΓΙΕΣ ΣΥΝΤΗΡΗΣΗΣ

1. Η συντήρηση πρέπει να γίνεται κατά διαλείμματα μετά από χρήση 1000 ωρών.
2. Όλες οι τιμές ροπής στρέψεως ± 10%.
3. Κάντε αντικατάσταση όταν χρειάζεται σε όλους του δακτυλίου σχήμα "O", στους τριβείς και στα πετάγδια στρόφιου, βλέπε συλλογές συντήρησης.
4. Δείχνει την κατεύθυνση αποσυρμολόγησης
5. Όταν απορρίπτετε εξαρτήματα λιπαντικά κλπ βεβαιωθείτε ότι ακολουθούνται οι σχετικές διαδικασίες.

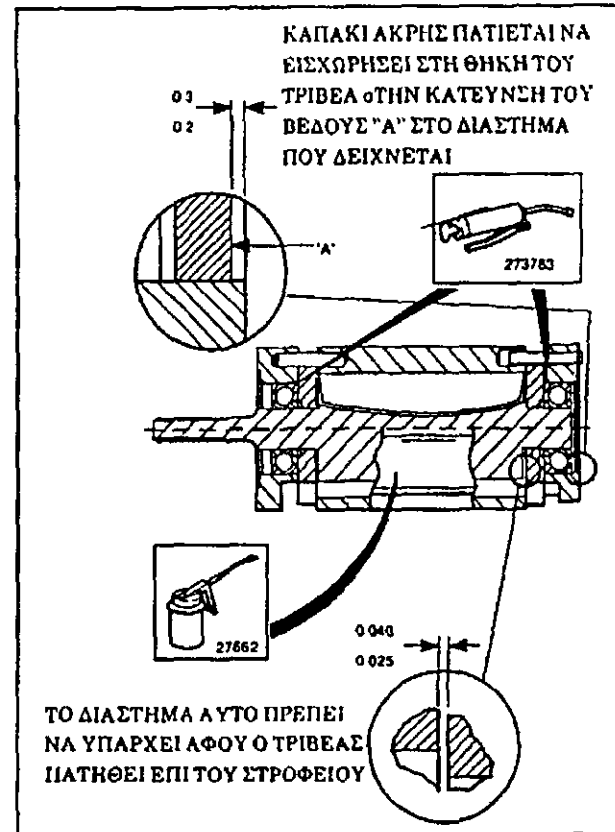

© Desoutter 1995, London NW9 6ND, HB.
 Επιφύλασσονται όλα τα δικαιώματα
 Απαγορεύεται η ανεξουσιοδοτητή χρήση ή η ανατύπωση των περιεχομένων του παρόντος ή μέρος αυτών. Αυτό ισχύει ιδιαίτερα για τα εμπορικά σήματα, τις ονομασίες των μοντέλων, τους κωδικούς αριθμούς εξαρτημάτων και τα σχεδιαγράμματα.

Χρησιμοποιείτε μόνο γνήσια ανταλλακτικά. Τυχόν βλάβη ή ζημιά που προκαλείται εξαιτίας της χρήσης μη γνήσιων ανταλλακτικών δεν καλύπτεται από την εγγύηση του προϊόντος και ο κατασκευαστής δεν καθίσταται υπεύθυνος.



GEbruIKSVoORWAARDEN

Deze schroevendraaiers is ontworpen om in vaste of beweegbare machines ingebouwd te kunnen worden.

De gebruiker is verantwoordelijk om de risico's te overwegen m.b.t. de hele machine waarin de schroevendraaiers ingebouwd moet worden.

ALGEMEEN

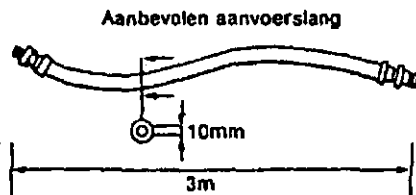

Smering

Een juiste smering is van levensbelang om 't werktuig maximaal te laten functioneren, waarbij een smering voor de luchtslang langs de filter in het systeem naar beneden behoort te worden aangebracht. Gebruik daarvoor ISO VG 15.

158733 = Molykote PG75
 208893 = Rocol M204G
 273273 = BP QS618
 273283 = BP FG00EP
 27662 = ISO VG15

Gegevens

Maximale luchtdruk P_{max} = 6.3 bar
 De minimale luchtdruk P_{min} = 2 bar
 Het decibelniveau (dBA) = 82 re. CAGI-PNEUROP Test Code

Gewicht = 1.2 Kg

ACCESSOIRES

Er zijn een reeks accessoires voorhanden en er dienen gepaste bestanddelen uit de catalogus van Desoutter gekozen te worden.

ONDERHOUDSINSTRUKTIES

1. U dient na iedere 1000 uur onderhoud te plegen.
2. Alle torsiegetallen zijn $\pm 10\%$.
3. Vervang zo nodig alle "O"-ringen, lagGeef de richting aan van demontage.ers en rotorbladen. Zie de onderhoudsuisrusting.
4.  Geef de richting aan van demontage.
5. Bij wegwerpen van onderdelen, smeermiddelen enz., ervoor zorgen dat de betreffende veiligheidsmaatregelen uitgevoerd worden.

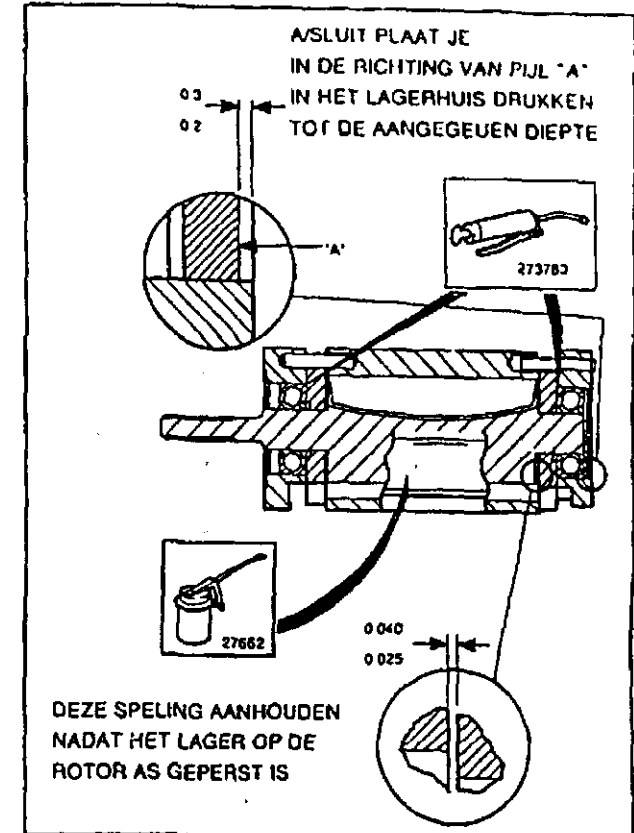

© Copyright 1995, Desoutter, London NW9 6ND, UK.

alle rechten voorbehouden

Het zonder toestemming gebruiken of kopiëren van de inhoud of delen daarvan is verboden. Dit is in het bijzonder van toepassing op handelsmerken, modelaanduidingen, onderdeelnummers en tekeningen.

Gebruik alleen goedgekeurde onderdelen. Schade of defecten die veroorzaakt zijn door het gebruik van niet-goedgekeurde onderdelen vallen niet onder garantie of aansprakelijkheid met betrekking tot het produkt.



ANVENDELSE

Denne skruebræker er konstrueret for at indføres i en fast eller bevægelig maskine.

Brugeren har ansvaret for at opgøre risikoen forbundet med maskinen hvor skruebræker kommer at indføres.

GENERELT

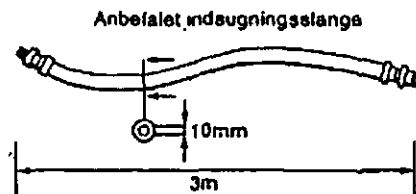

Smøring

Korrekt smøring er afgørende for, at der opnås den bedste ydelse med værktøjet, og der bør monteres et luftsmøreapparat i systemet nedstrøms filtret. Brug ISO VG 15.

158733 = Molykote PG75
 208893 = Rocol M204G
 273273 = BP Q5618
 273283 = BP FG00EP
 27662 = ISO VG15

Data

Maksimalt lufttryk P_{max} = 6,3 bar
 Minimalt lufttryk - P_{min} = 2 bar
 Lydtrykniveau (dBA) = 82 re. CAGI-PNEUROP Test Code
 Vægt = 1,2 Kg

TILBEHØR

Der fås en række tilbehør, og de passende dele vælges fra Desoutter's tilbehørskatalog.

VEDLIGEHOLDELSERVEJLEDNING

1. Værktøjet efterses med mellemrum på 1000 driftsårer
2. Alle momentaler er $\pm 10\%$.
3. Udskift "O"-ringe, lejer og rotorblade efter behov. Se servicesættene.
4.  Angiver adskillelsesretning.
5. Når komponenter, smøremidler osv. skal skaffes af vejen, bør det sikres, at de relevante sikkerhedsforanstaltninger overholdes.

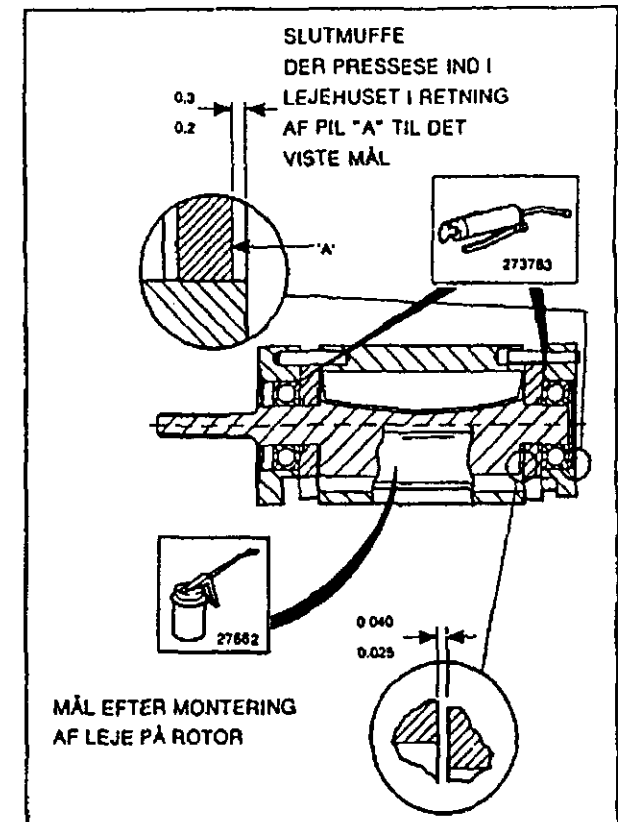

© Copyright 1995, Desoutter, London NW9 6ND, UK.

Alle rettigheder forbeholdes
 Indholdet eller en del deraf må ikke anvendes eller kopieres uden tilladelse. Dette gælder i særdeleshed varemærker, modelbetegnelser, delnumre og tegninger.

Brug kun originale dele. Beskadigelse eller svigt som følge af brug af uoriginale dele er ikke dækket af garantien eller produktansvaret.



INSTRUKSJON FOR BRUK

Denne slagskrutrekker er beregnet på å utgjøre en del av en maskin som enten ikke kan flyttes, eller som er bevegelig.

Det er brukerens ansvar å vurdere hvilke risikomomenter som kan være forbundet med hele maskinen som denne slagskrutrekker inngår i.

GENERELT

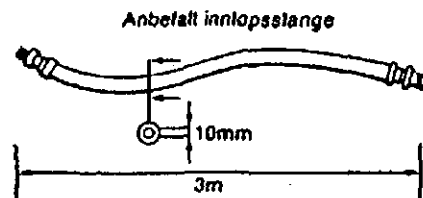

Smøring

Riktig type smøring er helt avgjørende for å oppnå maksimal ytelse fra verktøyet. En miniatyr luftsmører bør monteres inn i systemet nedstrøms filteret. Bruk olje av type ISO VG 15.

158733 = Molykote PG75
 208893 = Focal M204G
 273273 = BP Q5618
 273283 = BP FG00EP
 27662 = ISO VG15

Data

Maksimum lufttrykk P_{max} = 6.3 bar
 Minimum lufttrykk P_{min} = 2 bar
 Lydtrykknivå (dBA) = 82 re. CAGI-PNEUROP Test Code
 Vekt = 1.2 Kg

TILDEHOR

En rekke tilbehør kan leveres. Passende deler bør velges ut fra tilbehørskatalogen til Desoutter.

VEDLIKEHOLDSINSTRUKSJONER

1. Det anbefales å utføre service på verktøyet med intervaller på 1000 driftstimer.
2. De gitte momentverdiene er $\pm 10\%$.
3. Utfør nødvendig utskifting av slitte O-ringer, lagere og rotorblader. Se servicesett.
4.  Indikerer retning ved demontering.
5. *Flag alltid aktuelle sikkerhetsanvisinger når du kaster deler, smøremidler osv.*

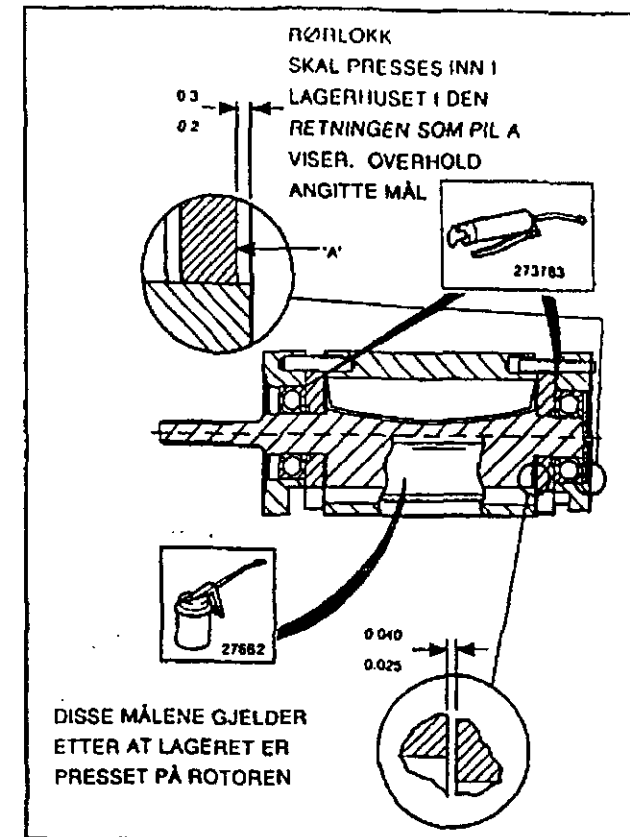

© Copyright 1995, Desoutter, London NW 9 6ND, UK.

Alle rettigheter er reservert

All ulovlig bruk eller kopiering av innholdet eller deler av det er forbudt. Dette gjelder særlig varemerker, modellbetegnelser, delnummer og tegninger.

Bruk bare godkjente deler. Alle skader eller funksjonsfeil som skyldes bruk av deler som ikke er godkjent, dekkes ikke av garanti- eller produktansvaret.



ANVÄNDNING

Denna skruvmejl är ämnad att införivas i en fast eller rörlig maskin.

Förbrukaren har ansvaret att bedöma riskerna förbundna med hela maskinen i vilken skruvmejl skall införivas.

ALLMÄNT

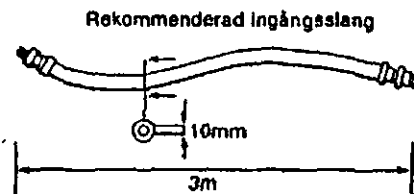

Smörjning

Korrekt smörjning är av avgörande betydelse för maskinens maximala prestanda och en luftsmörjningsapparat skall kopplas in i systemet efter filtret. Använd ISO VG 15.

158733 = Molykote PG75
 208893 = Rocol M204G
 273273 = BP Q5818
 273283 = BP FG00EP
 27662 = ISO VG15

Data

Max lufttryck Pmax = 6.3 bar
 Minimalet lufttryck = 2 bar
 Ljudtrycksnivå (dBA) = 82 re CAGI-PNEUROP Test Code
 Vikt = 1.2 Kg

TILLBEHÖR

Et stort tillbehörsprogram står till förfogande och lämpliga delar av det bör väljas ur Desoutters tillbehörskatalog.

SKÖTSEL OCH UNDERHÅLL

- Service på maskinen skall utföras var tusende användningstimme.
- Alla vridmoment gäller $\pm 10\%$.
- Byt efter behov alla O-ringar, lager och rotorblad. Se servicesajterna.
-  Visar isärtagningsriktningen.
- När komponenter, smörjmedel med mera bortskaffas, se till att de relevanta säkerhetsåtgärderna utförs.

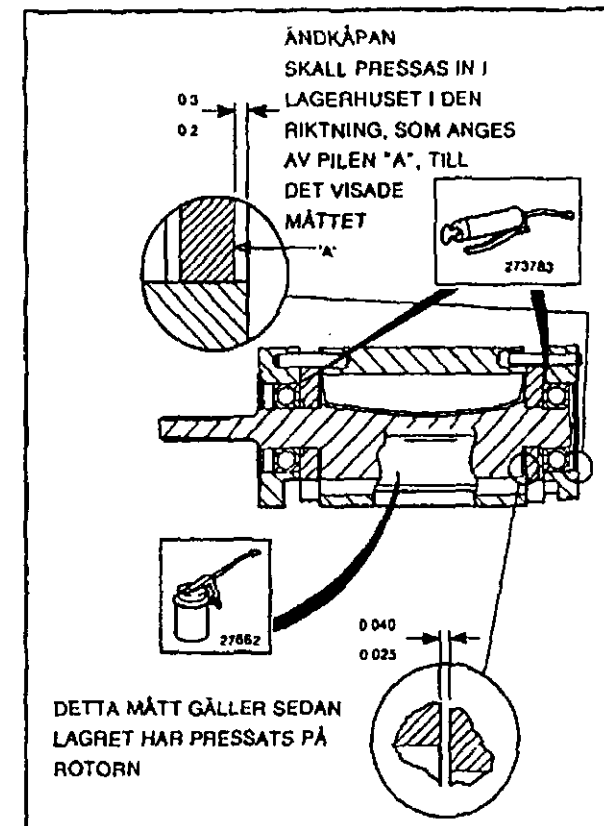

© Copyright 1995, Desoutter, London NW9 6ND, Storbritannien.
 Alla rättigheter förbehållna
 All icke-auktoriserad användning eller kopiering av innehållet eller del därav är förbjuden. Detta gäller speciellt för varumärken, modellbeteckningar, komponentnummer och ritningar.

Använd endast originaldelar. Skador eller funktionsstörningar, som vållas av att andra delar används omlättas inte av garantin eller produktansvaret.



KÄYTTÖTARKOITUS

Tämä turvaohjeet on suunniteltu asennettavaksi kiinteään tai liukuvaan koneeseen.

Käyttäjä on vastuussa koko siihen koneeseen liittyvistä riskeistä, johon turvaohjeet asennetaan.

YLEISTÄ

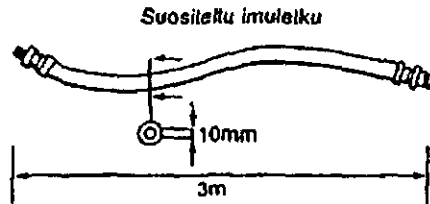

Voitelu

Oikea voitelu on erittäin tärkeää, jotta työkalun suorituskyky olisi mahdollisimman hyvä. Järjestelmään on laitettava voitelulaite suodattimen jälkeeseen ilmajohtoon. Käytettävä voiteluaineluokka ISO VG 15.

158733 = Molykote PG75
 208893 = Rocol M204G
 273273 = BP Q5618
 273283 = BP FG00EP
 27662 = ISO VG15

TEKNISET TIEDOT

Suurin ilmanpaine P_{max} = 6.3 bar
 Pionin ilmanpaine P_{min} = 2 bar
 Äänenpaineen taso (dBA) = 82 re. CAGI-PNEUROP Test Code

Paino = 1.2 Kg

LISÄLAITTEET

Saatavissa on sopivia lisälaitteita, jotka on esitelty Desoutterin lisälaiteluettelossa.

HUOLTO-OHJEET

1. Työkalu on huollettava 1000 käyttötunnin välein.
2. Kaikki vääntömomenttiarvot $\pm 10\%$.
3. Vaihda tarvittaessa kaikki O-renkaat, laakerit ja roottorin siivet, ks. tarvikesarjat.
4.  Osoittaa purkus suunnan.
5. Työkalun osta, voiteluaineita, yms. hävitettäessä on varmistettava, että noudatetaan asianmukaisia turvaohjeita.

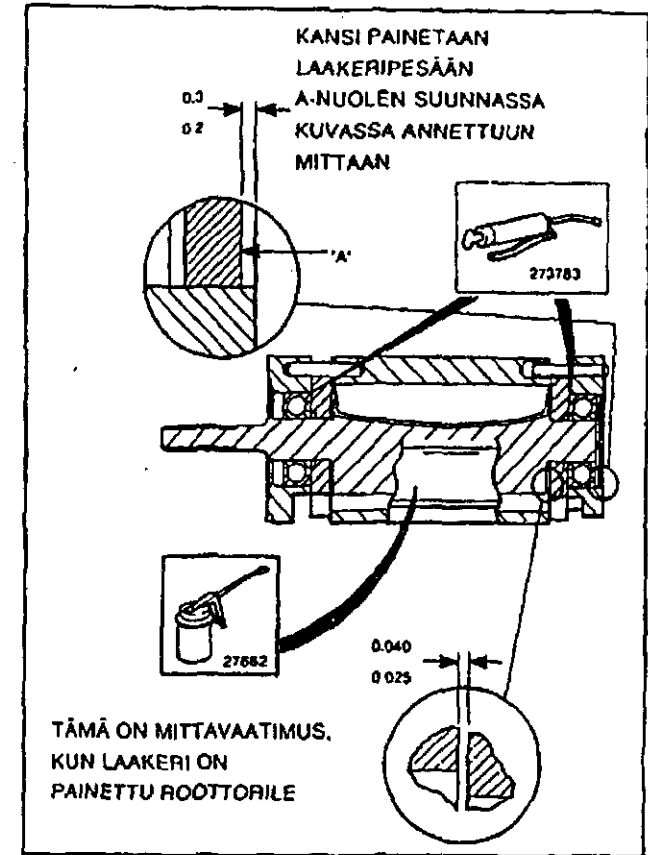

©1995 Desoutter, Lontoo NW9 6ND, Iso-Britannia

Kaikki oikeudet pidätetään

Sisällön tai sen osien luvan käyttö tai kopiointi on kielletty. Tämä koskee erityisesti tavaramerkkejä, mallimerkintöjä, osanumeroita ja piirustuksia

Käytä ainoastaan alkuperäisiä osia. Takuu tai tuotevastuu ei kata muiden kuin alkuperäisten osien käytöstä aiheutunutta vahinkoa tai vikaa.

Copyright



Desoutter Limited Eaton Road Hemel Hempstead Hertfordshire HP2 7DR England

GB

© Copyright 2002, Desoutter, HP2 7DR. ENGLAND.

All rights reserved. Any unauthorized use or copying of the contents or part thereof is prohibited. This applies in particular to trademarks, model denominations, part numbers and drawings. Use only authorized parts. Any damage or malfunction caused by the use of unauthorized parts is not covered by Warranty or Product Liability.

D

© Copyright 2002, Desoutter, HP2 7DR. ENGLAND.

Alle Rechte vorbehalten. Unbefugtes Verwenden oder Kopieren des Inhalts bzw. von Teilen des Inhalts ist verboten. Dies gilt insbesondere für Warenzeichen, Modellbezeichnungen, Teilenummern und Zeichnungen. Nur die zugelassenen Ersatzteile verwenden. Schäden oder Funktionsstörungen, die durch die Verwendung nicht zugelassener Ersatzteile entstehen, sind von der Garantieleistung und der Produkthaftung ausgeschlossen.

F

© Copyright 2002, Desoutter, HP2 7DR. ENGLAND.

Tous droits réservés. Tout usage illicite ou copie totale ou partielle sont interdits. Ceci s'applique plus particulièrement aux marques déposées, dénominations de modèles, numéros de pièces et schémas. Utiliser exclusivement les pièces autorisées. Tout dommage ou mauvais fonctionnement causé par l'utilisation d'une pièce non autorisée ne sera pas couvert par la garantie du produit et le fabricant ne sera pas responsable.

NL

© Copyright 2002, Desoutter, HP2 7DR. ENGLAND.

Alle rechten voorbehouden. Het zonder toestemming gebruiken of kopiëren van de inhoud of delen daarvan is verboden. Dit is in het bijzonder van toepassing op handelsmerken, modelaanduidingen, onderdeelnummers en tekeningen. Gebruik alleen goedgekeurde onderdelen. Schade of defekten die veroorzaakt zijn door het gebruik van niet-goedgekeurde onderdelen, vallen niet onder de garantievoorwaarden.

I

© Copyright 2002, Desoutter, HP2 7DR. ENGLAND.

Tutti i diritti riservati. E' vietata la riproduzione totale o anche solo parziale del presente documento salvo previa autorizzazione, specialmente per quanto concerne i marchi depositati, le denominazioni dei modelli, i numeri di codica e le illustrazioni. Si raccomanda di impiegare esclusivamente i ricambi autorizzati. Gli eventuali danni o difetti di funzionamento dovuti all'uso di particolari non autorizzati non sono coperti né dalla garanzia né dalle eventuali rivendicazioni di Product

E

© Copyright 2002, Desoutter, HP2 7DR. ENGLAND.

Reservados todos los derechos. Está prohibido todo uso indebido o copia de este documento o de parte del mismo. Esto se refiere especialmente a marcas comerciales, denominaciones de modelos, números de piezas y dibujos. Utilice exclusivamente piezas de repuesto autorizadas. Cualquier daño o defecto de funcionamiento causados por el uso de piezas no autorizadas queda excluido de la garantía o responsabilidad del producto.

P

© Copyright 2002, Desoutter, HP2 7DR. ENGLAND.

Todos os direitos são reservados. É proibida qualquer utilização ou cópia não autorizadas do conteúdo ou parte deste. Isto aplica-se particularmente a marcas registadas, denominações de modelo, números de peças e desenhos. Utilize apenas peças autorizadas. Quaisquer danos ou funcionamento defeituoso provocados pela utilização de peças não autorizadas não serão cobertos pela Garantia ou Responsabilidade do Produto.

DK

© Copyright 2002, Desoutter, HP2 7DR. ENGLAND.

Alle rettigheder forbeholdes. Indholdet eller en del deraf må ikke anvendes eller kopieres uden tilladelse. Dette gælder i særdeleshed varemærker, modelbetegnelser, delnumre og tegninger. Brug kun originale dele. Beskadigelse eller svigt som følge af brug af uoriginale dele er ikke dækket af garantien eller produktansvaret.

S

© Copyright 2002, Desoutter, HP2 7DR. ENGLAND.

Alla rättigheter förbehållna. All icke-aktiverad användning eller kopiering av innehållet eller del därav är förbjuden. Detta gäller speciellt för varumärken, modellbetegnelser, komponentnummer och ritningar. Använd endast originaldelar. Skador eller funktionsstörningar, som vållas av att andra delar används omfattas inte av garantin eller produktansvaret.

N

© Copyright 2002, Desoutter, HP2 7DR. ENGLAND.

Alle rettigheder forbeholdes. All ikke-aktiveret anvending eller kopiering av innhold eller deler av dette er forbudt. Dette gjelder spesielt varemærket, modellbetegnelser, komponentnummer og tegninger. Bruk kun originaldelar. Skader eller funksjonsforstyrrelser som følge av at uoriginale deler er blitt brukt, omfattes ikke av garantien eller produktansvaret.

FIN

© Copyright 2002, Desoutter, HP2 7DR. ENGLAND.

Kaikki oikeudet pidätetään. Sisällön tai sen osien luvaton käyttö tai kopiointi on kielletty. Tämä koskee erityisesti tavaramerkkejä, mallimerkintöjä, osanumeroita ja piirustuksia. Käytä ainoastaan alkuperäisiä osia. Takuu tai tuotevastuu ei kata muiden kuin alkuperäisten osien käytöstä aiheutunutta vahinkoa tai vikaa.

GR

© Copyright 2002, Desoutter, HP2 7DR. ENGLAND.

Επιφυλάσσονται όλα τα δικαιώματα. Απαγορεύεται οποιαδήποτε μη εξουσιοδοτημένη χρήση των περιεχομένων του παρόντος ή μέρους του. Η απαγόρευση αφορά ιδιαίτερα τα εμπορικά σήματα, τις ονομασίες των μοντέλων, τους αριθμούς εξαρτημάτων και τα διαγράμματα. Χρησιμοποιείτε μόνο εξουσιοδοτημένα εξαρτήματα. Οποιαδήποτε ζημιά ή κακή λειτουργία που προκαλείται από τη χρήση μη εξουσιοδοτημένων εξαρτημάτων δεν καλύπτεται από την Εγγύηση ή την ευθύνη για το προϊόν.



Zampini Industrial Group

AirToolPro.com

1-800-353-4676

Industrial Air & Electric Tools

We Sell Reliability!

In Business Since 1987

FREE Expert Assistance - Call Now

Guarantee



Desoutter Limited Eaton Road Hemel Hempstead Hertfordshire HP2 7DR England

GB DESOUTTER GUARANTEE

1. This Desoutter product is guaranteed against defective workmanship or materials, for a maximum period of 12 months following the date of purchase from Desoutter or its agents, provided that its usage is limited to single shift operation throughout that period. If the usage rate exceeds that of single shift operation, the guarantee period shall be reduced on a pro rata basis.
2. If, during the guarantee period, the product appears to be defective in workmanship or materials, it should be returned to Desoutter or its agents, together with a short description of the alleged defect. Desoutter shall, at its sole discretion, arrange to repair or replace free of charge such items as are deemed faulty by reason of defective workmanship or materials.
3. This guarantee ceases to apply to products which have been abused, misused or modified, or which have been repaired using other than genuine Desoutter spare parts or by someone other than Desoutter or its authorized service agents.
4. Should Desoutter incur any expense correcting a defect resulting from abuse, misuse, accidental damage or unauthorized modification, they will require that such expense shall be defrayed in full.
5. Desoutter accepts no claim for labour or other expenditure made upon defective products.
6. Any direct, incidental or consequential damages whatsoever arising from any defect are expressly excluded.
7. This guarantee is given in lieu of all other guarantees, or conditions, expressed or implied, as to the quality, merchantability or fitness for any particular purpose.
8. No one, whether an agent, servant or employee of Desoutter, is authorized to add to or modify the terms of this limited guarantee in any way.

D DESOUTTER GARANTIE

1. Dieses Desoutter-Produkt trägt eine Garantie von maximal 12 Monaten ab Datum des Kaufes von Desoutter oder seinen Vertretern für Mängel, die auf Material- oder Herstellungsfehlern beruhen, unter der Voraussetzung, daß der Einsatz dieses Produktes über diesen ganzen Zeitraum hindurch auf einen einfachen Schichtbetrieb begrenzt ist. Bei Übersteigerung des Einsatzzeitraumes über einen einfachen Schichtbetrieb wird die Garantiezeit anteilig verkürzt.
2. Bei anscheinenden auf Material- oder Herstellungsfehlern beruhenden Mängeln am Produkt innerhalb der Garantiezeit sollte das Produkt zusammen mit einer kurzen Beschreibung des angeblichen Fehlers an Desoutter oder seine Vertreter zurückgeschickt werden. Desoutter wird die betroffenen Teile nach eigenem Ermessen entweder kostenlos reparieren lassen oder, falls sie aufgrund von Mängeln, die auf Material- oder Herstellungsfehler beruhen, für fehlerhaft erachtet werden, kostenlos ersetzen.
3. Diese Garantie verfällt für Produkte, die mißbraucht, falsch gebraucht oder verändert wurden, oder die mit anderen als Desoutter-Originalersatzteilen oder von jemand anderem als Desoutter oder seinen vertraglichen Kundendienstvertretern repariert worden sind.
4. Sollten Desoutter Kosten aufgrund der Berichtigung eines Mangels entstehen, der durch Mißbrauch, falschen Gebrauch, unfallbedingte Schäden oder unbefugte Veränderungen verursacht worden ist, wird Desoutter die Zahlung der gesamten entstandenen Kosten einfordern.
5. Desoutter nimmt keine Forderungen für Arbeitskosten oder andere Ausgaben für fehlerhafte Produkte an.
6. Alle direkt, indirekt entstandenen oder Folgeschäden welcher Art auch immer, die Folge eines Mangels sind, sind ausdrücklich ausgeschlossen.
7. Diese Garantie wird anstelle aller anderen Garantien, Bedingungen, ausgedrückt oder impliziert, bezüglich der Qualität, handelsüblichen Brauchbarkeit oder Eignung für jeden bestimmten Zweck ausgegeben.
8. Niemand, ob Vertreter, Gehilfe oder Mitarbeiter von Desoutter, ist befugt, die Bedingungen dieser beschränkten Garantie wie auch immer zu verändern oder zu modifizieren.

E GARANTÍA DESOUTTER

1. Este producto Desoutter se garantiza contra materiales o mano de obra defectuosos, durante un periodo máximo de 12 meses a partir de la fecha de compra ya sea a Desoutter o a cualquiera de sus agentes, siempre que su uso esté limitado a un turno de trabajo sencillo durante dicho periodo. Si el promedio de uso excede el de un turno de trabajo sencillo, el periodo de la garantía será reducido a prorrateso.
2. Si durante el periodo de la garantía, el producto parece ser defectuoso en cuanto a materiales o mano de obra, deberá ser devuelto a Desoutter o a cualquiera de sus agentes, junto con una breve descripción del defecto. A su sola discreción, Desoutter podrá disponer la reparación o el reemplazo gratis de los elementos que se consideran responsables de los materiales o mano de obra defectuosos.
3. Esta garantía no es aplicable a productos que han sido abusados, mal usados o alterados, o que han sido reparados usando piezas de repuesto que no sean piezas auténticas Desoutter, o que han sido reparados por otros que no sean Desoutter o cualquiera de sus agentes de servicio autorizados.
4. Si Desoutter incurre en gastos debidos a la corrección del abuso, mal uso, daño accidental o modificación no autorizada, dichos gastos deberán ser reembolsados en su totalidad a Desoutter.
5. Desoutter no acepta ninguna reclamación en concepto de mano de obra u otros gastos pertinentes a productos defectuosos.
6. Todos los daños directos, fortuitos o resultantes en modo alguno de cualquier defecto serán expresamente excluidos.
7. Esta garantía se otorga en lugar de cualquier otra garantía, o condiciones, expresas o implícitas, referente a calidad, comerciabilidad o conveniencia para cualquier propósito dado.
8. Nadie, ya sea un agente, ayudante o empleado de Desoutter, está autorizado a añadir o modificar los términos de esta garantía limitada de cualquier manera que sea.

NL GARANTIEVOORWAARDEN

1. Dit Desoutter product is gedurende 12 maanden gegarandeerd tegen materiaal- en/of constructiefouten, op voorwaarde dat het gedurende die tijd alleen in enkelvoudige ploegbediening wordt gebruikt. Indien het gebruik enkelvoudige ploegbediening overtreft, dan wordt de garantie periode naar verhouding verkort. Deze garantie zal ingaan op de dag dat het aangekochte Desoutter product geleverd wordt door ofwel Desoutter of een van haar officieel erkende agenten.
2. Indien het Desoutter product gedurende de garantie periode gebreken vertoont ten gevolge van een materiaal- en/of constructiefout, dient het Desoutter product binnen de garantie termijn met een korte beschrijving van het defect te worden getourneerd naar Desoutter of een van haar officieel erkende agenten. Desoutter zal op haar beurt de artikelen die gebreken vertonen ten gevolge van een materiaal- en/of constructiefout vertonen herstellen of vervangen.
3. Om aanspraak te kunnen maken op garantie zullen periodiek onderhoud en/of herstellingen steeds uitgevoerd moeten zijn door Desoutter en/of haar officieel erkende agenten. De garantie komt te vervallen indien de Desoutter producten misbruikt worden, op onjuiste wijze geassembleerd, door een ongeval beschadigd worden, veranderd zijn of indien ze gerepareerd of onderhouden zijn door een niet door Desoutter erkende reparateur en/of met niet originele Desoutter onderdelen.
4. In alle gevallen bedoeld in artikel 4 zullen de onkosten (met inbegrip van de arbeidskosten) gemaakt door Desoutter worden gefactureerd. Ingeval de klant om herstelling vraagt zal deze eveneens worden gefactureerd.
5. Desoutter zal niet aansprakelijk zijn voor eventuele directe of indirecte schade (zoals met name tijdverlies, commerciële schade, administratieve kosten, enige vorm van schadevergoeding), behoudens hetgeen wordt voorzien in het hierboven vermelde artikel 3.
6. Deze garantie wordt gegeven in plaats van alle andere garanties of voorwaarden met betrekking tot de kwaliteit, verkoopbaarheid of geschiktheid voor enig bepaald doel.
7. Geen enkel persoon, met inbegrip van agenten en werknemers van Desoutter, heeft het recht om iets aan de voorwaarden van deze Garantie of deze op enigerlei wijze te veranderen.

F GARANTIE DESOUTTER

1. Ce produit Desoutter est garanti contre les vices de main d'oeuvre ou de fabrication, pendant une période maximum de 12 mois à compter de la date d'achat auprès de Desoutter ou de ses agents, dans la mesure où son usage est limité à une seule équipe de travail pendant cette période. Si le taux d'utilisation excède celui d'une seule équipe de travail, la période de garantie sera réduite proportionnellement.
2. Si, pendant la période de garantie, le produit semble présenter des vices de main d'oeuvre ou de fabrication, il doit être renvoyé à sa discrétion, organisera la réparation ou le remplacement gratuit des articles jugés défectueux pour cause de vice de main d'oeuvre ou de fabrication.
3. Cette garantie sera annulée s'il y a eu abus, mauvaise utilisation ou modification des produits, ou s'il ont été réparés en utilisant des pièces de rechange autres que celles prescrites par Desoutter ou par une personne autre que Desoutter ou l'un de ses agents agréés.
4. Au cas où Desoutter encourrait des dépenses pour rectifier un défaut résultant d'abus, de mauvaise utilisation, de détérioration accidentelle ou de modification non autorisée, ces dépenses seront à la charge totale du client.
5. Desoutter n'accepte aucune réclamation en termes de main d'oeuvre ou d'autres dépenses effectuées sur les produits défectueux.
6. Toutes les détériorations directes, accidentelles ou indirectes, quelles qu'elles soient, provenant d'un défaut quelconque, sont expressément exclues.
7. Cette garantie remplace toutes les autres garanties ou conditions, expresse ou implicites, quant à la qualité, la commercialisation ou l'adéquation du produit pour un objectif particulier.
8. Personne, que ce soit un agent, un serviteur ou un employé de Desoutter, n'est autorisé à ajouter ou modifier d'une façon quelconque les termes de cette garantie limitée.

I GARANZIA DESOUTTER

1. Questo prodotto Desoutter è garantito da difetti di lavorazione o dei materiali per un periodo massimo di 12 mesi a partire dalla data di acquisto presso Desoutter o i suoi rappresentanti, sempre che il suo impiego sia stato limitato ad un unico turno per tutto quel periodo; se il ritmo di impiego supera il funzionamento durante un unico turno, la durata della garanzia deve essere ridotta in modo proporzionale.
2. Se durante il periodo della garanzia il prodotto presenta difetti lavorazione o dei materiali, esso deve essere restituito alla Desoutter o suoi rappresentanti, unitamente ad una breve descrizione del presunto difetto. La Desoutter deciderà, a sua discrezione, se dar disposizioni per la riparazione o sostituzione gratuita dei componenti che ritiene essere difettosi, quale risultato di difetti la lavorazione o dei materiali.
3. Questa garanzia non è valida per quei prodotti che sono stati usati in modo cattivo o improprio modificati, o che sono stati riparati usando ricambi non originali Desoutter e non dalla Desoutter o dai suoi rappresentanti autorizzati.
4. Se la Desoutter dovesse andare incontro a spese per riparare un guasto causato da cattivo uso, uso improprio, danni accidentali o modifica non autorizzata, essa richiederà il rimborso totale di tale spesa.
5. Desoutter non accetta nessuna richiesta di risarcimento per spese di manodopera o di altro tipo causate da prodotti difettosi.
6. Si escludono espressamente danni diretti, incidentali o indiretti di qualsiasi tipo dovuti a qualsiasi difetto.
7. Questa garanzia viene data al posto di ogni altra garanzia o condizione, espresa o implicita, riguardante la qualità, commerciabilità o idoneità per qualsiasi scopo particolare.
8. Nessuno, neppure i rappresentanti, dipendenti o impiegati della Desoutter, è autorizzato ad ampliare o modificare, in qualsiasi modo, i termini di questa garanzia limitata.

Guarantee



Desoutter Limited Eaton Road Hemel Hempstead Hertfordshire HP2 7DR England

P GARANTIA DESOUTTER

- Este produto Desoutter está garantido contra defeito de fabrico ou de material, pelo prazo máximo de 12 meses a contar da data da compra feita a Desoutter ou aos seus agentes, com a condição de que a utilização do produto se tenha limitado ao funcionamento em turno único durante o referido período. Caso a utilização tenha ultrapassado os limites do funcionamento em turno único, o prazo de garantia será reduzido proporcionalmente.
- Caso o produto apresente sinais de defeito de fabrico ou de material durante o período de garantia, deverá ser devolvido à Desoutter ou aos seus agentes, juntamente com uma breve descrição da suposta falha. Ficará a critério exclusivo de Desoutter a decisão de providenciar ou substituir gratuitamente os artigos considerados imperfeitos devido a defeito de fabrico ou de material.
- A presente garantia não se aplicará a produtos que tenham sido submetidos a abuso, utilização incorrecta ou modificações, ou a reparações com outras peças que não as genuínas peças sobressalentes Desoutter, por outro agente que não o próprio fabricante Desoutter ou um técnico de reparações autorizado pelo mesmo.
- Caso a Desoutter incorra alguma despesa na reparação de uma falha resultante de abuso, utilização incorrecta, dano accidental ou modificação não autorizada, tal despesa deverá ser integralmente satisfeita.
- A Desoutter não aceita qualquer reivindicação pertinente a mão-de-obra ou despesa de outra natureza, respeitante a produtos defeituosos.
- Quaisquer danos directos, accidentais ou resultantes do acto, que decorram de qualquer falha, estão expressamente excluídos.
- A presente garantia substitui todas as demais garantias, ou condições, expressas ou implícitas, pertinentes à qualidade, ou adequação do produto a qualquer finalidade específica.
- Nenhuma pessoa, seja agente, empregado ou funcionário de Desoutter, está autorizada a fazer aditamentos e/ou modificar, os termos desta garantia limitada, seja de que forma for.

DK DESOUTTER GARANTI

- Dette Desoutter produkt er garanteret mod defekt udførelse eller materiale for en periode på maksimalt 12 måneder efter den dato, det blev indkøbt fra Desoutter eller dennes agenter, forud sat dets brug begrænses til enkeltdrift under hele denne periode. Hvis brugen overstiger enkeltdriftsniveau, vil garantiperioden blive reduceret på en pro rata basis.
- Hvis produktet forekommer af være defekt med hensyn til udførelse eller materiale indenfor garantiperioden, skal det returneres til Desoutter, eller denne agenter, sammen med en kort beskrivelse af den anførte defekt. Desoutter vil efter eget skøn arrangere enten reparation eller udskiftning af sådanne dele, som anses for defekte, enten på grund af defekt udførelse eller materialer.
- Denne garanti vil opføre med at være gældende for plrodukter, som er blevet misbrugt, brugt, forkert eller modificeret, eller er blevet repareret med reservedele, som ikke er ægte Desoutter reservedele eller af andre end Desoutter, eller dennes autoriserede agenter.
- Hvis Desoutter skulle pådrage sig nogen som helst udgifter i forbindelse med korrigering af en defekt, som skyldes misbrug, forkert brug, hænderligt uheld eller uautoriseret modificering, vil Desoutter kræve at sådanne udgifter bliver godgjort fuldt ud.
- Desoutter accepterer ikke noget krav for arbejdsløsn eller andre udgifter i forbindelse med defekte produkter.
- Allé direkte, tilfældige eller deraf følgende skader, som stammer fra nogen som helst defekter, er udtrykkeligt udelukket.
- Denne garanti gives i stedet for alle andre garantier, eller betingelser, udtrykkelige eller underforståede, med hensyn til kvaliteten, salgbarheden eller egnetheden for noget som helst specielt formål.
- Ingen personer, hvadenten en Desoutter agent, - underkontrahent eller - ansat, er autoriseret til at tilføje til eller modificere betingelserne i denne

N GARANTÍ FRA DESOUTTER

- Dette produktet fra Desoutter garanteres mot mangler ved utførelse og materiale i maksimalt 12 måneder etter at det er kjøpt fra Desoutter eller deres forhandlere, under forutsetning av at bruken begrenses til drift i enkelt-skift i denne perioden. Hvis produktet brukes utover drift i enkelt-skift, skal garanti-perioden reduseres forholdsmessig.
- Hvis produkte i løpet av garanti-perioden viser seg å ha mangler ved utførelse eller materiale, skal det returneres til Desoutter eller deres forhandlere, sammen med en kort beskrivelse av den angivelige mangelen. Desoutter skal etter eget skjønn avgjøre om de vil reparere eller skifte ut deler som anses å ha mangler på grunn av utførelse eller materiale.
- Denne garantien dekker ikke produkter som er mishandlet, mis brukt eller endret, eller er reparert ved hjelp av annet enn originale Desoutter-deler eller utført av andre enn Desoutter eller deres autoriserte service-representanter.
- Hvis Desoutter pådrar seg kostnader i forbindelse med utbedring av en mangel som skyldes mishandling, misbruk, tilfeldig eller uautorisert endring, skal slike kostnader dekkes i sin helhet av kunden.
- Desoutter aksepterer ingen krav om erstatning for arbeidsutgifter eller andre kostnader i forbindelse med produkter med mangler.
- Alle direkte skader, indirekte skader eller følgeskader som skyldes eventuelle mangler, dekkes ikke av denne garantien.
- Denne garantien gjelder i stedet for alle andre garantier, eller vilkår, uttrykk eller underforstått, når det gjelder kvalitet, salgbarhet eller egnethet for bestemte formål.
- Ingen, verken en forhandler, medarbeider eller ansatt hos Desoutter, har autorisasjon til å tilføye eller å endre vilkårene på noen måte i denne begrensede garantien.

S DESOUTTER GARANTI

- Denna Desoutter-produkt garanteras mot defekt utförande eller material i en period av högst 12 månader efter inköpsdatum från Desoutter eller deras ombud, förutsatt att dess användning är begränsad till enkelskiftarbete under hela denna period. Om användningsfrekvensen överskrider enkelskiftarbete skall garanti-perioden reduceras i motsvarande mån.
- Om produkten under garanti-perioden verkar vara defekt beträffande utförande eller material, skall den återlämnas till Desoutter eller dess ombud tillsammans med en kortfattad beskrivning av den påstådda defekten. Desoutter skall efter eget gottfinnande ordna med reparation eller utbyte av sådana komponenter som anses felaktiga på grund av defekt utförande eller material.
- Denna garanti upphör att gälla för produkter som misshandlats, missbrukats eller modifierats, eller som har reparerats med något annat än äkta Desoutter reservdelar eller av någon annan än Desoutter eller dess auktoriserade serviceombud.
- Om Desoutter skulle pådraga sig någon utgift vid åtgärddandet av en defekt som orsakats av misshandel, misbruk, ofrivillig skada eller icke auktoriserad modifiering kräver de att denna utgift till fullo betalas.
- Desoutter accepterar inte att anspråk görs på arbetskostnader eller andra omkostnader för defekta produkter.
- Alla direkta eller tillfälliga skador eller följdsador som uppkommer på grund av någon defekt undantages uttryckligen.
- Denna garanti lämnas i stället för alla andra garantier, eller villkor, uttryckliga eller underförstådda, beträffande kvalitet, säljbarhet eller lämplighet för något bestämt ändamål.
- Ingen, vare sig ombud, tjänsteman eller arbetstagare hos Desoutter har befogenhet att lägga till eller modifiera villkoren i denna begränsade garanti på något sätt.

FIN DESOUTTER-YHTIÖN ANTAMA TAKUU

- Tällä Desoutter-tuotteella on takuu, joka kattaa mahdolliset valmistusvaiheessa aiheutuneet viallisuudet tai vialliset materiaalit askettuna siitä päivästä, jolloin tuote

- on hankittu Desoutter-yhtiöltä tai sen myyntiedustajilta, ja edellyttäen, että tuotteen käyttö rajoitetaan yhteen työvuoroon tämän ajanjakson aikana. Jos käyttöä lisätään yhtä työvuoroon enemmän, takuun kattama ajanjakso supistuu määräsuhteessa tuotteen käyttöön.
- Jos tuotteesta ilmenee takuun ajanjakson aikana valmistusvaiheessa aiheutunutta tai materiaaleista johtuvaa viallisuutta, se on palautettava Desoutter-yhtiölle tai sen myyntiedustajalle, ja mukaan on liitettävä lyhyt, kyseistä vikaa koskeva kuvaus. Desoutter tulee harkintansa mukaisesti järjestämään maksutta sellaisten tuotteiden korjauksen tai vaihtamisen, joissa todetaan valmistusvaiheessa syntynyt tai materiaalien aiheuttama viallisuus.
- Tämä takuu ei kata tuotteita, joita on käytetty asiattomasti tai väärin tai joihin on tehty muutoksia. Se ei kata myöskään tuotteita, joita on korjattu muuta kuin alkuperäisiä Desoutter-yhtiön varaosia käyttämällä tai joiden korjauksen on suorittanut joku muu kuin Desoutter-yhtiö tai sen valtuuttama huoltohenkilöstö.
- Jos Desoutter-yhtiölle aiheutuu sellaisen asian korjauksen synnyttämää kulujä, joka vika on aiheutunut tuotteen asiattomasta tai väärin käyttämisestä, vahingossa sattuneesta vaurioitumisesta tai tuotteeseen tehtyjen valtuuttamattomien muutosten seurauksena, yhtiö vaatii näiden kulujen korvaamisen kokonaisuudessaan.
- Desoutter ei ota vastattavakseen minkäänlaisia viallisin tuotteisiin nähden esitettyjä työkuluihin tai minkään kustannuksiin liittyviä maksuvaateita.
- Takuu ei kata minkäänlaisia vikojen mahdollisesti aiheuttamia suoranaisia, satunnaisia tai käytön seurauksena aiheutuvia kustannuksia.
- Tämä takuu annetaan kaikkien muiden suoraan tai epäsuoraan vaikuttavien takuiden tai ehtojen asemasta tuotteen laatuun, myyntikelpoisuuteen tai tiettyyn tarkoitukseen sopivuuteen nähden.
- Desoutter-yhtiön myyntiedustajilla, palveluhenkilöstöllä tai työn tekijöillä ei ole valtuuksia tehdä lisäyksiä tai muutoksia tämän rajoitetun takuun ehtoihin millään tavalla.

GR Εγγύηση Desoutter

- Αυτός το προϊόν της Desoutter είναι εγγυημένο έναντι ελαττωματικής κατασκευής ή υλικών ελαττωματικής για χρονικό διάστημα 12 μηνών από την ημερομηνία αγοράς του προϊόντος από την Desoutter ή τους αναπαραστάτες της με την προϋπόθεση ότι η χρήση του προϊόντος στην περίοδο της εγγύησης αι συμβαίνει σε λειτουργία μίας μόνο βάρδας, ή χρονική περίοδο της εγγύησης θα ελαττωθεί ανάλογα.
- Εάν, στην περίοδο της εγγύησης, το προϊόν παρουσιάσει ελάττωμα που θα οφείλεται στον τρόπο κατασκευής του ή στα υλικά κατασκευής του, πρέπει να επιστραφεί στην Desoutter ή στους αναπαραστάτες της, συνοδευόμενο με σύντομη περιγραφή της υποτιμώμενης βλάβης. Η Desoutter αναλαμβάνει, σύμφωνα με όσα είναι δικαιολογημένα, να κληθεί να επισκευάσει ή αντικαταστήσει υλικά μέρη που τα είναι αυτά να επιστραφεί να κληθεί να παρουσιάσουν βλάβη ή οποία θα οφείλεται σε ελαττωματική κατασκευή ή σε υλικά κατασκευής.
- Η εγγύηση αυτή αφορά να αφορά σε προϊόντα τα οποία έχουν να κατασκευαστεί ή έχει ήδη κατασκευή της οποίας είναι η χρήση τους, ή έχουν μετασκευαστεί ή ανακατασκευαστεί σύμφωνα με άλλους κανόνες που δεν είναι γνήσια αναπαραστάτες της Desoutter, ή έχουν επισκευαστεί από τρίτους που δεν είναι εξουσιοδοτημένοι από την Desoutter ή τους αναπαραστάτες της.
- Σε περίπτωση που η Desoutter τα ελαττώσει σε βλάβη ή σε ελάττωμα που οφείλεται σε κατασκευαστική βλάβη ή σε υλικά κατασκευής ή σε μετασκευαστεί ή ανακατασκευαστεί σύμφωνα με άλλους κανόνες που δεν είναι γνήσια αναπαραστάτες της Desoutter, ή έχουν επισκευαστεί από τρίτους που δεν είναι εξουσιοδοτημένοι από την Desoutter ή τους αναπαραστάτες της.
- Η Desoutter δεν αποδέχεται αποζημιώσεις ή αντιστάσεις με την εργασία ή άλλες βλάβες που γίνονται εξαιτίας ελαττωματικών ή εργασιών.
- Συνεπώς αποκλείεται μορφή που απορρέουν απευθείας, συμπεριλαμβανομένης και των εμμέσων ελαττωματικών προϊόντων που οφείλονται σε κατασκευαστική ή μετασκευαστική βλάβη ή σε υλικά κατασκευής ή σε μετασκευαστεί ή ανακατασκευαστεί σύμφωνα με άλλους κανόνες που δεν είναι γνήσια αναπαραστάτες της Desoutter, ή έχουν επισκευαστεί από τρίτους που δεν είναι εξουσιοδοτημένοι από την Desoutter ή τους αναπαραστάτες της.
- Η εγγύηση αυτή αφορά να αφορά σε προϊόντα τα οποία έχουν να κατασκευαστεί ή έχει ήδη κατασκευή της οποίας είναι η χρήση τους, ή έχουν μετασκευαστεί ή ανακατασκευαστεί σύμφωνα με άλλους κανόνες που δεν είναι γνήσια αναπαραστάτες της Desoutter, ή έχουν επισκευαστεί από τρίτους που δεν είναι εξουσιοδοτημένοι από την Desoutter ή τους αναπαραστάτες της.
- Καμία άλλη μορφή αποζημίωσης, συμπεριλαμβανομένης και των εμμέσων ελαττωματικών προϊόντων που οφείλονται σε κατασκευαστική ή μετασκευαστική βλάβη ή σε υλικά κατασκευής ή σε μετασκευαστεί ή ανακατασκευαστεί σύμφωνα με άλλους κανόνες που δεν είναι γνήσια αναπαραστάτες της Desoutter, ή έχουν επισκευαστεί από τρίτους που δεν είναι εξουσιοδοτημένοι από την Desoutter ή τους αναπαραστάτες της.

DESOUTTER INTERNATIONAL SERVICES

Worldwide sales and after sales services through Desoutter sales companies and distributors in all major world markets.

AUSTRALIA, NZ

Atlas Copco Tools Australia
P O Box 6133 Blacktown
NSW 2148
3 Bessemer Street
Blacktown NSW 2148
Australia
Tel: (61) 2 9621 9900
Fax: (61) 2 9621 9966

AUSTRIA

Desoutter Austria
Guido Rutgersstrasse 50
2201 Gerasdorf / Wien
Austria
Tel: (43) 2246 4677
Fax: (43) 2246 4682

BENELUX

Desoutter Ltd.
Boulevard Du Souverain
47 Vorstlaan
Bruxelles 1160 Brussels
Tel: (32) 2660 4938
Fax: (32)2672 6092

FRANCE

Georges Renault SA (Sales)
Espace Lumière
Bâtiment 5
57 boulevard de la République
78403 Chatou Cedex
France
Tel: (33) 1 30 09 60 00
Fax: (33) 1 30 71 96 70

GERMANY

Desoutter GmbH
Edmund-Seng-Straße 3-5
63477 Maintal
Germany
Tel: (49) 6181 4110
Fax: (49) 6181 411184

DISTRIBUTOR MARKETS

Desoutter International
Eaton Road
Hemel Hempstead
HP2 7DR
England
Tel: (44) 1442 344 300
Fax: (44) 1442 344 602

ITALY

Desoutter Italiana S.r.l.
Viale Repubblica 65
20035 Lissone
Italy
Tel: (39) 039 244 101
Fax: (39) 039 465 5025

NEDERLANDS

Desoutter Limited
Charles Petitweg 7 - 8
4827 HJ Breda
Netherlands
Tel: (31) 765 878 668
Fax: (31) 765 878 825

PORTUGAL

Desoutter S.A. (Portugal)
Rua Femao Lopes n° 9 - 2° Esq
1000 Lisboa
Portugal
Tel: (35) 11 315 87 92
Fax: (35) 11 315 87 93

SOUTH AFRICA

Atlas Copco (Pty) Ltd
PO Box 14110 Witfield 1467
Hughes Business Park
or
Salinga Road Witfield Ext 30
Boksburg 1460 South Africa
Tel: (27) 11 821 9300
Fax: (27) 11 821 9360

CPD ASIA

CPD International Asia Pacific
PO Box 1516
Shatin Central Post Office
New Territories
Hong Kong
Tel: (852) 2357 0963
Fax: (852) 2763 1875

SPAIN

Desoutter S.A.
c/Serrano 120
28006 Madrid
Spain
Tel: (34) 91 590 3152
Fax: (34) 91 590 3161

UNITED KINGDOM

Desoutter UK Sales Ltd
Eaton Road
Hemel Hempstead
HP2 7DR
United Kingdom
Tel: (44) 1442 344 300
Fax: (44) 1442 344 600

USA

Chicago Pneumatic Tool Co.
NASC
1800 Overview Drive
Rock Hill
South Carolina 29730
USA
Tel: (1) 803 817 7000
Fax: (1) 803 817 7257

INDIA

Chicago Pneumatic Sales
A Division of Atlas Copco India Ltd
Chemtex House, First floor
Main Street, Hiranandani Complex
Powai, Mumbai - 4000 76
India
Tel: (91) 22 570 89 11
Fax: (91) 22 570 50 42



Desoutter Limited.
Eaton Road, Hemel Hempstead, HP2 7DR
Tel: (44) 1442 344 300
Fax: (44) 1442 344 600



(1) DECLARATION OF CONFORMITY



FRANCAIS (FRENCH) (1) **DECLARATION DE CONFORMITE**- (2) Nous, **Desoutter Ltd**- (3) déclarons que les produits :- (4) type(s) :- (5) est (sont) en conformité avec les exigences de la Directive du conseil, concernant les législations des états membres relatives : (6) **aux "machines" 98/37/CE** (22/06/98) :- (7) Norme(s) harmonisée(s) applicable(s) :- (8) **NOM et FONCTION** de l'émetteur :- (9) **Date** :

DEUTSCH (GERMAN) (1) **EG-KONFORMITÄTSERKLÄRUNG** - (2) Wir, **Desoutter Ltd** - (3) erklären hiermit, daß das (die) Produkt(e) : - (4) Typ(en) : - (5) den Anforderungen der EG-Richtlinie zur Angleichung der Rechtsvorschriften der Mitgliedsstaaten - (6) für "**Maschinen**" **98/37/EG** (22/06/98) - (7) geltende harmonisierte Norm(e)n - (8) **NAME und EIGENSCHAFT** des Ausstellers : - (9) **Datum** :

NEDERLANDS (DUTCH) (1) **E.G.-VERKLARING VAN OVEREENSTEMMING** - (2) De firma : **Desoutter Ltd** - (3) verklaart hierbij dat het (de) produkt(en) : - (4) type : - (5) in overeenstemming is (zijn) met de vereisten van de richtlijn van de Raad inzake de onderlinge aanpassing van de wetgevingen van de lidstaten betreffende : (6) "**machines**" **98/37/CEE** (22/06/98) - (7) geldige geharmoniseerde norm(en) - (8) **NAAM en FUNCTIE** van de opsteller : - (9) **Datum**

SVENSKA (SWEDISH) (1) **EG-DEKLARATION OM ÖVERENSSTÄMMELSE** - (2) Vi **Desoutter Ltd** - (3) Förklarar att maskinen : - (4) Maskintyp : - (5) För vilken denna deklARATION gäller, överensstämmer med kraven i Ministerrådets direktiv om harmonisering av medlemsstaternas lagar rörande - (6) "**maskiner**" **98/37/EEG** (22/06/98) - (7) Harmoniserade standarder som tillämpats : - (8) **Utfärdarens namn och befattning** : - (9) **Datum** :

NORSK (NORWEGIAN) (1) **EF ERKLÆRING OM OVERENSSTEMMELSE** - (2) Vi **Desoutter Ltd** - (3) Erklærer at produktet/produktene : - (4) av type : - (5) er i overensstemmelse med de krav som finnes i Ministerrådets direktiver om tilnærming av Medlemsstatenes lover vedrørende : - (6) "**maskiner**" **98/37/EF** (22/06/98) - (7) Harmoniserende standarder som er anvendt : - (8) **Utsteders navn og stilling** : - (9) **Dato** :

DANSK (DANISH) (1) **EF OVERENSSTEMMELSESERKLÆRING** - (2) Vi **Desoutter Ltd** - (3) erklærer at produktet(erne) : - (4) type : - (5) er i overensstemmelse med kravene i Rådets Direktiv vedr. tilnærmelse mellem medlemslandenes love for - (6) "**maskiner**" **98/37/EF** (22/06/98) - (7) **Gældende harmoniserede standarder** : - (8) **Udsteder, navn og stilling** : - (9) **Dato**

SUOMI (FINNISH) (1) **ILMOITUS YHDENMUKAISUUDESTA EY** - (2) Me **Toiminimi Desoutter Ltd** - (3) vakuutamme, että tuote / tuotteet : - (4) tyyppi(-pit) : - (5) on / ovat yhdenmukainen(-sia) neuvoston jäsenmaiden lainsäädäntöä koskevien direktiivin vaatimusten kanssa, jotka koskevat : - (6) "**koneita**" **98/37/EY** (22/06/98)- (7) yhdenmukaistettu(-tut) soveltuva(t) standardi(t) : - (8) ilmoituksen antajan **NIMI ja ASEMA** - (9) **Päiväys**

ESPAÑOL (SPANISH) (1) **DECLARACION DE CONFORMIDAD CE** - (2) Nosotros **Desoutter Ltd** - (3) declaramos que el producto : - (4) tipo de máquina : - (5) es conforme a los requisitos de la Directiva del Consejo sobre la aproximación de las leyes de los Estados Miembros con relación - (6) a la "**maquinaria**" **98/37/CE** (22/06/98) - (7) **normas armonizadas aplicadas** : - (8) **Nombre y cargo del expedidor** : - (9) **Fecha**

PORTUGUÊS (PORTUGUESE) (1) **DECLARAÇÃO DE CONFORMIDADE CE** - (2) Nós **Desoutter Ltd** - (3) declaramos que o produto : - (4) tipo de máquina: - (5) está em conformidade com os requisitos da Directiva do Conselho, referente às legislações dos Estados-membros relacionados com: - (6) "**maquinaria**" **98/37/CE** (22/06/98) - (7) **Normas harmonizadas aplicáveis** - (8) **Nome e cargo do emissor**: - (9) **Data**:

ITALIANO (ITALIAN) (1) **DICHIARAZIONE DI CONFORMITÀ CE** - (2) La Società : **Desoutter Ltd** - (3) dichiara che il(i) prodotto(i): - (4) tipo: - (5) è (sono) in conformità con le esigenze previste dalla Direttiva del Consiglio, sulle legislazioni degli Stati membri relative: - (6) alle "**macchine**" **98/37/CE** (22/06/98) - (7) **norma(e) armonizzata(e) applicabile(i)**: - (8) **NOME e FUNZIONE** del dichiarante - (9) **Data**

ΕΛΛΗΝΙΚΑ (GREEK) (1) **ΔΗΛΩΣΗ ΠΙΣΤΟΤΗΤΑΣ ΕΚ** - (2) Η εταιρεία : **Desoutter Ltd** - (3) δηλώνει υπεύθυνα ότι το(τα) προϊόν(-ντα) : - (4) τύπου(-ων) : - (5) είναι σύμφωνο(-α) προς τις απαιτήσεις της Οδηγίας του Συμβουλίου που αφορά την προσέγγιση των νομοθεσιών των κρατών μελών τις σχετικές με : - (6) τα "**μηχανήματα**" **98/37/ΕΟΚ** (22/06/98) - (7) εφαρμοστέο(-α) εναρμονισμένο(-α) πρότυπο(-α) : - (8) **ΟΝΟΜΑ και ΑΡΜΟΔΙΟΤΗΤΑ** του δηλούντος : - (9) **Ημερομηνία**



(1) DECLARATION OF CONFORMITY



- (2) We : **DESOUTTER LTD,HP2 7DR, UK**
- (3) declare that the product(s): **SCREWDRIVERS/NUTRUNNER**
- (4) Machine type(s) :

Reference	<i>Box Label Stick Here</i>
Machine type	
Serial or Batch no.	
Technical Data	

Working Pressure: 6.3 bar

- (5) is in conformity with the requirements of the council Directives on the approximation of the laws of the Member States relating :
- (6) to "**machinery**" **98/37/EC** (22/06/98)
- (7) applicable harmonised standard(s) : **EN 792-6**
- (8) NAME and POSITION of issuer : **J. BUCK (Product Safety Manager)**
- (9) Date : 10/06/05